

Panasonic®

In-dash 7.0 Wide Color LCD Monitor with Receiver
and Changer Control

Moniteur à cristaux liquides couleur de 7,0 pouces
de large et récepteur intégré en tableau de bord

Monitor ancho de LCD en color de 7,0 con receptor y
control de cambiador de discos para el tablero de instrumentos

CQ-VA707WEUC

Operating Instructions

Manuel d'utilisation

Manual de instrucciones



Please read these instructions completely before operating this unit
and save for future reference.

Il est recommandé de lire attentivement ce manuel avant d'utiliser
l'appareil et le conserver pour référence ultérieure.

Lea todas estas instrucciones antes de poner en funcionamiento el
aparato y guárdelas para poderlas consultar en el futuro.

Panasonic welcomes you to our ever growing family of electronic product owners. We know that this product will bring you many hours of enjoyment. Our reputation is built on precise electronic and mechanical engineering, manufactured with carefully selected components and assembled by people who take pride in their work. Once you discover the quality, reliability, and value we have built into this product, you too will be proud to be a member of our family.

□ Features

- **7-inch wide LCD color display**

Delivers images of high quality and superb color reproduction.

- **Fully powered display positioning mechanism (except for lateral angle)**

Positioning of the display unit is fully power driven. This includes extending the unit, raising it to upright position, adjusting its vertical (tilt) angle and moving it to the front and rear.

The lateral angle to the right and left can be adjusted manually.

- **Equipped with Auto Dimmer**

Automatically adjusts the image brightness according to the ambient light intensity.

- **CD Changer control function**

Allows system expansion by adding an optional CD Changer (CX-DP801EUC, etc.).

- **ID code setup**

4-digit ID code for increased security

- **The speaker for car navigation system is built-in the display unit (in future use).**

We designed a small speaker built-in the display unit.

This speaker is used only for Panasonic navigation system (in future use).

Find the model number and serial number on either the back or bottom of the unit. Please record them in the space below and retain this booklet as a permanent record of your purchase to aid in identification in case of theft.

MODEL-NUMBER CQ-VA707WEUC SERIAL NUMBER _____

DATE PURCHASED _____ FROM _____

Use This Product Safely

WARNING:

TO AVOID RISK OF SERIOUS INJURY OR POSSIBLE VIOLATION OF LAWS, NOT FOR USE WHERE VISIBLE TO DRIVER FOR ANY PURPOSE OTHER THAN NAVIGATION OR USE WITH REAR VIEW CAMERA.

When Driving

- The driver must not operate the color LCD monitor. Operating the color LCD monitor may lead to carelessness and cause an accident. Stop your vehicle in a safe location when operating the unit.
- The driver must not watch videos while driving. It may lead to carelessness and cause an accident.
- Keep the unit at an appropriate sound level. Driving with the sound at a level that prevents you from hearing sounds outside and around the vehicle may cause an accident.

Caution:

When Car Washing

Do not expose the product to water or excessive moisture. This could cause electrical shorts, fire or other damage.

When Parked

- Parking in direct sunlight can produce very high temperatures inside your vehicle. Give the interior a chance to cool down before switching the unit on.
- Do not watch the monitor with the engine off. It will consume battery power and may prevent the engine from starting.

Use the Correct Power Supply

- This product is designed to operate with a 12 volt DC, negative ground battery system (the normal system in a North American car).

Use Authorized Servicenters

- Do not attempt to disassemble or adjust this precision product. Please refer to the Servicenter list, included with this product, for service assistance.

For Installation

- Install the monitor in a position that does not obstruct the driver's vision.
- Do not install the control unit in the following type of location:
A location which is exposed to water, a location which is stepped on, or a location which is exposed to hot air such as near a heater duct.
- Do not install the unit in an area where it would obstruct the operation of an air bag.
- Ask a trained technician to install the unit. Installation and wiring require training and experience.
To be safe, ask the sales outlet where you purchased the unit to perform the installation.

When Operating

- Do not let the unit fall or be strongly impacted since this may cause a malfunction or fire.

La société **Panasonic** est heureuse de vous accueillir parmi le nombre grandissant des utilisateurs de ses appareils électroniques. Nous sommes convaincus que cet appareil vous procurera de longues heures d'agrément. Notre réputation est basée sur une ingénierie électronique et mécanique de haute précision laquelle préside à la fabrication d'appareils ne comportant que des composants soigneusement sélectionnés et assemblés par un personnel soucieux de la bonne réputation acquise par la qualité de son travail. Dès que vous découvrirez la qualité, la fiabilité et la valeur que nous avons intégrées dans cet appareil, vous aussi vous serez fier de faire partie des utilisateurs de nos produits.

□ Caractéristiques dominantes

- **Moniteur à cristaux liquides couleur de 7 pouces de large**
Produit des images de haute qualité dont la reproduction des couleurs est superbe.
- **Mécanisme de positionnement de moniteur entièrement motorisé (sauf pour l'orientation latérale)**
Le positionnement du moniteur vidéo est entièrement motorisé. Ceci couvre les opérations d'extension du moniteur, son redressement en position droite, son réglage dans le plan vertical (inclinaison) et son avancée et recul.
L'angle de réglage panoramique gauche – droit s'ajuste à la main.
- **Équipé d'un dispositif de réglage automatique de luminosité**
Ajuste automatiquement la luminosité des images par rapport à la luminosité ambiante.
- **Fonction de commande de changeur de disque CD**
Autorise une expansion du système en rajoutant un changeur de disque CD optionnel (CX-DP801EUC, etc.).
- **Configuration de code d'identification**
La saisie d'un code d'identification à 4 chiffres permet d'accroître la sécurité du système
- **Haut-parleur incorporé au moniteur vidéo dans l'appareil pour une utilisation avec un système de radionavigation de véhicule (pour une utilisation ultérieure)**
Nous avons conçu et intégré un haut-parleur miniature dans le moniteur vidéo. Ce haut-parleur est exclusivement utilisé avec le système de radionavigation Panasonic (pour une utilisation ultérieure)

Il est recommandé de noter, dans l'espace prévu ci-dessous, les numéros de modèle et de série inscrits soit à l'arrière soit sous le fond de l'appareil, et de conserver ce manuel comme mémorandum de l'achat afin de permettre l'identification de l'appareil en cas de vol.

Numéro de modèle: **CQ-VA707WEUC** Numéro de série: _____

Date de l'achat: _____ Vendeur: _____

Utiliser ce produit en respectant la sécurité

Avertissement:

Pour éviter tout risque de blessures graves et toute infraction au code juridique, l'appareil ne doit pas être utilisé à un endroit où le conducteur puisse le voir autrement que pour la navigation, ni avec une caméra de rétrovision.

Au volant

- Le conducteur ne doit jamais faire fonctionner ce moniteur lorsqu'il conduit son véhicule. Le fait d'utiliser le moniteur lorsqu'on est au volant réduit considérablement la vigilance du conducteur et multiplie les risques d'accident. Arrêter le véhicule dans un endroit sûr pour manipuler le moniteur.
- Le conducteur n'est pas autorisé à regarder une bande vidéo en conduisant, car ceci peut entraîner une perte de vigilance et causer un accident.
- Maintenir le moniteur à un niveau sonore approprié afin de ne pas masquer les sons ambiants et éviter ainsi tout risque d'accident.

Précaution:

Lavage de la voiture

Afin de prévenir tout risque de court-circuit ou d'incendie, ne pas exposer l'équipement à l'eau ni à une humidité excessive.

Voiture stationnée

- L'habitacle d'une voiture immobile exposée au soleil toutes vitres fermées devient rapidement très chaud. Laisser rafraîchir l'intérieur du véhicule avant d'utiliser l'appareil.
- Ne pas regarder le moniteur lorsque le moteur est arrêté. Le fait de regarder le moniteur avec le contact moteur coupé consomme beaucoup de batterie ce qui pourrait empêcher le moteur de repartir.

Source d'alimentation

- Cet appareil est conçu pour fonctionner sur un système d'alimentation avec batterie de 12 V et négatif à la masse. (Le système normal correspond à une voiture utilisée en Amérique du Nord.)

Réparation

- Ne pas tenter de démonter ou d'ajuster l'appareil soi-même. Confier toute réparation à un centre de service agréé.

Installation

- Installer le moniteur de manière à ce qu'il ne gêne pas la visibilité.
- Éviter absolument d'installer l'unité de commande aux emplacements suivants:
Là où il serait exposé à l'eau, où il risque d'être piétiné, où il est exposé aux souffles d'air chaud de la chaufferette.
- Ne pas installer le moniteur à un emplacement qui gênerait le déploiement du sac gonflable.
- Demander à un technicien expérimenté d'installer le moniteur. Pour plus de sûreté, demander au détaillant qui vous a fourni le moniteur de procéder à son installation.

Manipulation

- Veiller à ne jamais laisser tomber ni heurter violemment le moniteur car cela risque de provoquer des pannes ou un incendie.

Panasonic le da la bienvenida a la familia constantemente en aumento de poseedores de productos electrónicos. Nos esforzamos en proporcionarle las ventajas de la ingeniería mecánica y electrónica de precisión, de una fabricación con componentes cuidadosamente seleccionados, y de un montaje realizado por personas orgullosas de la reputación que su trabajo ha cimentado para nuestra empresa. Estamos seguros de que este producto le proporcionará muchas horas de distracción y, una vez comprobada la calidad, el valor y la fiabilidad incorporados, usted también se sentirá orgulloso de pertenecer a nuestra familia.

❑ Características

- **Monitor ancho de LCD en color de 7 pulgadas**
Ofrece imágenes de alta calidad y una excelente reproducción de los colores.
- **Mecanismo de situación de la pantalla completamente eléctrico (excepto el ángulo lateral)**
La situación de la pantalla es completamente eléctrica. Esta función incluye la extensión de la unidad, su elevación a la posición recta vertical, ajuste de su ángulo (de inclinación) vertical y el movimiento hacia delante y atrás.
El ángulo lateral hacia la derecha e izquierda puede ajustarse manualmente.
- **Provisto de regulador automático de la iluminación**
Ajusta automáticamente el brillo de la imagen de acuerdo con la intensidad de la luz ambiental.
- **Función de control del cambiador de discos CD**
Permite la expansión del sistema añadiendo un cambiador de discos CD opcional (CX-DP801EUC, etc.)
- **Ajuste del código de ID**
Es un código de ID de 4 dígitos para aumentar la seguridad.
- **Altavoz incorporado en la pantalla para el sistema de navegación de automóvil (para empleo en el futuro).**
Hemos diseñado un pequeño altavoz incorporado en la pantalla.
El altavoz se emplea sólo para el sistema de navegación de automóvil Panasonic (para empleo en el futuro).

Encontrará el número de modelo y el número de serie en la parte posterior o en la inferior del aparato. Anótelos en el espacio de abajo y guarde este manual como registro permanente de su adquisición para ayudar a su identificación en caso de robo.

NÚMERO DE MODELO CQ-VA707WEUC NÚMERO DE SERIE _____

FECHA DE ADQUISICIÓN _____ ESTABLECIMIENTO _____

Emplee este aparato con seguridad

Advertencia:

Para evitar correr el riesgo de heridas y de posibles violaciones de la ley, no lo utilice donde pueda ser visible al conductor para cualquier otro propósito que no sea el de navegación o de cámara de visión trasera.

Cuando esté conduciendo

- El conductor no deberá operar el monitor en color de LCD. La operación del monitor en color de LCD puede causar distracción y ser motivo de un accidente. Pare el vehículo en un lugar seguro para operar el aparato.
- El conductor no deberá mirar vídeos mientras conduce. Podría distraerse y ser causa de un accidente.
- Mantenga el aparato a un nivel de sonido apropiado. Si conduce con un nivel de sonido que le impide oír el sonido del exterior del vehículo, puede ser causa de un accidente.

Precaución:

Cuando esté lavando el auto

No esponga el aparato al agua ni a la humedad excesiva. Podría ser causa de cortocircuitos, incendios u otros daños.

Cuando haya estacionado

- El estacionar bajo la luz solar directa produce temperaturas muy altas dentro de su vehículo. Asegúrese de enfriar el interior del vehículo antes de encender la unidad.
- No mire el monitor con el motor desconectado. Consumiría la energía de la batería y podría evitar el arranque del motor.

Emplee la alimentación eléctrica correcta

- Este aparato está diseñado para funcionar con 12 V CC, de un sistema de batería de tierra negativa (el sistema normal de un automóvil de los EE.UU.).

Use los centros de servicio autorizados

- No intente desmontar o ajustar este equipo de precisión. Para solicitar ayuda relativa a los servicios de mantenimiento, refiérase a la lista de los centros de servicio.

Para la instalación

- Asegúrese de instalar el monitor en una posición que no obstruya la visión del conductor.
- Asegúrese de no instalar la unidad de control en los lugares siguientes:
Lugares que puedan quedar expuestos al agua, lugares en que pueda ser pisada, o en los que quede expuesta a aire caliente como pueda ser cerca de un conducto de la calefacción.
- No instale el aparato en lugares que pueda obstruir la operación del airbag.
- Solicite la instalación del aparato a un técnico experimentado. La instalación y las conexiones eléctricas requieren experiencia. Para estar más seguro, solicite la instalación a la tienda donde haya comprado el aparato.

Durante la operación

- Asegúrese de no permitir que se caiga el aparato ni que reciba golpes porque podrían ser causa de mal funcionamiento o de un incendio.

Contents

<input type="checkbox"/> Features	Page 2
<input type="checkbox"/> Use This Product Safely	3
<input type="checkbox"/> ID Code/Battery Insertion/Battery Notes	13
<input type="checkbox"/> Name of Controls	14
<input type="checkbox"/> Before Use	18
<input type="checkbox"/> User Settings	22
<input type="checkbox"/> Sound Settings	33
<input type="checkbox"/> Screen Adjustment	36
<input type="checkbox"/> Operation: General	41
<input type="checkbox"/> Radio Basics	45
Band selection, manual and automatic tuning, preset stations, and Auto station preset	
<input type="checkbox"/> CD Changer Basics	47
Play, random, scan and repeat	
Note: CD changer controls are applicable to units with optional CD changer unit (sold separately)	
<input type="checkbox"/> Auxiliary	51
<input type="checkbox"/> Installation Guide	52
<input type="checkbox"/> Electrical Connections	61
<input type="checkbox"/> Troubleshooting	67
Troubleshooting tips, where to get service help	
<input type="checkbox"/> Maintenance	71
<input type="checkbox"/> Specifications	72

Table des matières

<input type="checkbox"/> Caractéristiques dominantes	Page 4
<input type="checkbox"/> Utiliser ce produit en respectant la sécurité	5
<input type="checkbox"/> Code d'identification/Mise en place des piles/Remarques relatives aux piles	73
<input type="checkbox"/> Nomenclature	74
<input type="checkbox"/> Avant l'utilisation	78
<input type="checkbox"/> Réglages utilisateur	82
<input type="checkbox"/> Réglage du son	93
<input type="checkbox"/> Réglage de l'écran	96
<input type="checkbox"/> Utilisation: Généralités	101
<input type="checkbox"/> Utilisation de base de l'autoradio	105
Sélection de bande, synchronisation manuelle et automatique, mise en mémoire manuelle et automatique	
<input type="checkbox"/> Utilisation de base du changeur de disque CD	107
Lecture, lecture en reprise, lecture aléatoire, balayage	
Remarque: Les commandes du changeur de disque CD ne s'appliquent qu'aux appareils équipés d'un changeur de disque CD optionnel (vendu séparément)	
<input type="checkbox"/> Opération auxiliaire	111
<input type="checkbox"/> Guide d'installation	112
<input type="checkbox"/> Branchements électriques	121
<input type="checkbox"/> En cas de difficulté	127
Conseils en cas de difficulté, où obtenir l'assistance technique.	
<input type="checkbox"/> Entretien	131
<input type="checkbox"/> Données techniques	132

Índice

<input type="checkbox"/> Características	Página 6
<input type="checkbox"/> Empleo de este producto con seguridad	7
<input type="checkbox"/> Código de ID/inserción de las pilas/Notas sobre las pilas	133
<input type="checkbox"/> Nombre de los controles	134
<input type="checkbox"/> Antes de la utilización	138
<input type="checkbox"/> Ajustes del usuario	142
<input type="checkbox"/> Ajustes del sonido	153
<input type="checkbox"/> Ajuste de la pantalla	156
<input type="checkbox"/> Operación: General	161
<input type="checkbox"/> Instrucciones básicas para la radio	165
Selección de la banda, sintonización manual y automática, preajuste de emisoras, y memoria automática de preajustes	
<input type="checkbox"/> Instrucciones básicas del cambiador de discos CD	167
Reproducción, reproducción aleatoria, exploración y repetición	
Nota: Los controles del cambiador de discos CD son aplicables a las unidades provistas del cambiador de discos CD opcional (vendido por separado).	
<input type="checkbox"/> Instrucciones auxiliares	171
<input type="checkbox"/> Guía de la instalación	172
<input type="checkbox"/> Conexiones eléctricas	181
<input type="checkbox"/> Solución de problemas	187
Sugerencias para la solución de problemas, dónde solicitar el servicio técnico	
<input type="checkbox"/> Mantenimiento	191
<input type="checkbox"/> Especificaciones	192

● Label indication and its location

Display Unit

Control Unit

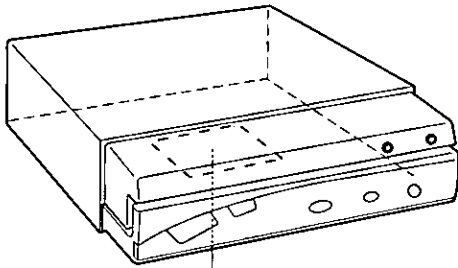

Identification Label (A)

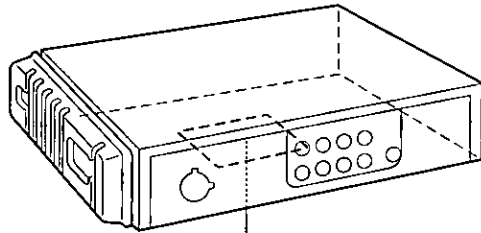

Identification Label (B)

Identification Label (A)

Panasonic
 Model No. **CQ-VA707WEUC**
 N° De Modèle

[]

12V	X	X	X	FM75Ω
-----	---	---	---	-------

Manufactured by Matsushita
 Communication Industrial Co., Ltd.
 Yokohama Japan Made in Japan

Serial No. []
 N° De Série []

This device complies with Part 15 of the
 FCC Rules. Operation is subject to the
 condition that this device does not cause
 harmful interference.

Identification Label (B)

Panasonic
 Model No. **YEP0FX3799**
 N° De Modèle

[]

12V	4Ω	10A	
-----	----	-----	--

Manufactured by Matsushita
 Communication Industrial Co., Ltd.
 Yokohama Japan Made in Japan

No. []
 N° []

Part 15 of the FCC Rules

This unit has been manufactured under
 part 15 of the FCC Rules. Do not
 attempt to make any changes or modifi-
 cations to this unit.

ENGLISH

ID Code

Prior to operating this unit, it is advisable to assign your 4-digit ID code for security.

Once the ID code has been set, the unit cannot be operated if the main power supply is disconnected then re-connected. It is electronically locked up so that the thief could not use the stolen unit unless that person knows the code you have set.

Generally, it is not necessary to enter the ID code each time when using the unit if it has never been disconnected from the main power supply (car battery). For the ID code setting procedures, see pages 30 to 32.

CAUTION:

RECORD YOUR REGISTERED ID CODE IN A SECURE LOCATION.
IF YOU FORGET IT, YOU WILL BE UNABLE TO USE THE UNIT.

Battery Insertion

1. Open the battery holder cover.

Lightly depress the cover and slide it out.

2. Insert the battery.

Insert batteries in the correct direction, making sure that their positive (+) and negative (-) ends match the same symbols in the battery holder.

3. Replace the cover.

The cover is fixed in place with a click.

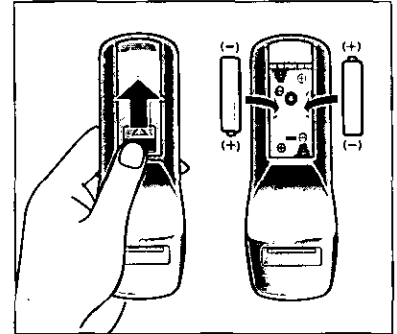

Battery Notes

- **Battery type:** Batteries to be used: Two manganese UM4 dry cells (R03) (Do not use alkaline dry cells.)
- **Battery life:** About 5 months under normal conditions of use. (Manganese dry cells at normal temperature)

Caution:

Improper use of batteries may cause overheating, explosion or ignition, resulting in injury or fire.
Battery leakage may cause damage to the unit.

- Do not disassemble or short the batteries. Do not throw the batteries into a fire.
- To avoid the risk of accident, keep the batteries away from children.
- To store batteries, insulate them with tape or the like. Contact with metallic objects or other batteries can cause ignition or rupture.
- If the batteries are used in the wrong way, there is the danger of liquid leakage, rupture, injuries, and failure. (Insert batteries correctly with respect to their positive (+) and negative (-) ends.)

Name of Controls

WARNING:

For safe driving, operation is available only in stopped condition with the parking brake engaged. "WARNING" will be displayed, if you try to switch to VTR or AV mode by pressing the [MODE] button while driving.

Remote Control Unit

To use the remote controller, direct it at REMOTE (remote control light sensor) on the display unit. (See the next page.)

There are differences in the control buttons between the remote control and the display unit. If the remote control does not have the button you wish to use, operate it on the display unit.

- Button not on the remote control.....[TILT] button

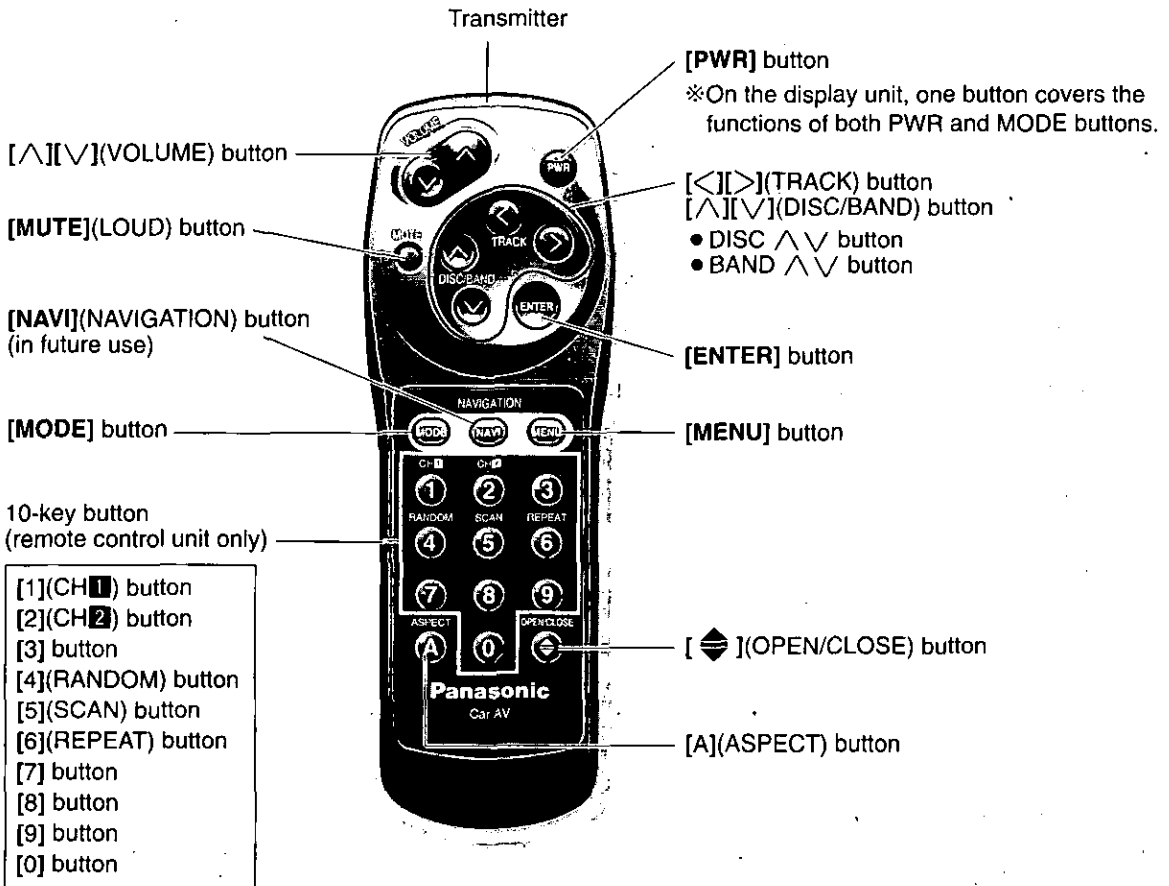

Note:

If the display unit is in the retracted position, the [MENU], [NAVI](NAVIGATION), [A](ASPECT) and [TILT] buttons cannot be used.

Operate the controls on the display unit in the same way as you operate the remote control buttons.

There are differences in the control buttons between the display unit and the remote control unit. If the display unit does not have the button you wish to use, operate it on the remote control unit.

• Buttons not on the display unit:

10-key button

[1](CH 1) button	[4](RANDOM) button	[7] button
[2](CH 2) button	[5](SCAN) button	[8] button
[3] button	[6](REPEAT) button	[9] button
		[0] button

Display Unit

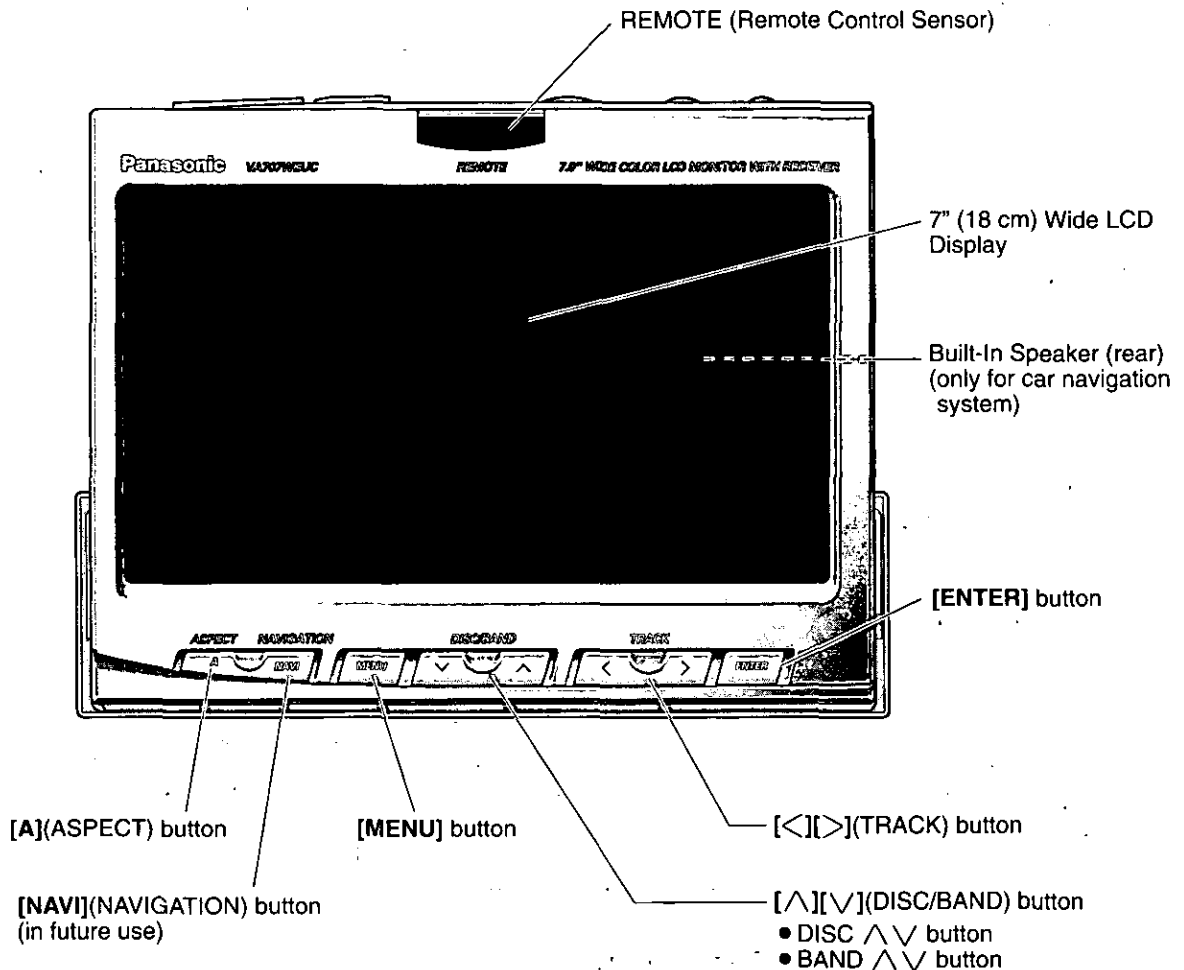

Notes:

- When the display unit is in the retracted position, the [MENU], [NAVI](NAVIGATION), [A](ASPECT) and [TILT] buttons cannot be used.
- The [MODE] button on the front of the display unit remains lit even when power is off.
- When power is on, the indicator of the selected mode lights.

Name of Controls (Continued)

WARNING:

For safe driving, operation is available only in stopped condition with the parking brake engaged. "WARNING" will be displayed, if you try to switch to VTR or AV mode by pressing the [MODE] button while driving.

Display Unit

Front

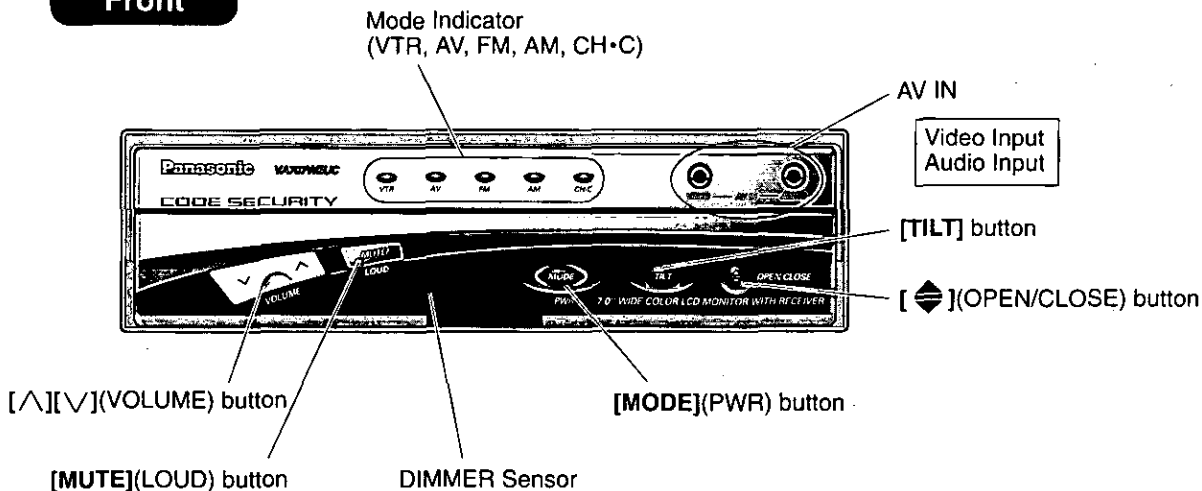

Rear

See pages 61 to 66 about electrical connections.

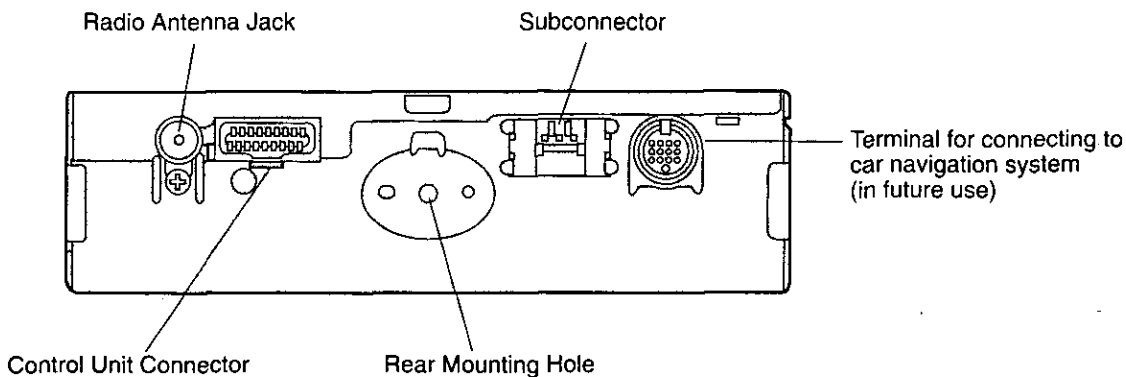

Control Unit

Front

See pages 61 to 66 about electrical connections.

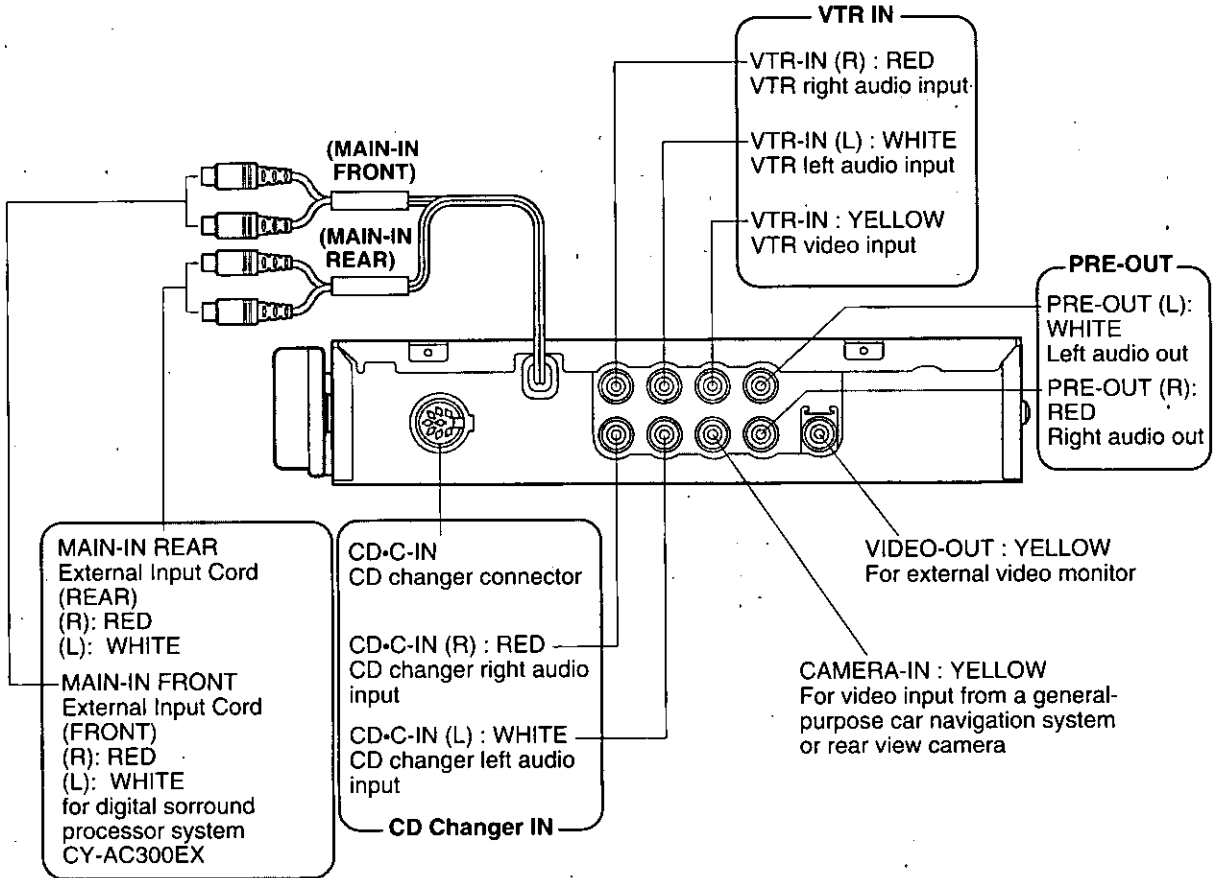

Rear

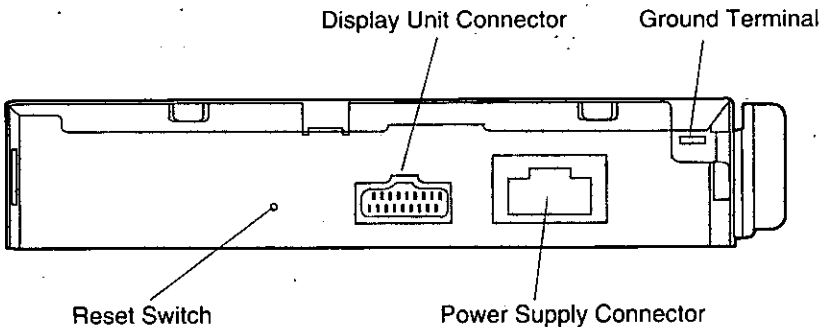

Before Use

Turn the key in the ignition until the accessory indicator lights.

Warning:

Do not insert hands, fingers or foreign objects into the unit while the display is moving. Inserting your hands, fingers or foreign objects into the unit can cause injuries and damage to the unit.

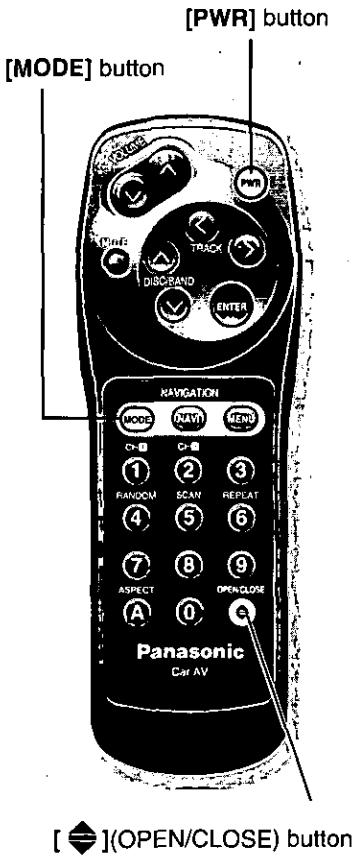

Power ON

Press [PWR] or [MODE] to switch on the power.

※When using the display unit, press [MODE](PWR) to switch on the power.

Note: FM is originally set.

Power OFF

Press [PWR] again to switch off the power.

※When using the display unit, press and hold [MODE](PWR) for more than 2 seconds to switch off the power.

Note:

The [MODE] button on the front of the display unit remains lit even when power is off.

How to Open and Raise the Display

Press [](OPEN/CLOSE) to draw out and raise the display.

The display unit is automatically set at the angle, and in the position, adjusted before. (See pages 19 and 22.)

Note:

When the display unit is opened or closed, the loud beep sounds three times from the built-in speaker in the display unit.

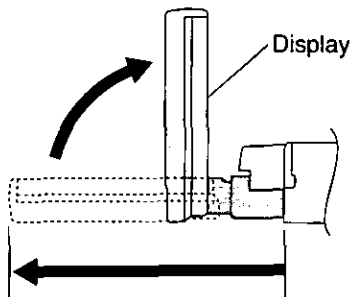

Cautions:

- Mount the unit in a position where it will be free from contact with any obstacle.
- If the unit stops halfway, press [](OPEN/CLOSE) again and draw it all the way in.
- Do not forcibly move it by hand.

Vertical Angle (TILT) and Forward-Backward Position Adjustment

- The angle adjustment is approximate and may deviate slightly from the set value depending on the installation position and other conditions.
- Connection of the optional L Type AV Input Cord to the front panel of the display unit may somewhat restrict the unit's vertical movement and movement to the front and rear. Position the cord to prevent it from getting caught in the display unit.

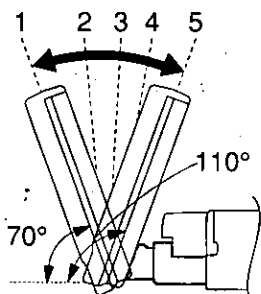

Tilting angle adjustment (5 levels)

Cautions:

- For smooth adjustment, make sure to first return the lateral angle to neutral position and then adjust the tilt angle.
- Do not manually change the position of the unit by force.

- ① After raising the display, press and hold **[TILT]** on the display unit for more than 1 second to display the monitor position setting menu.

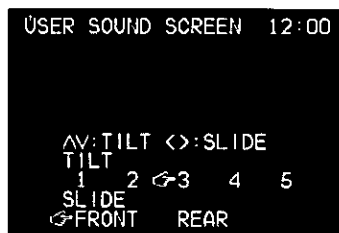

- ② Press **[^]** or **[v]** to adjust the tilting angle. Press **[<]** or **[>]** to move the display to the front or rear position:

Notes:

- The monitor position setting menu is automatically closed if no operation is performed for about 10 seconds.
- Vertical angle (TILT) and forward-backward position data is saved in the memory, so when the display unit is drawn out next, it is automatically set at the angle and in the position adjusted before.
- Display position can also be set on the menu screen. (See page 22.)

Display Unit Lateral Angle Adjustment

Hold the display unit by the non-slip part in the upper half of it, and adjust its lateral angle.

Non-Slip Part (on the back)

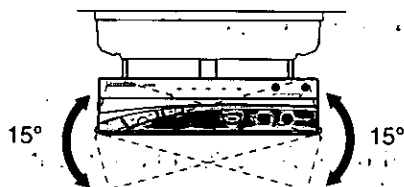

(Top view)

Lateral angle adjustment

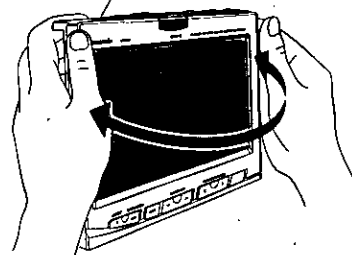

Cautions:

- There is the danger of your fingers being pinched if you hold the unit by the lower part. Hold the unit by the **upper half** of it, and move it carefully without applying an undue force.
- After adjusting its angle, also adjust the brightness to make it easy for you to watch. (See page 38.)

Before Use (Continued)

Warning:

Do not insert hands, fingers or foreign objects into the unit while the display is moving. Inserting your hands, fingers or foreign objects into the unit can cause injuries and damage to the unit.

ENGLISH
8

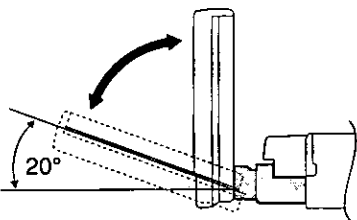

Folding down the Display Temporarily

Folding down the display unit is convenient for gaining access to the air conditioner controls, for example. You can fold it down even when the power is off.

Press [TILT] on the display unit to fold down the display unit. Press [TILT] on the display unit again to raise the display unit.

Caution:

Do not place any object on the display unit, or subject it to undue force.

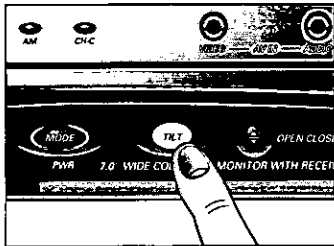

Retracting the Display

① Hold the display unit by its upper portion (with non-slip finish on the back) and return its lateral angle to neutral position.

Return to neutral position

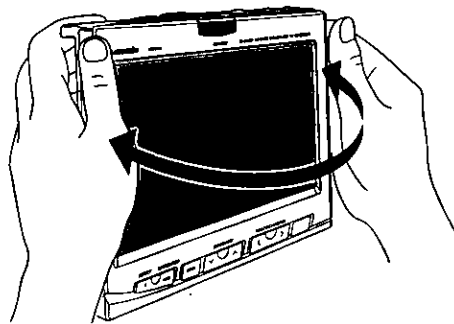

② Press [◀▶] (OPEN/CLOSE) to retract the display unit.



[◀▶] (OPEN/CLOSE) button

Notes:

- When the display unit is opened or closed, a loud beep sounds three times from the built-in speaker in the display unit.
- The display unit cannot be retracted if it is not returned to the neutral of lateral angles. If it is not retracted by pressing the [◀▶] (OPEN/CLOSE) button, check again that the unit is back in the lateral neutral position.

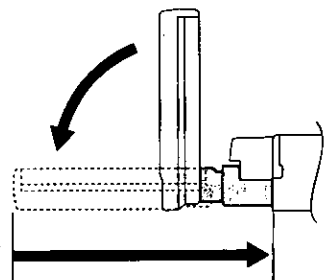

Using Menu/Menu Control

The main menu screen consists of menu and submenus. Refer to the operation guide shown on the screen.

- Press and hold **[MENU]** for more than 2 seconds to display the main menu.

[^][v], [<][>] button

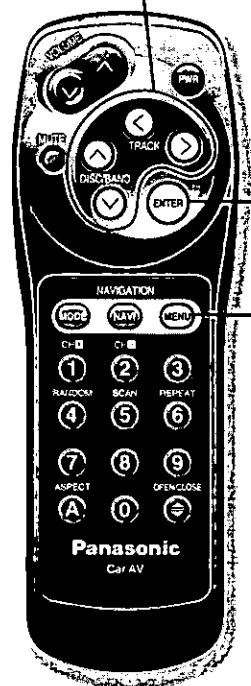

[ENTER] button

[MENU] button

Main Menu

Menu

Selected item (pink colored)

Submenu

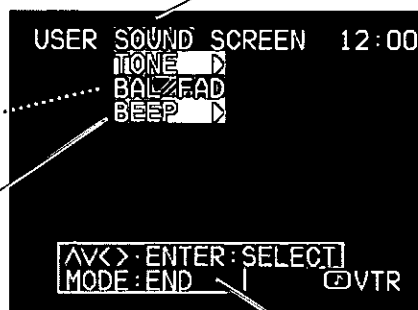

Operation guide

- Press [**^**], [**v**], [**<**] or [**>**] button to move the cursor.
- Press [**ENTER**] to select an item. The setting/adjusting menu for the selected item is displayed.

Setting/Adjusting Menu

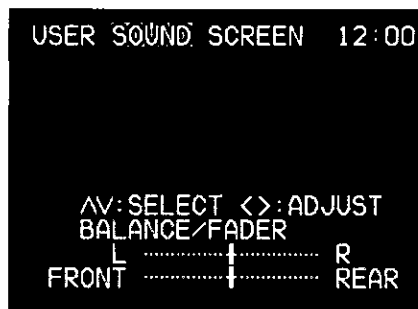

For setting procedures, refer to pages 22 to 40.

Notes:

- The main menu and the setting/adjusting menu are not displayed when the display unit is in the retracted position.
- Press **[MODE]** to close the main menu and the setting/adjusting menu.

User Settings

Monitor Position (TILT/SLIDE)

Adjust the tilt angle and front/rear position of the raised display unit.

[Default: 3/Front]

*The monitor position setting menu can also be displayed by pressing the [TILT] button on the front panel of the display unit for more than 1 second. (See page 19.)

[^][v], [<][>] button

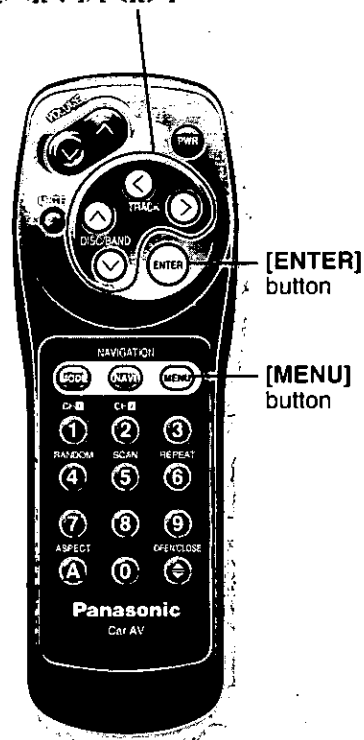

- ① Press and hold [MENU] for more than 2 seconds to display the menu.

Press [<] or [>] to select "USER". Press [v] or [^] to select "TILT/SLIDE".

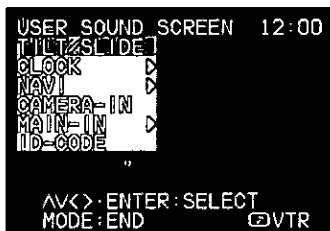

- ② Press [ENTER] to set "TILT/SLIDE".

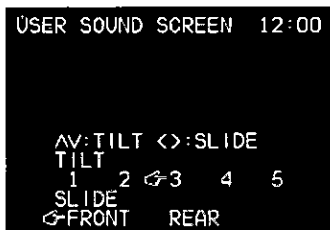

- ③ • Press [^] or [v] to increase or decrease the tilt angle of the display unit.

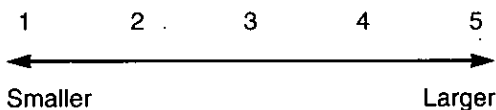

- Press [<] or [>] to move the display to the front or rear position.

Note:

Position "REAR" and tilt angle "5" cannot be selected at the same time.

Notes:

- Press [MODE] to close the main menu and the setting/adjusting menu.
- Press [MENU] in the setting/adjusting menu to return to the main menu mode.
- The setting/adjusting menu is automatically closed if no operation is performed for about 10 seconds.

Clock Setting (CLOCK)

<Clock Display>

Enable or disable clock display.

[Default: CLOCK OFF]

[\wedge] [\vee], [\llcorner] [\lrcorner] button

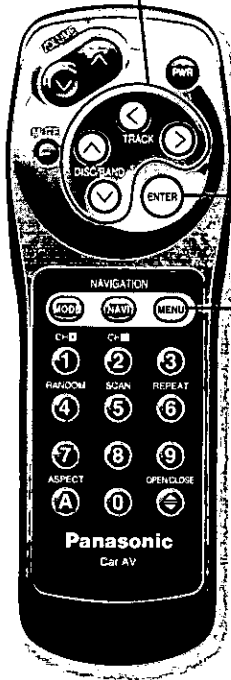

[ENTER] button

[MENU] button

① Press and hold [MENU] for more than 2 seconds to display the main menu.

Press [\llcorner] or [\lrcorner] to select "USER". Press [\vee] or [\wedge] to select "CLOCK OFF" ("CLOCK ON").

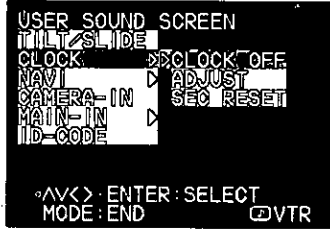

② Press [ENTER] to switch the clock display as follows.

CLOCK ON \longleftrightarrow CLOCK OFF

Notes:

- Press [MODE] to close the main menu and the setting/adjusting menu.
- Until the time is adjusted, "12:00" blinks on the display.

User Settings (Continued)

Clock Setting (continued)

<Clock Adjustment>

Adjust the time (12-hour system).

[Default: "12:00" blinks until the time is adjusted.]

ENGLISH
12

- ① Press and hold **[MENU]** for more than 2 seconds to display the main menu.

Press **[<]** or **[>]** to select "USER". Press **[V]** or **[^]** to select "CLOCK" and "ADJUST".

[^][V], [<][>] button

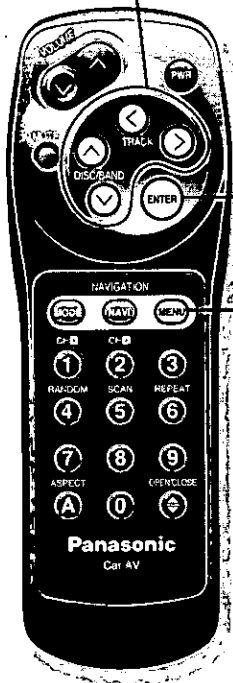

[ENTER]
button

[MENU]
button

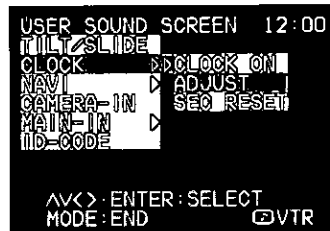

- ② Press **[ENTER]** to set "ADJUST".

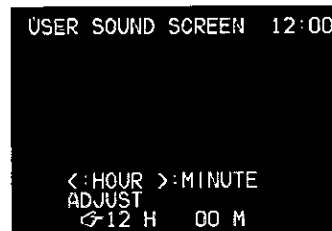

- ③ Press **[<]** to adjust the hour.
Press **[>]** to adjust the minute.
Hold **[<]** or **[>]** to change numbers rapidly.

Notes:

- Press **[MODE]** to close the main menu and the setting/adjusting menu.
- Press **[MENU]** in the setting/adjusting menu to return to the main menu mode.
- The setting/adjusting menu is automatically closed if no operation is performed for about 10 seconds.

Clock Setting (continued)

<Clock Re-adjustment>

Reset the clock to zero seconds.

- ① Press and hold **[MENU]** for more than 2 seconds to display the main menu.

Press **[<]** or **[>]** to select "USER". Press **[V]** or **[^]** to select "CLOCK" and "SEC RESET".

[^][V], [<][>] button

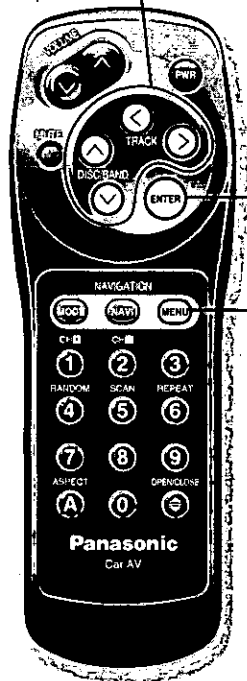

[ENTER] button

[MENU] button

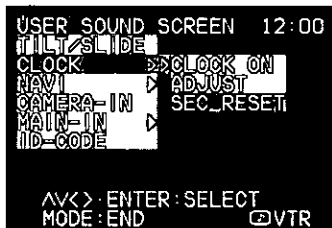

- ② Press **[ENTER]** to reset the second and the clock display blinks once.

Note:

Press **[MODE]** to close the main menu and the setting/adjusting menu.

User Settings (Continued)

Navigation Input (NAVI-IN) (in future use)

Caution:

When the navigation system is not connected, be sure to select "RGB".

Navigation input can be set when a car navigation system is connected. Set the car navigation connected terminal to the same item. [Default: RGB]

ENGLISH
14

[\wedge]/[\vee], [\leftarrow]/[\rightarrow] button

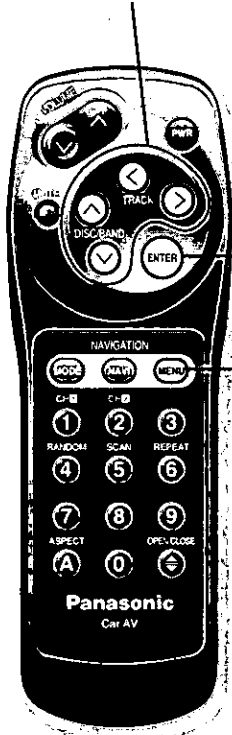

[ENTER] button

[MENU] button

- Press and hold [MENU] for more than 2 seconds to display the main menu. Press [\leftarrow] or [\rightarrow] to select "USER". Press [\vee] or [\wedge] to select "NAVI" and "NAVI-IN".

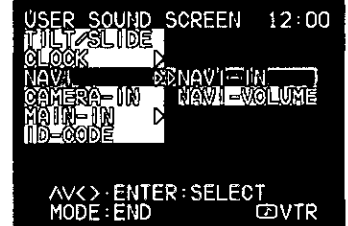

- Press [ENTER] to set "NAVI-IN".

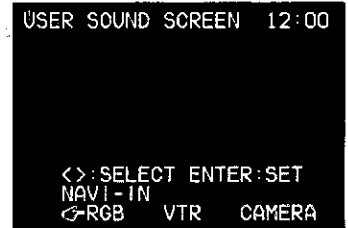

- Press [\leftarrow] or [\rightarrow] to move the cursor.

- RGB: Panasonic car navigation system is connected to the RGB connector (in future use), or is not connected yet.
- VTR: A car navigation system is connected to the VTR-IN terminal.
- CAMERA: A car navigation system is connected to the CAMERA-IN terminal.

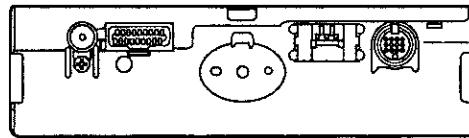

Display Unit (rear)

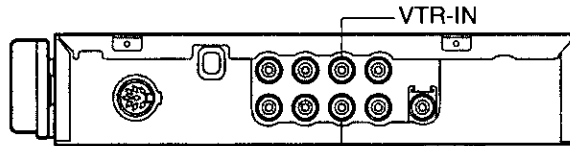

Control Unit (front)

- Press [ENTER] to select an item.

Notes:

- Press [MODE] to close the main menu and the setting/adjusting menu.
- Press [MENU] in the setting/adjusting menu to return to the main menu mode.
- The setting/adjusting menu is automatically closed if no operation is performed for about 10 seconds.

Navigation Volume (NAVI-VOLUME) (in future use)

Navigation volume can be set when Panasonic car navigation system is connected. This is to set the voice guide volume of the car navigation system. Its volume can be set that the volume of the unit will be automatically lowered when the voice guide is on (Navi Mute). When navigation input (see page 26) is set to RGB, connect the unit to the navigation mute cord of the car navigation system.

[Default: Navi Mute 1/Navi Volume 4]

[\wedge]/[\vee], [\leftarrow]/[\rightarrow] button



[ENTER] button

[MENU] button

- ① Press and hold [MENU] for more than 2 seconds to display the main menu.

Press [\leftarrow] or [\rightarrow] to select "USER". Press [\vee] or [\wedge] to select "NAVI" and "NAVI-VOLUME".

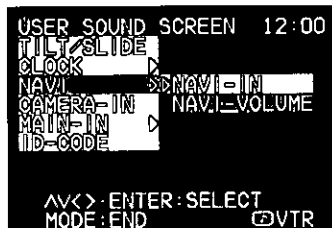

- ② Press [ENTER] to set "NAVI-VOLUME".

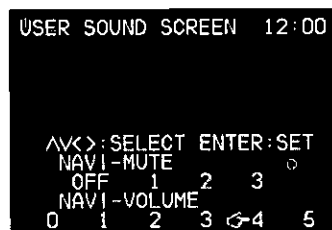

- ③ Press [\wedge], [\vee], [\leftarrow] or [\rightarrow] to move the cursor.

• Navi Mute Level

OFF: The volume of the unit remains normal even when the voice guide of the car navigation system is on.
 ※The volume can be adjusted with the VOLUME [\wedge] and [\vee] buttons.

- 1: The volume of the unit is lowered to about 1/3 of the full level when the navigation voice guide is on.
- 2: The volume of the unit is lowered to about 1/10 of the full level when the navigation voice guide is on.
- 3: The volume of the unit is lowered to zero (no sound) when the navigation voice guide is on.

• Navigation Volume

<: The volume of the navigation voice guide decreases.
 >: The volume of the navigation voice guide increases.

- ④ Press [ENTER] to select the navi mute level and the navigation volume level.

- Navi mute is invalid when navigation input (see page 26) is set to other than RGB, so no item can be selected.
- There is no navigation voice guide output when the display unit is in the retracted position.

Notes:

- Press [MODE] to close the main menu and the setting/adjusting menu.
- Press [MENU] in the setting/adjusting menu to return to the main menu mode.
- The setting/adjusting menu is automatically closed if no operation is performed for about 10 seconds.

User Settings (Continued)

Camera Input (CAMERA-IN)

※The following setting is necessary when an optional rear-view camera is connected.

Caution:

Make sure to select "OFF" when no rear-view camera is connected.

Camera input can be set when a rear-view camera is connected. This automatically selects the rear-view camera to show the images from the camera while you are driving or when you shift into reverse (R) position. Set it to the same item as the terminal to which the rear-view camera is connected.

[\wedge]/[\vee], [\leftarrow]/[\rightarrow] button



[ENTER] button

[MENU] button

- ① Press and hold [MENU] for more than 2 seconds to display the main menu.

Press [\leftarrow] or [\rightarrow] to select "USER". Press [\vee] or [\wedge] to select "CAMERA-IN".

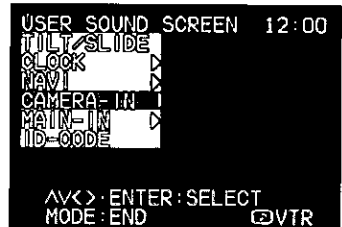

- ② Press [ENTER] to set "CAMERA-IN".

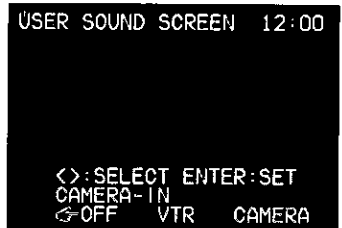

- ③ Press [\leftarrow] or [\rightarrow] to move the cursor.

OFF: Rear-view camera is not connected yet.

VTR: Rear-view camera is connected to the VTR-IN terminal.

CAMERA: Rear-view camera is connected to the CAMERA-IN terminal.

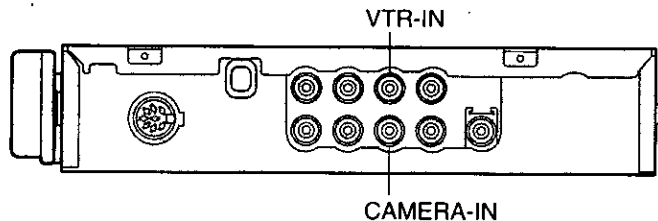

- ④ Press [ENTER] to select an item.

Notes:

- Press [MODE] to close the main menu and the setting/adjusting menu.
- Press [MENU] in the setting/adjusting menu to return to the main menu mode.
- The setting/adjusting menu is automatically closed if no operation is performed for about 10 seconds.

Main Input (MAIN-IN)

This function is to set whether or not to use external input cords. (MAIN-IN FRONT, MAIN-IN REAR). Connect the optional digital surround processor (CY-AC300EX) to external input cords. (See pages 62 to 63.) When it becomes necessary to use external input cords (MAIN-IN FRONT, MAIN-IN REAR), follow the steps below for setting.

Caution:

Make sure to select "OFF" when no external input cord is connected. No sound will be produced in "ON" position.

- ① Press and hold **[MENU]** for more than 2 seconds to display the main menu.
Press **[<]** or **[>]** to select "USER". Press **[V]** or **[^]** to select "MAIN-IN" ("MAIN-OFF").

[^][V], [<][>] button

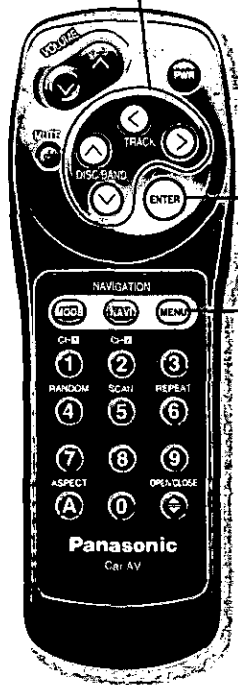

[ENTER] button

[MENU] button

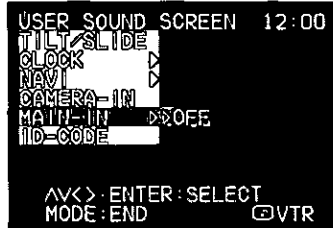

- ② Press **[ENTER]** to switch the MAIN-IN as follows.

MAIN-IN ON ← → MAIN-IN OFF
(When connected to CY-AC300EX)

Notes:

- Press **[MODE]** to close the main menu and the setting/adjusting menu.
- When MAIN-IN is set to ON, the front and rear volume BALANCE/ FADER cannot be adjusted. (See page 34.)

User Settings (Continued)

ID Code (ID-CODE)

Prior to operating this unit, it is advisable to assign your 4-digit ID code for security.

Once the ID code has been set, the unit cannot be operated if the main power supply is disconnected then re-connected. It is electronically locked up so that the thief could not use the stolen unit unless that person knows the code you have set.

Generally, it is not necessary to enter the ID code each time when using the unit if it has never been disconnected from the main power supply (car battery).

CAUTION:

RECORD YOUR REGISTERED ID CODE AND KEEP IT IN A SECURE LOCATION.
IF YOU FORGET IT, YOU WILL BE UNABLE TO USE THE UNIT.

[\wedge][\vee], [\leftarrow][\rightarrow] button

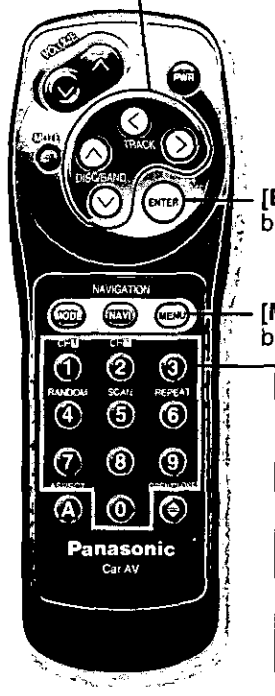

[ENTER] button

[MENU] button

10-key button

ID Code Setting

■ How to enter your ID code (For the first time)

- ① Press and hold [MENU] for more than 2 seconds to display the main menu.
Press [\leftarrow] or [\rightarrow] to select "USER".
Press [\vee] to select "ID-CODE".

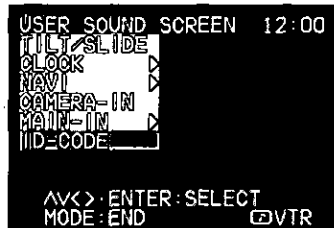

- ② Press [ENTER] to set "ID-CODE".
The ID code setting menu appears.

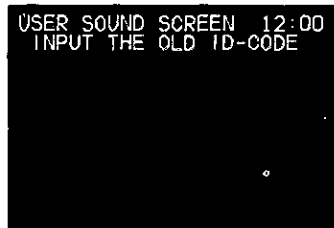

- Note:**
When you are setting your ID code for the first time, it is not necessary to enter the old ID code.

- ③ Enter an ID code of 4 digits using the 10-key buttons [0] to [9].

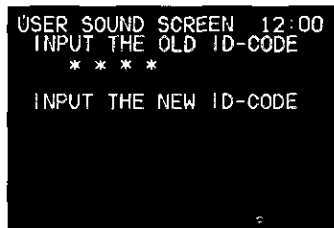

- ④ Enter the new ID code of 4 digits again using the 10-key buttons [0] to [9].

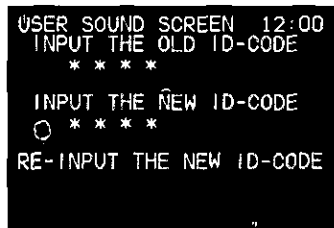

■ How to change your ID code

If you wish to change your, already set ID code for a new ID code, follow the steps below.

[^][v], [<][>] button

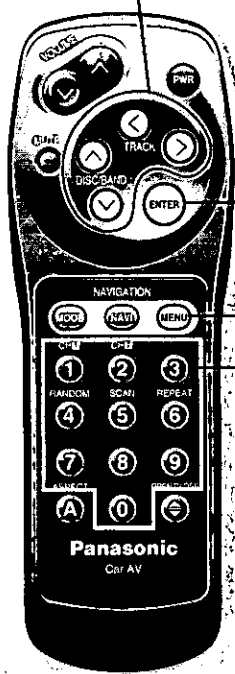

[ENTER] button

[MENU] button

10-key button

- ① Press and hold **[MENU]** for more than 2 seconds to display the main menu.
Press [**<**] or [**>**] to select "USER".
Press [**v**] to select "ID-CODE".

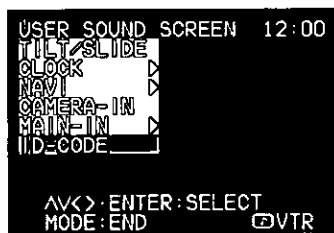

- ② Press **[ENTER]** to set "ID-CODE".
The ID code setting menu appears.
- ③ Enter the present ID code using the 10-key buttons [**0**] to [**9**].
If the wrong ID code is entered, a new ID code cannot be registered.

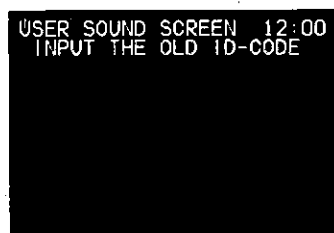

- ④ Enter a new ID code of 4 digits using the 10-key buttons [**0**] to [**9**].

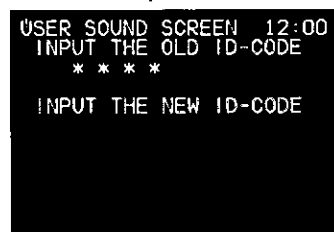

- ⑤ Enter the new ID code of 4 digits again using the 10-key buttons [**0**] to [**9**].

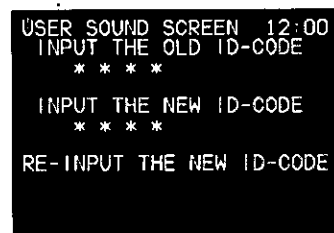

Notes:

- Press **[MODE]** to close the main menu and the setting/adjusting menu.
- Press **[MENU]** in the setting/adjusting menu to return to the main menu mode.
- The setting/adjusting menu is automatically closed if no operation is performed for about 10 seconds.

User Settings (Continued)

ENGLISH
20

■ How to cancel the known ID code

Note: Should your unit ever require service, cancel your ID-Code before sending for repair.

- ① Press and hold **[MENU]** for more than 2 seconds to display the main menu. Press **[<]** or **[>]** to select "USER". Press **[V]** to select "ID-CODE".

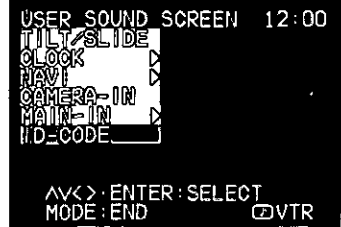

- ② Press **[ENTER]** to set "ID-CODE". The ID code setting menu appears.

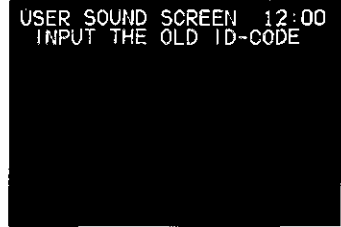

- ③ Enter your current ID code of 4 digits using the 10-key buttons **[0]** to **[9]**. "INPUT THE NEW ID-CODE" is displayed, but please ignore it.

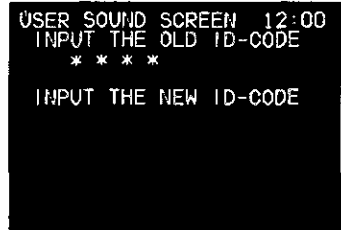

- ④ Press and hold **[ENTER]** until display the "RE-INPUT THE NEW ID-CODE".

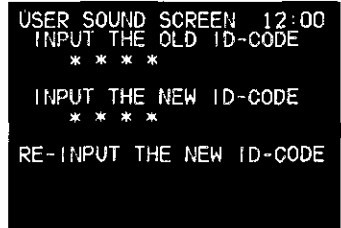

- ⑤ Press **[MODE]** to close the ID code menu.

[^][v], [<][>] button

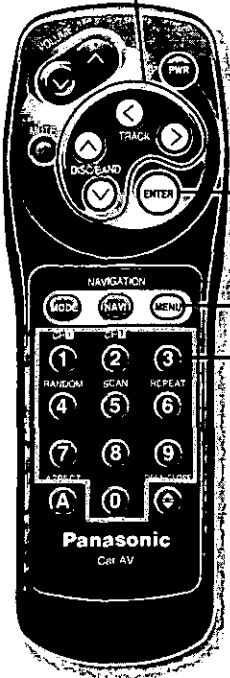

[ENTER] button

[MENU] button

10-key button

The ID code canceling procedure is completed. The unit now works like other radio without ID-CODE.

Notes:

- Press **[MODE]** to close the main menu and the setting/adjusting menu.
- Press **[MENU]** in the setting/adjusting menu to return to the main menu mode.
- The setting/adjusting menu is automatically closed if no operation is performed for about 10 seconds.

Sound Settings

TONE - BASS/TREBLE

Emphasize or de-emphasize bass/treble frequencies.

[Default: 0 dB, adjustment range: -12 dB to +12 dB]

- ① Press and hold [MENU] for more than 2 seconds to display the main menu.
Press [←] or [→] to select "SOUND". Press [√] or [∧] to select "TONE", then "BASS" or "TREBLE".

[∧][√], [←][→] button

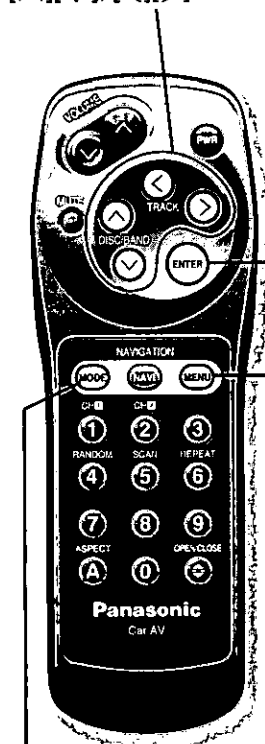

BASS

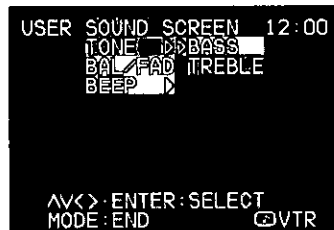

TREBLE

- ② Press [ENTER] to set "BASS" or "TREBLE".



-12dB to +12dB

BASS



-12dB to +12dB

TREBLE

- ③ Press [←] or [→] to decrease or increase the bass or treble level.

[MODE] button

Notes:

- Press [MODE] to close the main menu and the setting/adjusting menu.
- Press [MENU] in the setting/adjusting menu to return to the main menu mode.
- The setting/adjusting menu is automatically closed if no operation is performed for about 10 seconds.

Sound Settings (Continued)

BALANCE/FADER

Adjust the sound volume between the right and left speakers (BALANCE) and the front and rear speakers (FADER). [Default: Center position]

ENGLISH
22

[^][v], [<][>] button

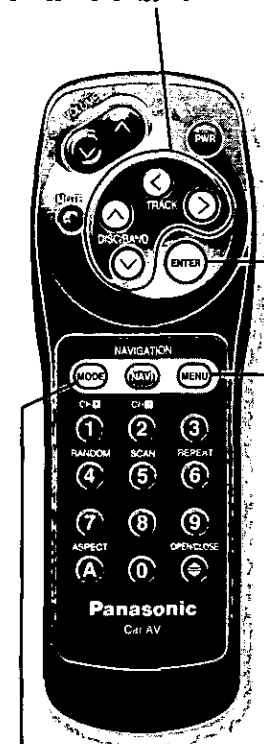

[ENTER] button

[MENU] button

[MODE] button

- 1 Press and hold [MENU] for more than 2 seconds to display the main menu. Press [<] or [>] to select "SOUND". Press [v] or [^] to select "BAL/FAD".

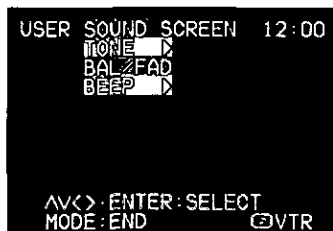

- 2 Press [ENTER] to set "BAL/FAD".

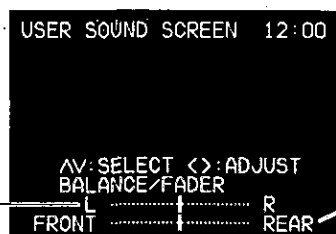

FADER (Volume Adjustment between front and rear)

BALANCE (Volume Adjustment between right and left)

- 3 Press [^] or [v] to select BALANCE or FADER.
 - Press [<] or [>] to shift the sound volume to the left or right speakers when selecting BALANCE (L – R).
 - Press [<] or [>] to shift the sound volume to the front or rear speakers when selecting FADER (FRONT – REAR).

Notes:

- Press [MODE] to close the main menu and the setting/adjusting menu.
- Press [MENU] in the setting/adjusting menu to return to the main menu mode.
- The setting/adjusting menu is automatically closed if no operation is performed for about 10 seconds.
- When MAIN IN setting is ON, the front and rear volume BALANCE/FADER cannot be adjusted. (See page 29.)

BEEP

Enable or disable the soft beep.

[Default: ON]

- ① Press and hold **[MENU]** for more than 2 seconds to display the main menu.
Press [**<**] or [**>**] to select "SOUND". Press [**∨**] to select "BEEP".



[**∧**][**∨**], [**<**][**>**] button

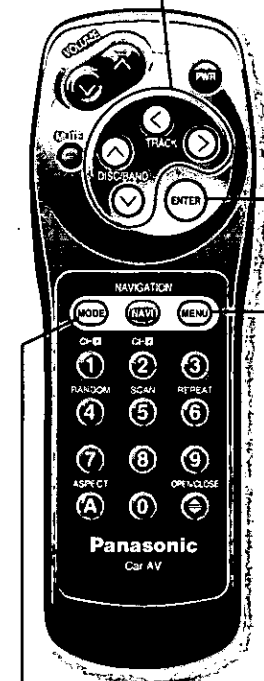

- ② Press **[ENTER]** to switch the soft beep as follows.

BEEP ON ← → BEEP OFF

Note:

When the display unit is opened or closed, the loud beep sounds three times. However, the loud beep has nothing to do with BEEP ON/OFF. Accordingly, the loud beep sounds even if BEEP OFF has been set.

Notes:

- Press **[MODE]** to close the main menu and the setting/adjusting menu.
- Press **[MENU]** in the setting/adjusting menu to return to the main menu mode.
- The setting/adjusting menu is automatically closed if no operation is performed for about 10 seconds.

Screen Adjustment

DIMMER

Adjust the brightness of the backlight.

[Default: AUTO]

ENGLISH
24

- ① Press and hold [MENU] for more than 2 seconds to display the main menu.
Press [>] to select "SCREEN". Press [∨] or [∧] to select "DIMMER".

[∧][∨], [←][→] button



[ENTER] button

- ② Press [ENTER] to set "DIMMER".

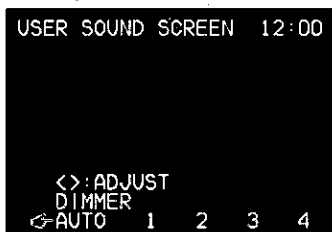

[MENU] button

- ③ Press [←] or [→] to move the cursor.
AUTO: Automatically adjusted according to ambient light intensity.
>: To increase light intensity
<: To decrease light intensity

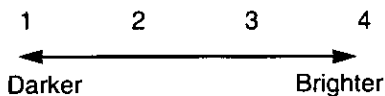

- ④ Press [ENTER] to select the dimmer level.

Notes:

- Press [MODE] to close the main menu and the setting/adjusting menu.
- Press [MENU] in the setting/adjusting menu to return to the main menu mode.
- The setting/adjusting menu is automatically closed if no operation is performed for about 10 seconds.

CONTRAST

Adjust the image contrast.

[Default: 0, adjustment range: -15 to +15]

- ① Press and hold **[MENU]** for more than 2 seconds to display the main menu.
Press **[>]** to select "SCREEN". Press **[∨]** or **[∧]** to select "CONTRAST".

[∧][∨], [←][→] button

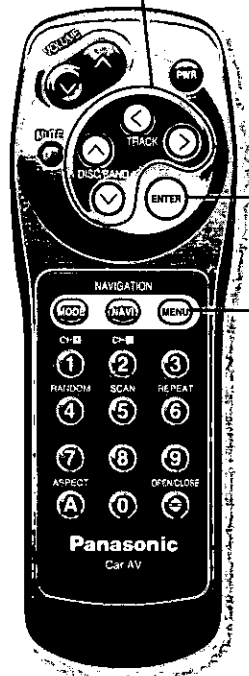

[ENTER]
button

[MENU]
button



- ② Press **[ENTER]** to set "CONTRAST".



-15 to +15

- ③ Press **[<]** or **[>]** to increase or decrease the contrast between black and white.

Notes:

- Press **[MODE]** to close the main menu and the setting/adjusting menu.
- Press **[MENU]** in the setting/adjusting menu to return to the main menu mode.
- The setting/adjusting menu is automatically closed if no operation is performed for about 10 seconds.

Screen Adjustment (Continued)

BRIGHT

Adjust the image brightness.

[Default: 0, adjustment range: -15 to +15]

- ① Press and hold [MENU] for more than 2 seconds to display the main menu.
Press [>] to select "SCREEN". Press [V] or [^] to select "BRIGHT".

[^][V], [<][>] button



[ENTER] button

- ② Press [ENTER] to set "BRIGHT".



-15 to +15

[MENU] button

- ③ Press [<] or [>] to darken or lighten the display.



Notes:

- Press [MODE] to close the main menu and the setting/adjusting menu.
- Press [MENU] in the setting/adjusting menu to return to the main menu mode.
- The setting/adjusting menu is automatically closed if no operation is performed for about 10 seconds.

COLOR

Adjust the image color depth.

[Default: 0, adjustment range: -15 to +15]

- ① Press and hold **[MENU]** for more than 2 seconds to display the main menu.
Press **[>]** to select "SCREEN". Press **[V]** or **[^]** to select "COLOR".

[^][V], [<][>] button



[ENTER] button

- ② Press **[ENTER]** to set "COLOR".

[MENU] button



-15 to +15

- ③ Press **[<]** or **[>]** to lighten or deepen the depth of color on the display.

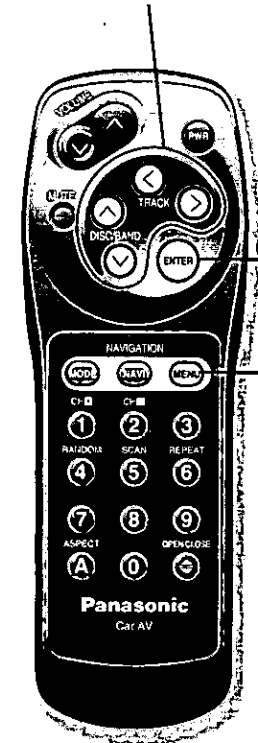

Notes:

- Press **[MODE]** to close the main menu and the setting/adjusting menu.
- Press **[MENU]** in the setting/adjusting menu to return to the main menu mode.
- The setting/adjusting menu is automatically closed if no operation is performed for about 10 seconds.

Screen Adjustment (Continued)

TINT

Adjust the image color tone or tint.

[Default: 0, adjustment range: -15 to +15]

- ① Press and hold **[MENU]** for more than 2 seconds to display the main menu.
Press **[>]** to select "SCREEN". Press **[V]** to select "TINT".

[^][V], [<][>] button



[ENTER]
button

- ② Press **[ENTER]** to set "TINT".



-15 to +15

[MENU]
button

- ③ Press **[<]** or **[>]** to emphasize red or green in the color image.



Notes:

- Press **[MODE]** to close the main menu and the setting/adjusting menu.
- Press **[MENU]** in the setting/adjusting menu to return to the main menu mode.
- The setting/adjusting menu is automatically closed if no operation is performed for about 10 seconds.

Operation: General

Volume

Press [\wedge] or [\vee] to increase or decrease the volume.

VOL 20 

Volume Level 0 to 40

Press and hold [\wedge] or [\vee] for more than 2 seconds to sequentially change numeric levels on the display.

※ The volume adjusted in each mode is stored in the memory, and changes each time the mode is changed. (Intelligent volume function)

Note:

Adjust the volume while the volume indicator appears on the display.

Mute

- Press [MUTE] to mute the sound completely.



- Press [MUTE] again to cancel.

Note:

The audio output of the control unit may be subject to noise interference if you use a cellular phone. If you find it disagreeable, switch MUTE on.

Loudness

Enhance treble and bass tones to obtain a fuller sound spectrum when listening at low or medium volume. [Default: ON]

- Press and hold [MUTE](LOUD) for more than 2 seconds to enhance bass and treble tones when listening at low or medium volume.

LOUD

- Press [MUTE](LOUD) for more than 2 seconds again to cancel.

[\wedge][\vee](VOLUME) button



[MUTE](LOUD) button

Operation: General (Continued)

Aspect Ratio

Press [A](ASPECT) to change the aspect ratio as follows.

ENGLISH
30



[A](ASPECT) button

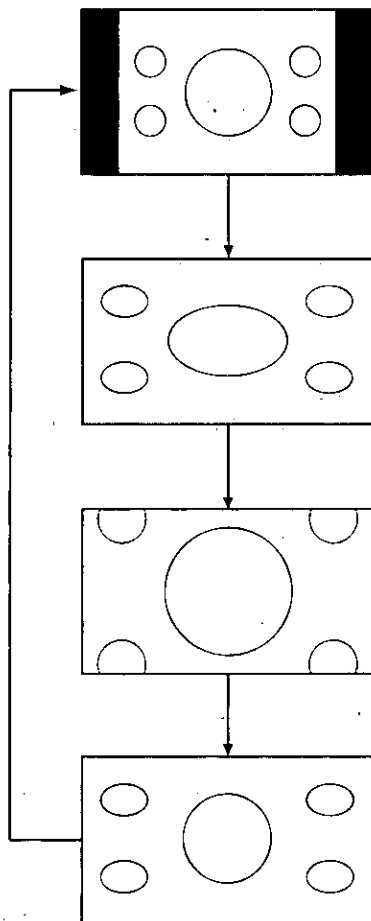

Normal

- The conventional TV image has a 4:3 ratio of horizontal to vertical.
- In this case, a blank area remains on the right and left sides of the display.

Full

- The screen is extended horizontally as a whole to the aspect ratio of 16 to 9.
- The extension ratio is the same at any point of the screen.

Zoom

- The screen is fully extended at the normal aspect ratio of 4 to 3.
- The top and bottom of the screen are slightly cut.

Just

- The screen is extended horizontally to the aspect ratio of 16 to 9.
- The extension ratio increases toward the right and left ends of the screen.

Notes:

- The zoom and just screens do not apply to car navigation images.
- When the rear-view camera is in operation with the gear shift in the reverse (R) position, the image is shown on the full screen only.

Caution:

This is to remind you that compression or extension of the screen using the aspect ratio (screen mode) changing function of this product for purposes of profit making or viewing/listening by the public could infringe on the rights of the author protected by the copyright laws.

Changing Operation Mode

Press **[MODE]** to change the operation mode as follows.

[NAVI](NAVIGATION) button

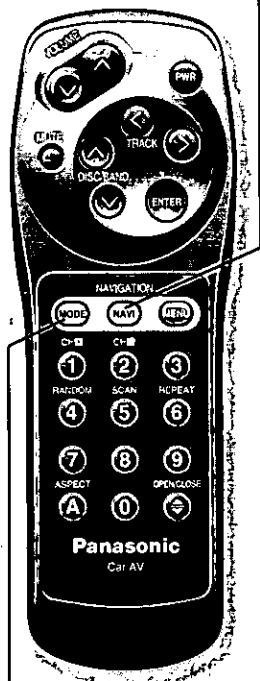

[MODE] button

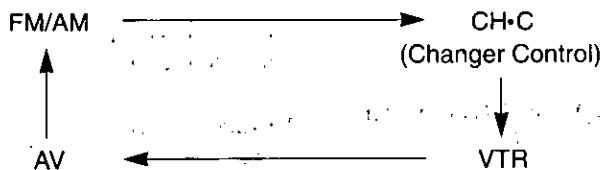

Mode Indicator

Notes:

- In VTR mode, the external device connected to VTR-IN on the front of the control unit outputs its video and audio. (See page 51.)
- In AV mode, the external device connected to AV-IN on the front of the display unit outputs its video and audio. (See page 51.)
- CH·C (Changer control) mode is not available if no changer is connected or if the magazine is not in the changer.
- If navigation mode is ON, only the audio is switched while the video remains as it is.
- If other than AUTO is selected on the visual setting screen (see page 44), only the audio is switched while the video remains as it is.
- Mode can be changed even when the display unit is in the retracted position.
- The **[MODE]** button on the front of the display unit remains lit even when power is off.

Display Car Navigation Screen (in future use)

Panasonic car navigation system must be connected (in future use).

- Press **[NAVI](NAVIGATION)** to change to the car navigation mode.
- Press **[NAVI](NAVIGATION)** again to cancel.

Caution:

When a car navigation system is connected to this unit, the correct navigation input setting is necessary. (See page 26.)

Note:

If navigation mode is ON, only the audio is switched while the video remains as it is.

Operation: General (Continued)

Set Display Image/Visual Setting

※ The same image can be kept displayed regardless of mode switching. (Default: AUTO)

- ① Press **[MENU]** to display the visual setting menu.
- ② Press **[<]** or **[>]** to move the cursor.

<> : SELECT ENTER : SET
 BGV
 ← AUTO VTR AV CAMERA

AUTO : Both visual and audio change in each mode.
VTR : Images of the device connected to VTR-IN are always displayed.
AV : Images of the device connected to AV-IN are always displayed.
CAMERA : Images of the device connected to CAMERA-IN are always displayed.

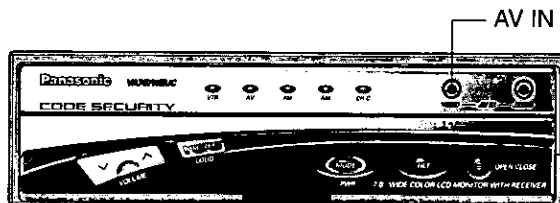
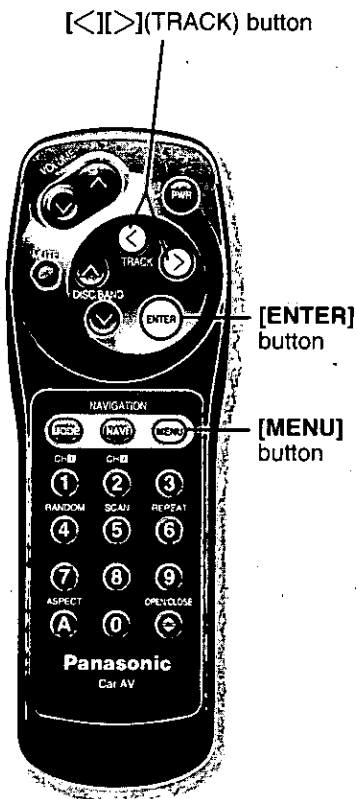

Display Unit

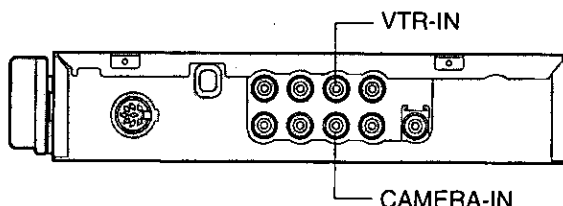

Control Unit

- ③ Press **[ENTER]** to select an image.

Notes:

- Press **[MODE]** to close the visual setting menu.
- The visual setting menu is automatically closed if no operation is performed for about 10 seconds.
- When connecting with Panasonic car navigation system with navigation mode ON, car navigation images are displayed regardless of the settings. (in future use)

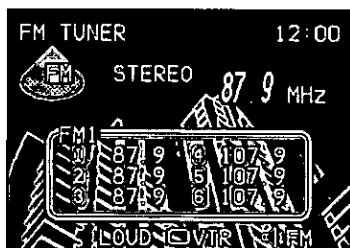

Visual mode
 Audio mode

To Check the Present Modes

Press **[ENTER]** to display the present visual and audio modes on the screen for 4 seconds.

Note:

Both indicators for the present visual mode and audio mode on the front of the display unit light.

Radio Basics

Tuner Mode

Press [MODE] to change to AM/FM mode as follows.

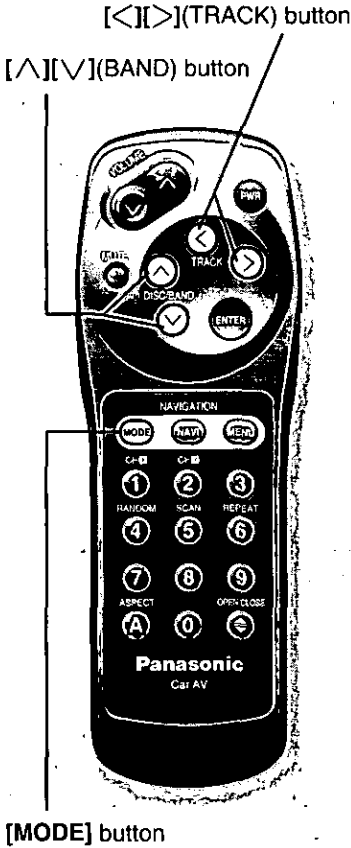

Notes:

- If navigation mode is ON, only the audio is switched while the video remains as it is.
- If other than AUTO is selected on the visual setting menu (see page 44), only the audio is switched while the video remains as it is.
- Mode can be changed even when the display unit is in the retracted position.
- The [MODE] button on the front of the display unit remains lit even when power is off.

Band

Press [^](BAND) to switch the FM bands as follows.

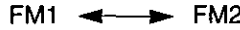

Press [v](BAND) to switch the AM bands as follows.

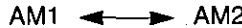

The stereo indicator lights during reception of a stereo broadcast. (Only for FM band)

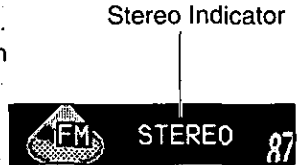

Manual Tuning

Press [<] or [>] to move to a lower or higher frequency.

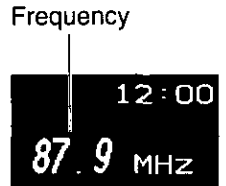

Seek Tuning

Press and hold [<] or [>] for more than 0.5 seconds, then release. The tuning automatically stops at the next station.

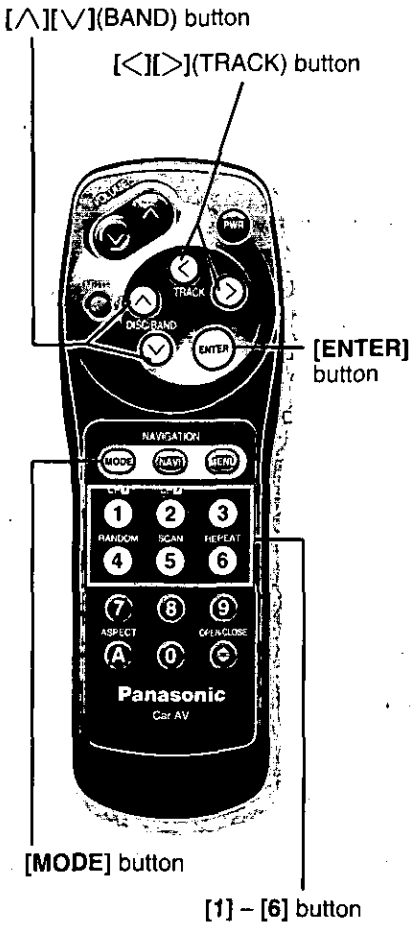

Station Preset

FM1, FM2, AM1 and AM2 can save a maximum of 6 stations each in their preset station memories.

Manual Station Preset

Save the currently received station to any of the preset buttons [1] to [6]. (Up to 6 stations can be memorized per band.)

- ① Press [^] or [v] to select a desired band.
- ② Use manual or seek tuning to find a station which is to be preset in the memory.
- ③ Press and hold one of the preset buttons [1] to [6] until the display blinks.

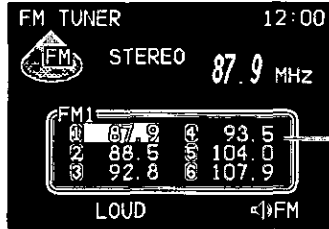

Preset memory table

Note:

Preset memory or auto preset memory operation deletes the previous set station and presets the newly selected station in its place.

Auto Station Preset

Activate an automatic search for the strongest available stations on the presently received band, starting from the lowest frequency. Then save the stations offering the best reception to preset buttons [1] to [6]. (Up to six stations can be memorized per band.)

Select a band, press and hold [ENTER] for more than 2 seconds.

- The 6 strongest available stations will be automatically set in the memory on preset buttons [1] to [6].
- Once set, the preset stations are sequentially scanned for 5 seconds each.

Note:

Preset memory or auto preset memory operation deletes the previous set station and presets the newly selected station in its place.

Tuning in to a Preset Station

This is to tune in to a station saved in the memory by Manual or Auto Station Preset.

Press any of the buttons [1] to [6] to tune in to the preset station.

CD Changer Basics

- An optional changer (CX-DP801EUC, for example) must be connected.
- Use of the optional Dual CD Changer Control Unit (CA-LA9) allows you to connect two CD changers (dual changers). (in future use) (See page 64.)

Starting the CD Changer

Once the CD changer has been connected, press [MODE] to change to the CD changer mode as follows.

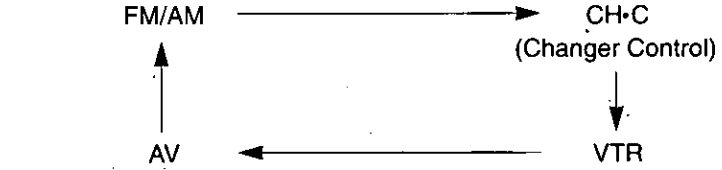

Notes:

- CH-C mode is not available if no changer is connected or if the magazine is not in the changer.
- If no disc is in the magazine, "NO DISC" appears.
- If the magazine is inserted into the changer when power is off, power is switched on. In case of other sound source, CH-C mode is selected and play begins.
- If navigation mode is ON, only the audio is switched while the video remains as it is.
- If other than AUTO is selected on the visual setting menu (see page 44), only the audio is switched while the video remains as it is.
- Mode can be changed even when the display unit is in the retracted position.
- The [MODE] button on the front of the display unit remains lit even when power is off.

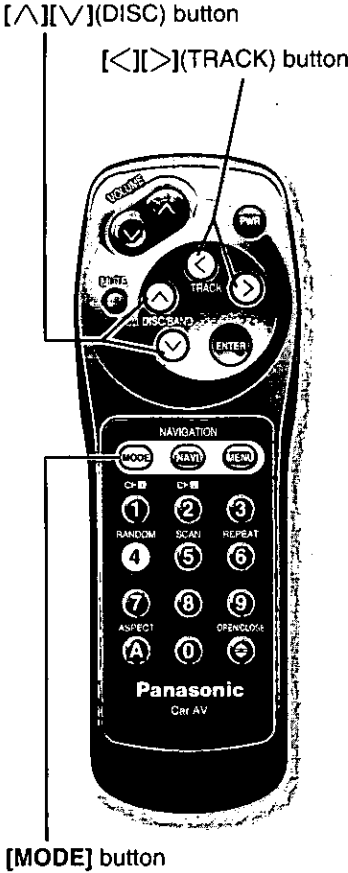

Disc Selection

Press [V](DISC) or [^](DISC) to select a disc in descending or ascending order.

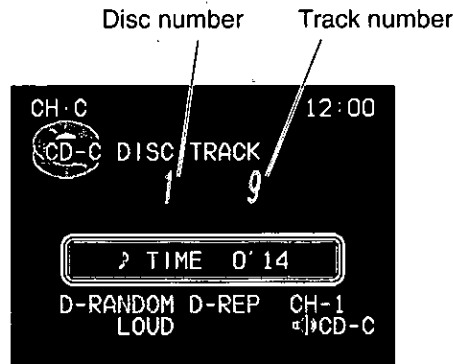

CD Changer Basics (Continued)

ENGLISH
36

[^][v](DISC) button

[<|>](TRACK) button

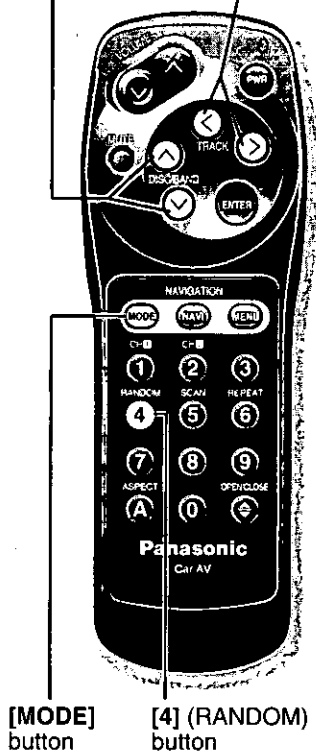

[MODE] button

[4] (RANDOM) button

Track Selection

- Press [>](TRACK) to advance to the next track.
- Press [<](TRACK) to start play from the beginning of the track now playing.
- Press [>](TRACK) or [<](TRACK) repeatedly to skip the desired number of tracks.



Track Search

- Press and hold [>](TRACK) or [<](TRACK) for more than 0.5 seconds to advance or reverse through a track.
- Release [>](TRACK) or [<](TRACK) to resume regular CD play from the released position.

Track Random

Play the tracks of all discs in the changer in random order.

- Press [4](RANDOM). All the available tracks on all discs in the magazine will be played in a random sequence.

RANDOM

- Press [4](RANDOM) again to cancel.

Disc Random

Play the tracks of the disc you are currently listening to in random order.

- Press and hold [4](RANDOM) for more than 2 seconds. All the available tracks on the current disc will be played in a random sequence.

D-RANDOM

- Press and hold [4](RANDOM) for more than 2 seconds again to cancel.

Track Scan

Play the first 10 seconds of each track on the disc in sequential order, starting from the track following the one you are currently listening to.

- Press [5](SCAN). The display blinks and the first 10 seconds of each track on the discs play in sequence.

After all tracks are scanned, resume normal play from the start of the original track.

SCAN

- Press [5](SCAN) again to cancel.

Disc Scan

Play the first 10 seconds of the first track on all discs in the changer in sequential order, starting from the disc following the one you are currently listening to.

- Press and hold [5](SCAN) for more than 2 seconds. The 1st track of all the discs in the magazine is played for 10 seconds each.

When all discs are scanned, resume normal play from the start of the original disc.

D-SCAN

- Press and hold [5](SCAN) for more than 2 seconds again to cancel.

Track Repeat

Repeat playing the currently selected track.

- Press [6](REPEAT) to repeat the current selection.

REPEAT

- Press [6](REPEAT) again to cancel.

Disc Repeat

Repeat playing the currently selected disc.

- Press and hold [6](REPEAT) for more than 2 seconds to repeat the current disc selection.

D-REP

- Press and hold [6](REPEAT) for more than 2 seconds again to cancel.

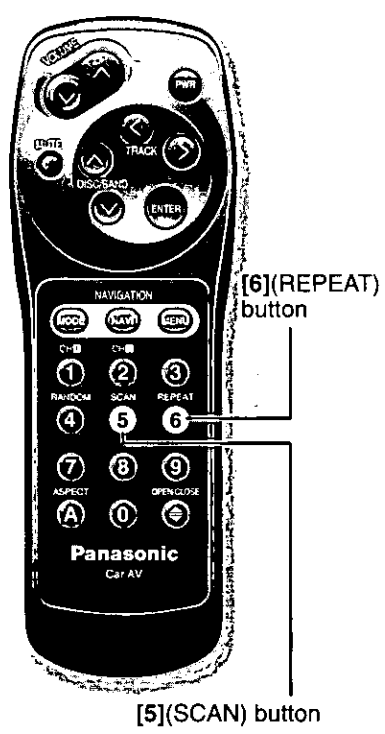

CD Changer Basics (Continued)

ENGLISH

38

Dual CD Changer

This function lets you control two CD changers through the optional dual CD Changer Control Unit (CA-LA9) (in future use).

Change over between two connected CD changers. [Default: CH-1]

Press [CH1] or [CH2] to select CD changer 1 or CD changer 2. (See page 64.)

[1][CH1] button
[2][CH2] button

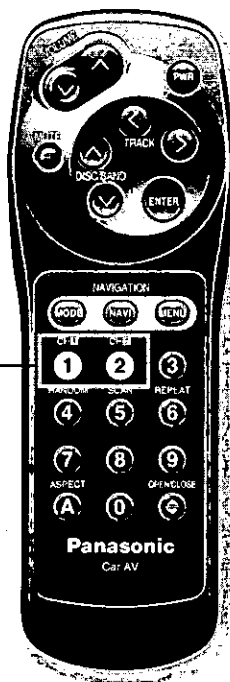

CD changer indicator

Note:

This function is not available when there is no disc in the connected CD changer or when the magazine is not in the changer.

On the remote control

CH1 : CD changer 1

CH2 : CD changer 2

On the display

CH-1 : CD changer 1

CH-2 : CD changer 2

Auxiliary

- Watching the image or listening to the sound of a connected external device
- Connect a mobile video deck, video camera, rear-view camera, or car navigation system, for example.

WARNING:

For safe driving, operation is available only in stopped condition with the parking brake engaged. "WARNING" will be displayed, if you try to switch to VTR or AV mode by pressing the [MODE] button while driving.

Notes:

- If your car navigation system is not connected, be sure to set navigation input to RGB on the setting/adjusting menu. (See page 26.)
- If your rear-view camera is not connected, be sure to set the CAMERA-IN to OFF on the setting/adjusting menu. (See page 28.)

VTR Mode / AV Mode

Press [MODE] to change to VTR mode or AV mode as follows.

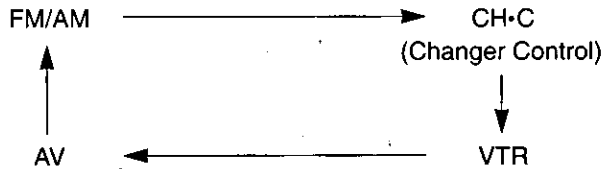

The image supplied by a connected external device is displayed. At the same time, the VTR or AV indicator on the front panel of the display unit lights.

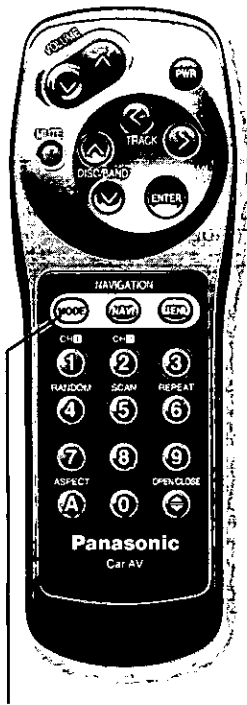

[MODE] button

Example of VTR mode

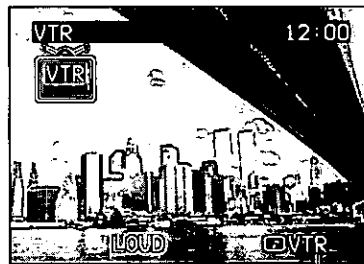

VTR indicator

Notes:

- In VTR mode, the video and audio from the external device connected to the VTR-IN are selected.
- In AV mode, the video and audio from the external device connected to AV IN are selected.
- If navigation mode is ON, only the audio is switched while the video remains as it is. (See page 43.)
- If other than AUTO is selected on the visual setting menu (see page 44), only the audio is switched while the video remains as it is.
- Mode can be changed even when the display unit is in the retracted position.
- The [MODE] button on the front of the display unit remains lit even when power is off.

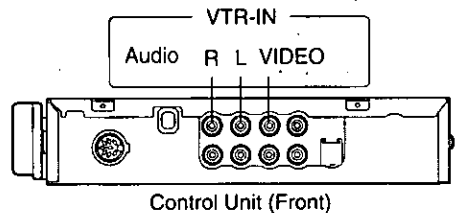

Control Unit (Front)

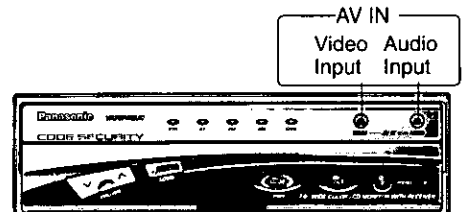

Installation Guide



WARNING

This installation information is designed for experienced installers and is not intended for non-technical individuals. It does not contain warnings or caution of potential dangers in attempting to install this product.

Any attempt to install this product in a motor vehicle by anyone other than a qualified installer could cause damage to the electrical system and could result in serious personal injury or death.

□ Overview

This unit should be installed by a professional. However, if you plan to install this unit yourself, your first step is to decide where to install it. The instructions in these pages will guide you through the remaining steps: (Please refer to "WARNING" statement above.)

- Identify and label the vehicle wires
- Connect the vehicle wires to the wires of the power connector

- Install the unit in the dash board
 - Check the operation of the unit
- If you do encounter problems, please consult your nearest professional installer.

Caution: This unit will operate with a 12 V DC negative ground auto battery system only. Do not attempt to use it in any other systems. Doing so could cause serious damage.

□ Supplied Hardwares

No.	Item	Diagram	Qty
①	Trim Plate		1
②	Mounting Collar		1
③	Mounting Spring		2
④	Rubber Pad		1
⑤	Mounting Bolt (5 mmφ)		1
⑥	Flange Nut (6 mmφ)		1
⑦	Washer Assembling Hex. Bolt (5 mmφ x 10 mm)		1
⑧	Washer Assembling Hex. Bolt (6 mmφ x 20 mm)		1
⑨	Rear Support Strap		1
⑩	Binding-Head Screw (5 mmφ x 6 mm)		2
⑪	Flat-Head Screw (5 mmφ x 6 mm)		4

No.	Item	Diagram	Qty
⑫	Spacer		2
⑬	Double-Faced Adhesive Tape		1 set
⑭	Velcro Tape		2
⑮	Remote Control Unit		1
⑯	Battery (UM4)		2
⑰	Power Connector		1
⑱	Reverse Extension Cord		1
⑲	Clip Connector		1
⑳	Wiping Cloth		1
㉑	Ground Lead		1
㉒	Subconnector		1

Before you begin installation, look for the following items included in the packing with your unit.

- **Warranty Card**
Fill this out promptly
- **Panasonic Servicenter for service Directory**
Keep this for future reference in case the unit needs servicing
- **Installation Hardware**
Needed for in-dash installation

□ Before Installation

Warning

- Do not install the monitor in a location which obstructs driving, visibility or which is prohibited by applicable laws and regulations. If the monitor is installed in a location which obstructs forward visibility or operation of the air bag or other safety equipment or which interferes with operation of the vehicle, it may cause an accident.
- Never use bolts or nuts from the vehicle's safety devices for installation.

If bolts or nuts from the steering wheel, brakes or other safety devices are used for installation of the monitor, it may cause an accident.

- Attach the wires correctly.
If the wiring is not correctly performed, it may cause a fire or an accident. In particular, be sure to run and secure the lead wire so that it does not get tangled with a screw or the moving portion of a seat rail.
- Use with 12 volt DC negative ground vehicle.
This unit is only for use with a 12 volt DC negative ground vehicle. It cannot be used in large trucks or diesel vehicles which are 24 volt DC vehicle. If it is used in the wrong type of vehicle, it may cause a fire or an accident.

Caution

- Use the specified fuse.
Be sure to always use the specified fuse. If a fuse other than the specified fuse is used, it may cause a fire or an accident.
- Do not damage the cord by pinching or pulling it.
Do not pull or damage the cord. If the cord is not treated properly, it will short out or be severed and may cause a fire or an accident.

□ Required Tools

You'll need a screwdriver, a 1.5 V AA battery, and the following:

12 V DC
Test Bulb

Electrical
Tape

Side-Cut
Pliers



□ Identify All Leads

The first step in installation is to identify all the vehicle wires you'll use when hooking up your sound system.

As you identify each wire, we suggest that you label it using masking tape and a permanent marker. This will help avoid confusion when making connections later.

Note: Do not connect the power connector to the stereo unit until you have made all connections. If there are no plastic caps on the stereo hooking wires, insulate all exposed leads with electrical tape until you are ready to use them. Identify the leads in the following order.

Power Lead

If your vehicle has a radio or is pre-wired for one: Cut the connector wires one at a time from the plug (leaving the leads as long as possible) so that you can work with individual leads.

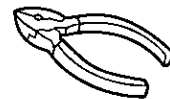

Turn the ignition on to the accessory position, and ground one lead of the test bulb to the chassis. Touch the other lead of the test bulb to each of the exposed wires from the cut radio connector plug. Touch one wire at a time until you find the outlet that causes the test bulb to light.

Installation Guide (Continued)

Now turn the ignition off and then on. If the bulb also turns off and on, that outlet is the vehicle power lead.

If your vehicle is not wired for an audio unit :

Go to the fuse block and find the fuse port for radio (RADIO), accessory (ACC), or ignition (IGN).

Battery Lead

If your stereo unit has a yellow lead, you will need to locate the car's battery lead. Otherwise you may ignore this procedure. (The yellow battery lead provides continuous power to maintain a clock, memory storage, or other function.)

If your vehicle has a radio or is pre-wired for one: With the ignition and headlights off, identify the car battery lead by grounding one lead of the test bulb to the chassis and checking the remaining exposed wires from the cut radio connector plug.

If your vehicle is not wired for an audio unit :

Go to the fuse block and find the fuse port for the battery, usually marked BAT.

Speakers

Identify the car speaker leads. There will be two leads for each speaker, usually color coded.

A handy way to identify the speaker leads and the speaker they connect with is to test the leads using a 1.5 V AA battery as follows.

Hold one lead against one pole of the battery and stroke the other lead across the other pole. You will hear a scraping sound in a speaker if you are holding a speaker lead.

If not, keep testing different lead combinations until you have located all the speaker leads. When you label them, include the speaker location for each.

□ Connect All Leads

Now that you have identified all the wires in the vehicle, you're ready to begin connecting them to the stereo unit wires. The connection diagrams on pages 61 to 66 show the proper connections and color coding of the leads.

We strongly recommend that you test the unit before making a final installation.

You can set the unit on the floor and make temporary connections to test the unit. Use electrical tape to cover all exposed wires.

Important: Connect the red power lead last, after you have made and insulated all other connections.

Ground

Connect the black ground lead of the power connector to the metal vehicle chassis.

Speakers

Connect the speaker wires. See the wiring diagram for the proper hookups. Follow the diagram carefully to avoid damaging the speakers and the stereo unit.

The speaker used must be able to handle more than 40 W of audio power. If using an optional audio power, the speakers should be able to handle the maximum amplifier output power. Speakers with low input ratings can be damaged.

Speaker impedance should measure 4 - 8 Ω , which is typically marked on most speakers. Lower or higher impedance speakers will affect output and can cause both speaker and stereo unit damage.

Caution: Never ground the speaker cords. For example, do not use a chassis ground system or a three-wire speaker common system. Each speaker must be connected separately using parallel insulated wires. If in doubt about how your car's speakers are wired, please consult with your nearest professional installer.

Motor Antenna

Connect the vehicle motor antenna lead to the blue motor antenna relay control lead.

Battery

Connect the yellow battery lead to the correct radio wire or to the battery fuse port on the fuse block.

Antenna

Connect the antenna by plugging the antenna lead into the antenna receptacle.

Equipment

Connect any optional equipment such as amplifier, according to the instructions furnished with the equipment. Keep about 12 inches (30 cm) of distance between the speaker cords/amplifier unit and the antenna/antenna extension cord. Read the operating and installation instructions for any equipment you will connect to this unit.

Power

Connect the red power lead to the correct vehicle radio wire or to the appropriate fuse port on the fuse block.

If the stereo unit functions properly with all these connections made, disconnect the wires and proceed to the final installation.

Final Installation

Lead Connections

Connect all wires, making sure that each connection is insulated and secure. Bundle all loose wires and fasten them with tape so they won't fall down later. Now insert the stereo unit into the mounting collar ②.

Congratulations! After making a few final checks, you're ready to enjoy your new auto stereo system.

Final Checks

1. Make sure that all wires are properly connected and insulated.
2. Make sure that the stereo unit is securely held in the mounting collar ②.
3. Turn on the ignition to check the unit for proper operation.

If you have difficulties, consult your nearest authorized professional installer for assistance.

Installation Guide (Continued)

❑ Precautions

- In bending the mounting tab of the mounting collar using a screwdriver, for example, be careful not to injure your hands and fingers.
- It is recommended that you wear gloves for installation work to protect yourself from injuries.

This unit should be professionally installed. In case of difficulty, please consult with your nearest professional installer.

1. This unit only operates in a 12-volt DC negative ground system.
2. Before performing installation and wiring, remove the negative (-) terminal of the battery. (See Note below.)

Note:

Do not disconnect the negative battery terminal in vehicles equipped with trip or navigational computers. All electronic memory settings previously registered will be lost. Take extra care to avoid causing short-circuits when installing the unit.

3. Follow the wiring connection diagram carefully to avoid causing damage to the unit.
4. Insulate all exposed cords to prevent short-circuits.
5. Secure all loose cords after installing the unit.
6. Please carefully read the operating and installation instructions of any equipment connected to this unit.

❑ Transportation bracket removal

Be sure to remove the transportation brackets before use (installation).
Use screws (5 mmφ x 6 mm) with washers for installation.
Be careful not to lose these screws.

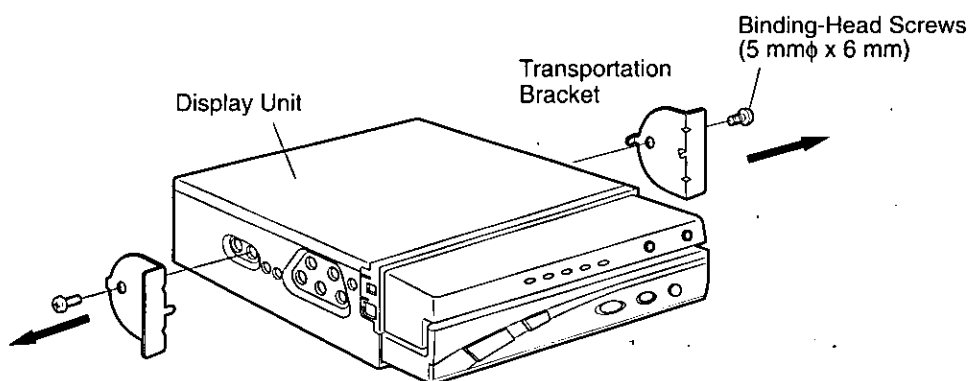

Cautions:

- The rear mounting hole (see page 16) is not tapped. Before use, be sure to tap it with the mounting screw (supplied as an accessory).
- Please follow the law and regulation of your province or country for installation of the unit.

□ Installation

1. Insert the mounting collar ② into the dashboard of the car.

2. Bend the tabs on the mounting collar with a screwdriver or the like (at least at 6 points).

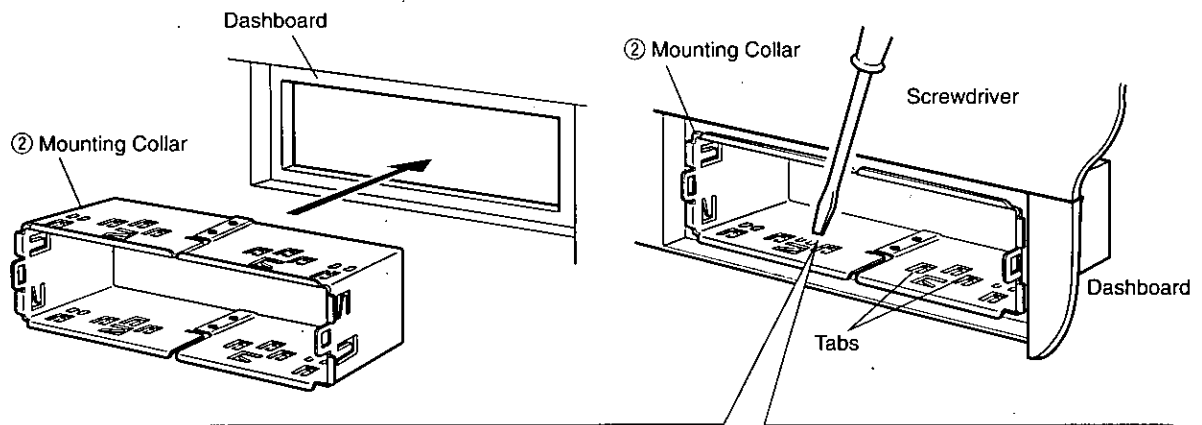

Fastening the Mounting Collar
The tabs to be bent vary depending on the car. Bend them with a screwdriver to fasten the mounting collar ② securely in the dashboard.

A close-up diagram shows the 'Mounting Collar ②' with its tabs bent into the 'Dashboard' to secure it.

3. Attach the mounting springs ③ to the display unit.

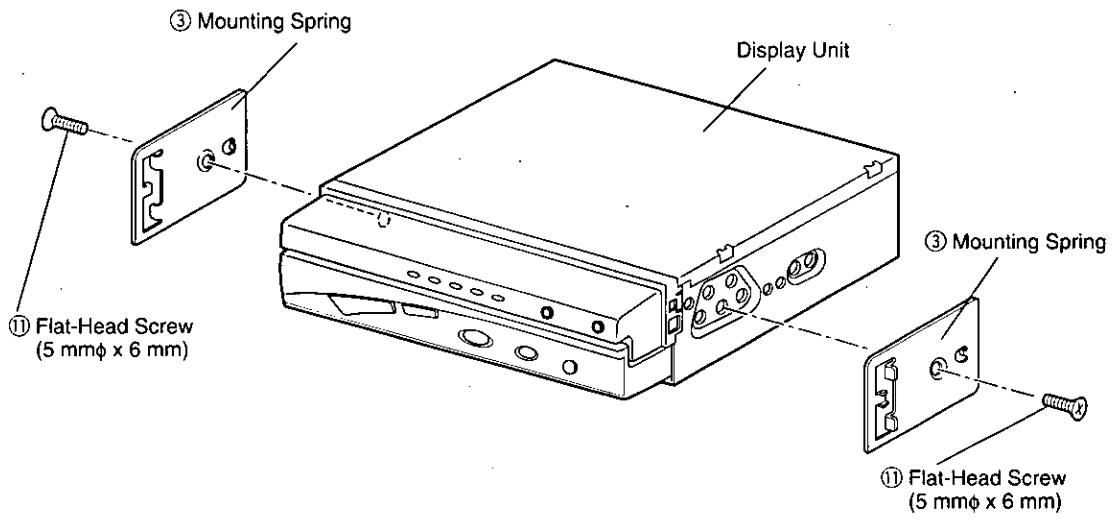

Installation Guide (Continued)

4. Install the display unit and trim plate ① in the mounting collar ② fastened to the car.

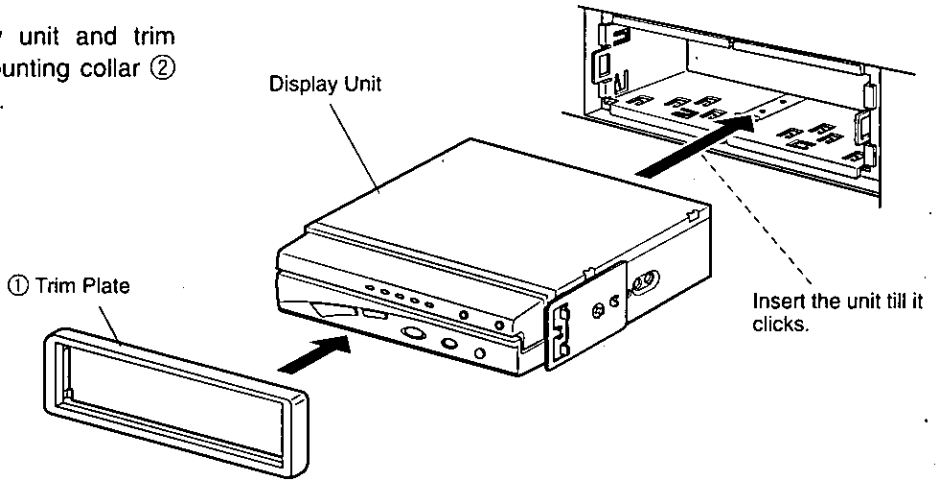

□ There are two ways of fastening the rear of the display unit.

• Fastening it to a bracket on the car

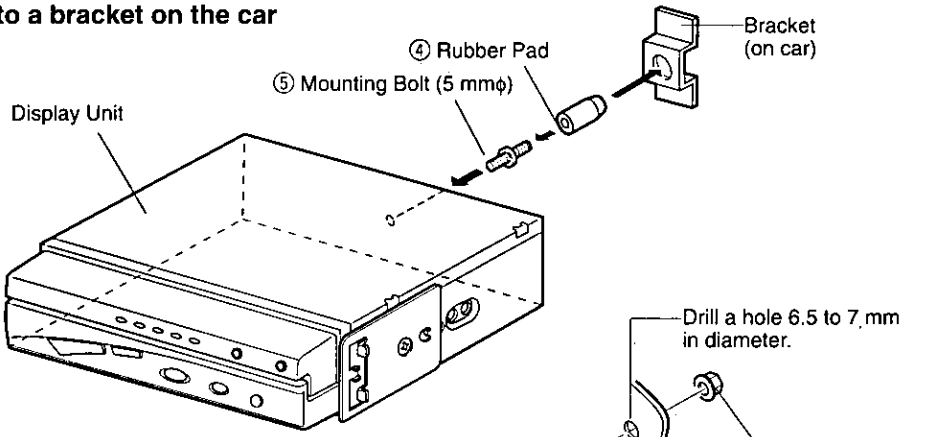

• Fastening it to an iron plate on the car

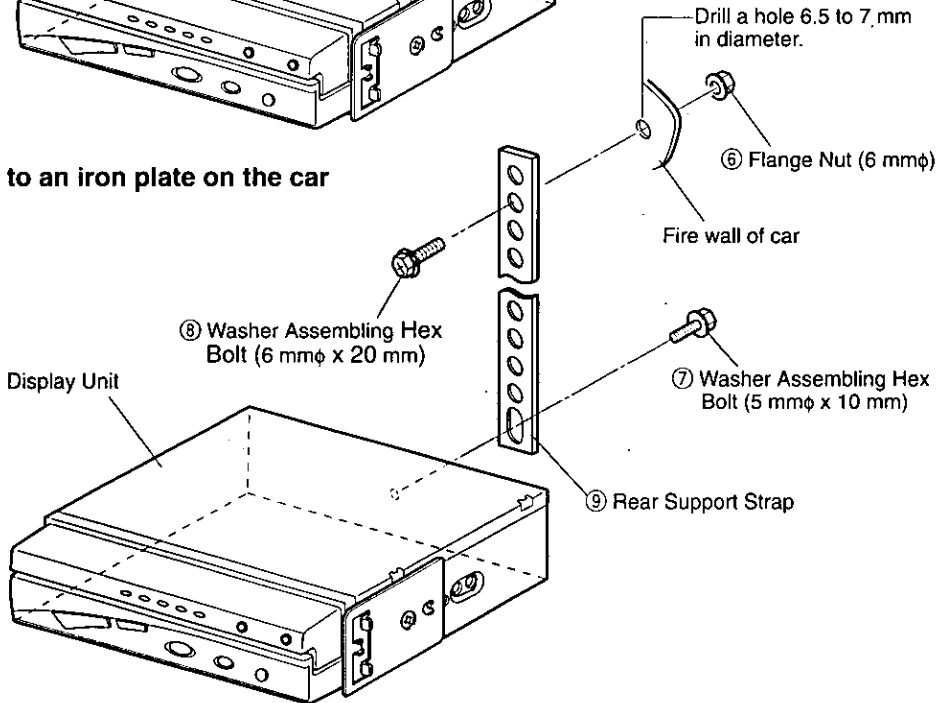

- When mounting the unit in a Toyota car, use the lateral side screw holes marked "T".
- Use the brackets on the car for installation.
- An exclusive kit (optional) may be needed according to the year, model, and type. Please consult a nearby sales agent. An exclusive relay cord (optional) is also available. It facilitates wiring toward the car side.

To maximize performance of this unit, mount it at an angle of within 30 degrees against the horizontal plane.

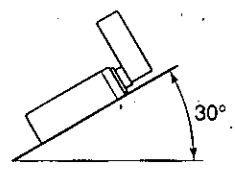

Spacer

Use the supplied spacer ⑫ if mounting hole of your car is shaped like below. Refer to the following and install the unit correctly.

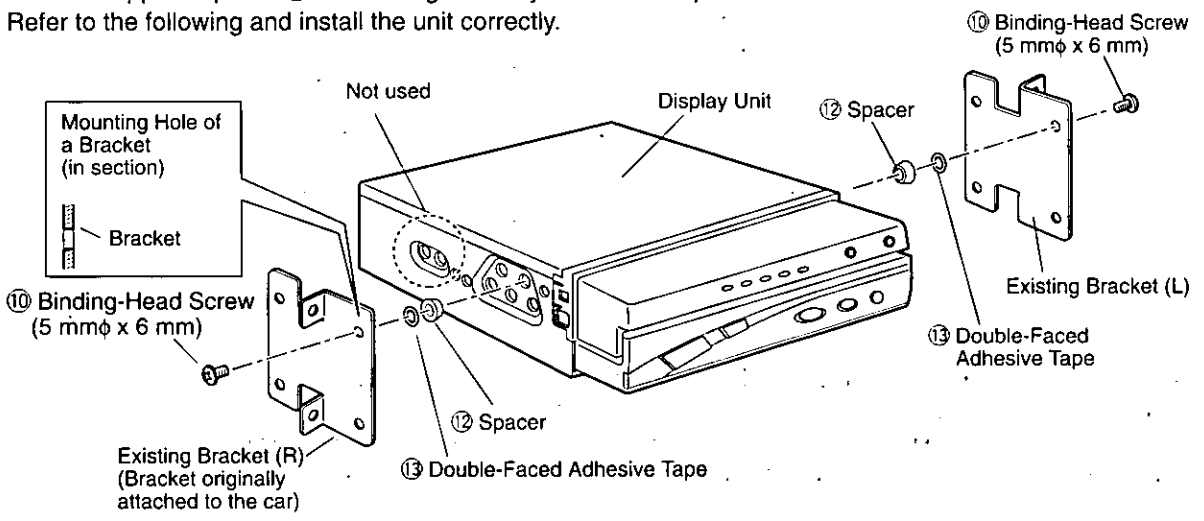

To Remove the Display Unit

- Push the right and left clamp plates inwards, one at a time, and pull the display unit toward yourself.
- After removing the right and left clamp plates, pull the unit with both hands till it comes off.

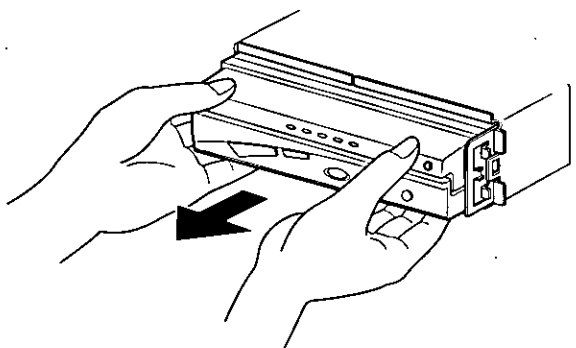
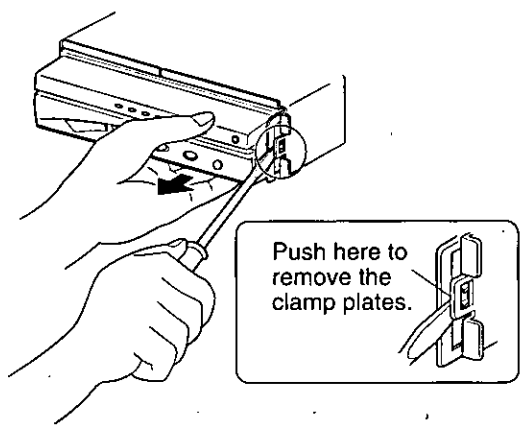

Installation Guide (Continued)

<Mounting the Control Unit>

Mounting Example

Stick velcro tape ⑭ on the carpet and mount the control unit on it.

Note: Some carpet materials may not be suitable for this mounting method. In this case, please contact your nearest Panasonic Servicenter for service.

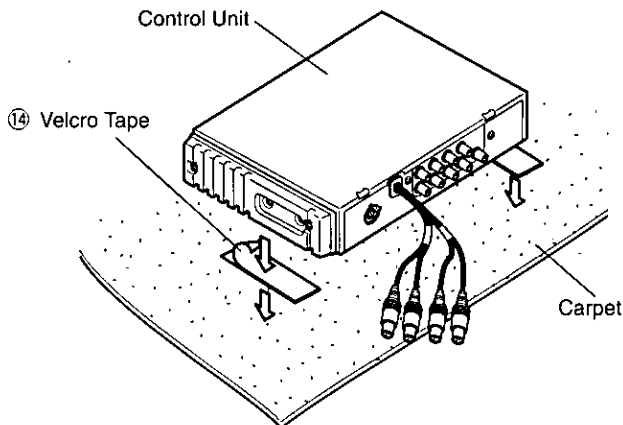

Notes:

- Never mount the control unit in any of the following locations to avoid damage due to overheating:
 1. Near the heater port.
 2. Places like the dashboard or rear deck, where it may be exposed to direct sunlight.
- Do not mount the control unit near the door, where it could be exposed to rain.

Electrical Connections

Cautions:

- To prevent damage to the unit, be sure to follow the connection diagram as follows.
- Remove about 5 mm of protective covering from the ends of the leads before connecting.
- Do not insert the power connector into the unit until the wiring is completed.
- Be sure to insulate any exposed wires to prevent a possible short-circuit from the car chassis. Bundle all cables and keep cable terminals free from touching any metal parts.

Basic System

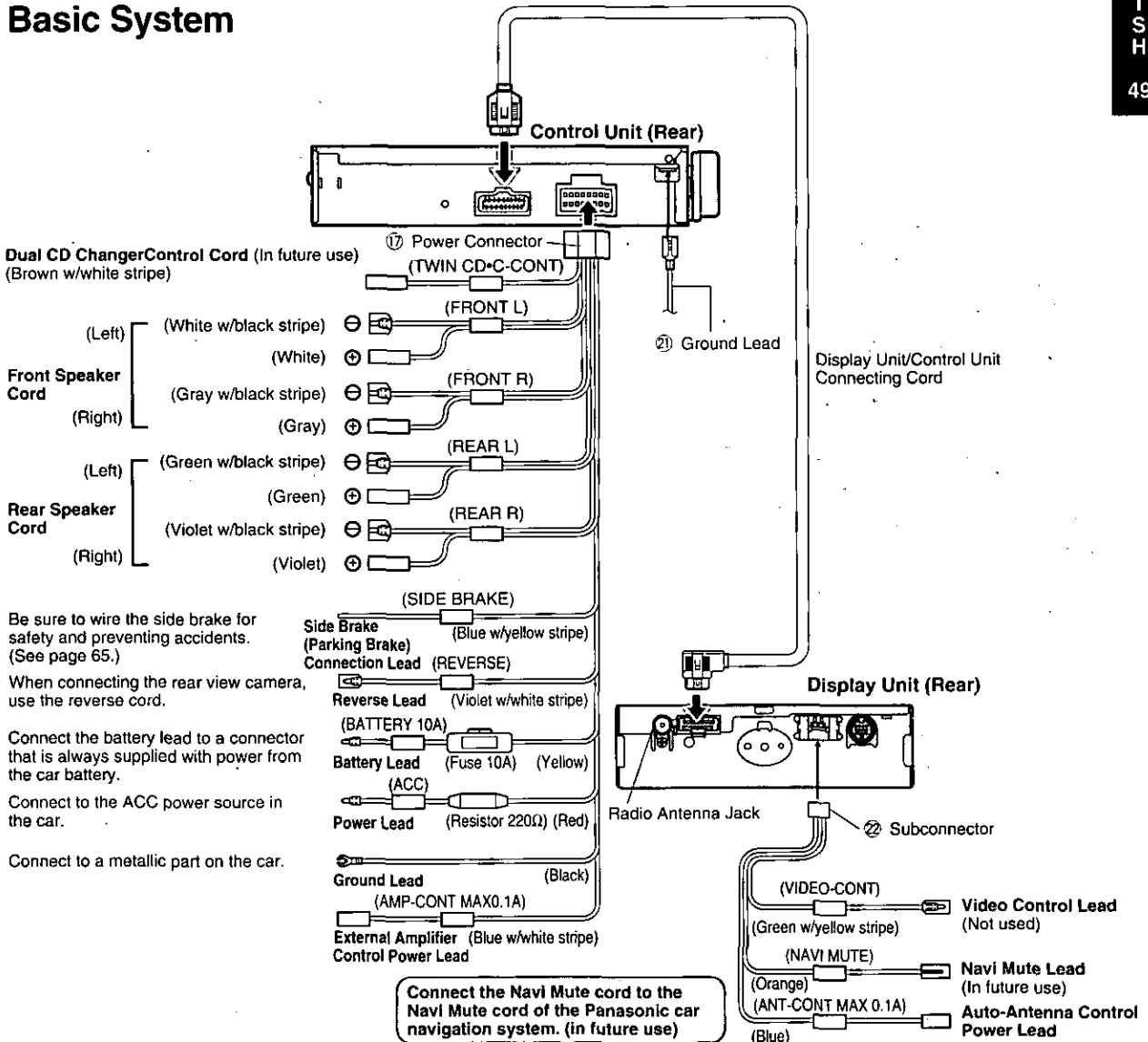

□ Connecting the Power Source

Notes:

- This monitor system is designed only for use with a 12 volt DC motor vehicle.
- Be sure to fully plug in the connector.
- Install the cord to avoid high-temperature spots and secure with clamps and tape.
- When game devices are connected, the image may be unstable.
- When removing the DIN plug, be sure to press the clip.

Electrical Connections (Continued)

Example 1: Advanced System

ENGLISH
50

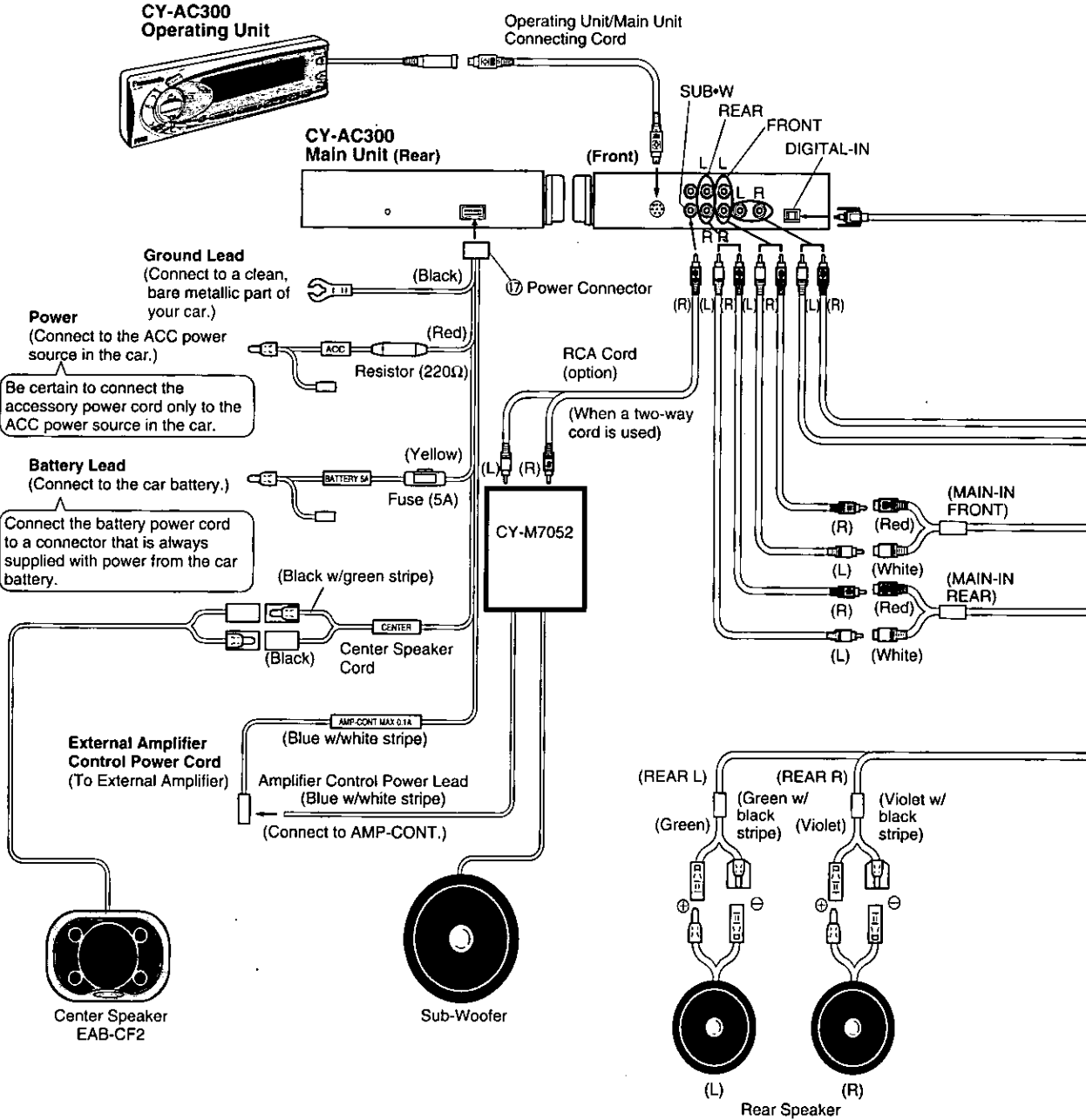

Notes on handling optical fiber cable
 • Do not bend the cable sharply.
 • Do not allow the cable to be damaged by getting it caught in the door, placing a heavy object on it, etc.

Optical Fiber Cable
 (CA-LRD60: option)

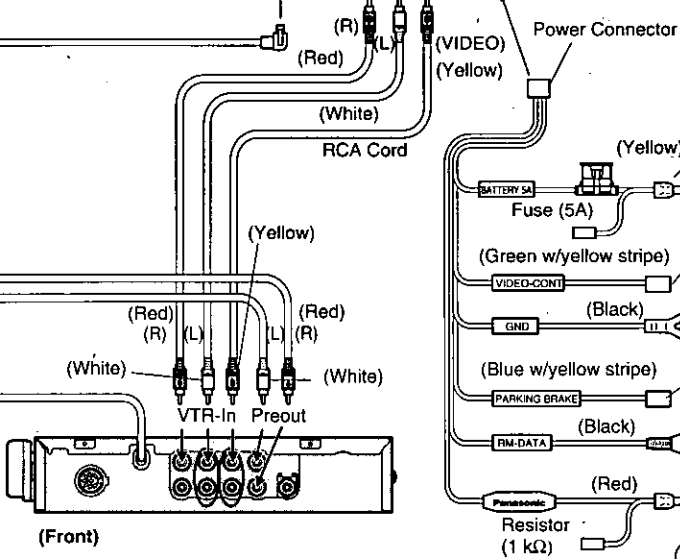
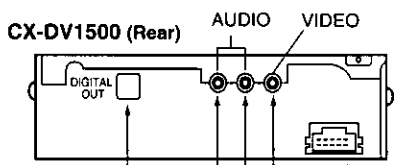

- Battery Lead**
(Connect to the car battery.)
- Video Control Lead**
Not used
- Ground Lead**
(Connect to a clean, bare metallic part of your car.)
- Parking Brake Connection Lead**
- Remote Control Signal Receiver Cord**
- Power Lead**
(Connect to the ACC power source in the car.)

When connected to the external amplifier control power lead (AMP-CONT) of CY-AC300, instead of connecting to the ACC power source, the power of unit can be linked to that of CY-AC300.

CQ-VA707WEUC Control Unit

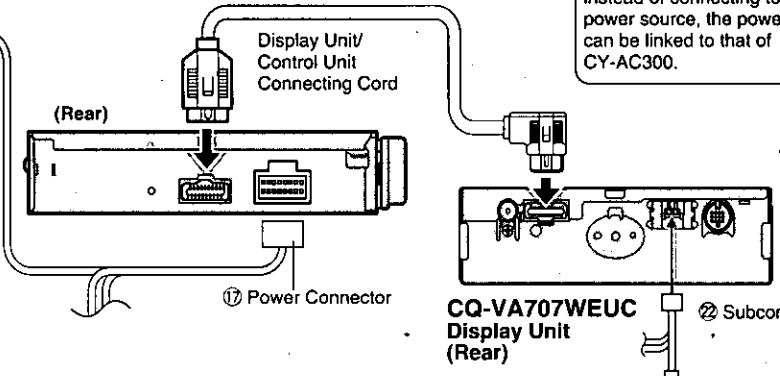
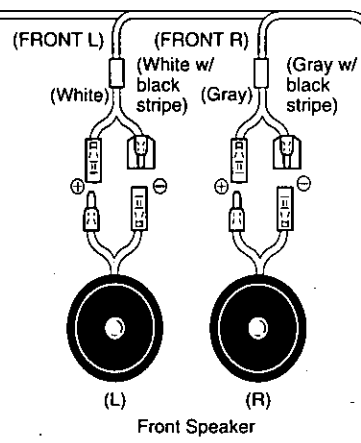

For the connection of the other leads, see Basic System on page 61.

Do not connect to the Video Control Lead of CX-DV1500.

Electrical Connections (Continued)

Example 2: Connection with CD Changer

- When one changer is installed, connect as shown below by the bold dotted line (◀.....).
- To connect two changers, you will need the optional dual changer control unit (CA-LA9) (in future use).

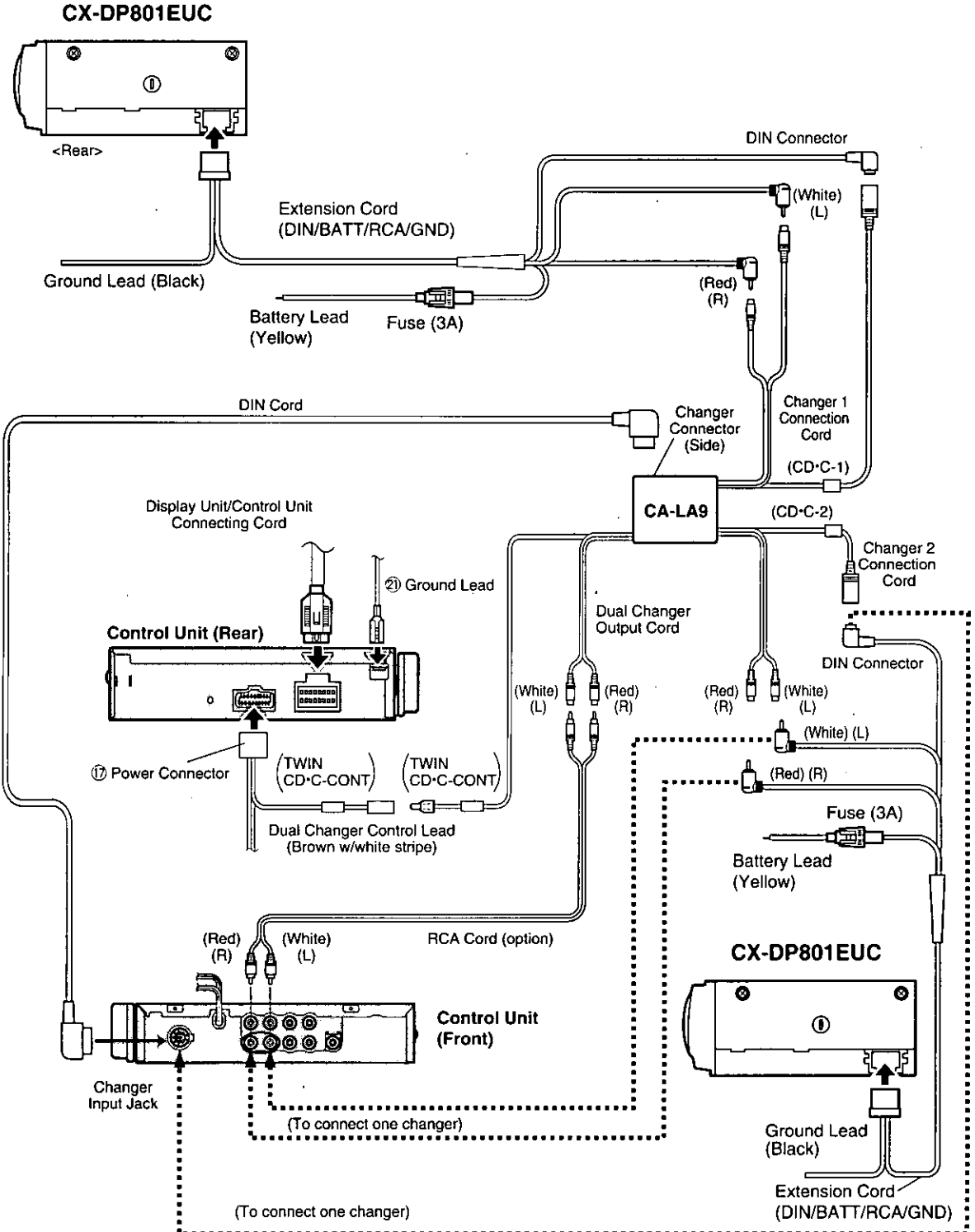

ENGLISH
52

❑ Connecting the Parking Brake Connection Lead

Caution:

For safety, be sure to ask your nearest professional installer to do this connection.

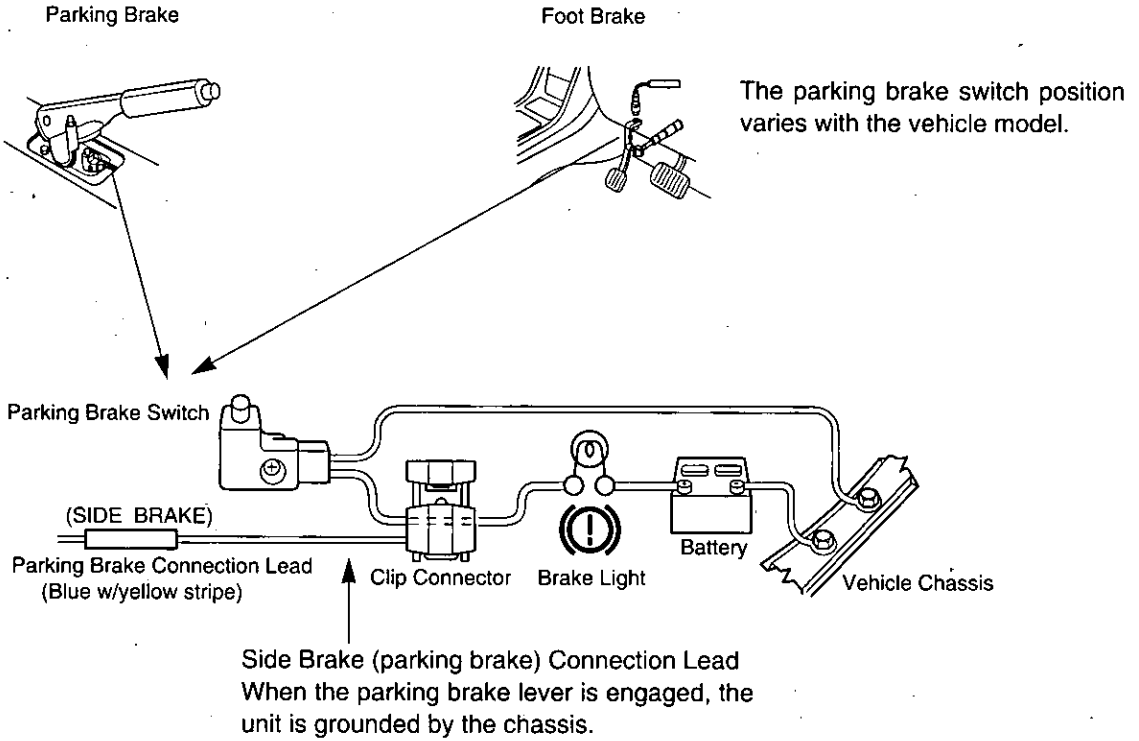

① Attach a clip connector to the end of the parking brake connection lead.

② The clip connector is connected to the power source side lead of the parking brake lever.

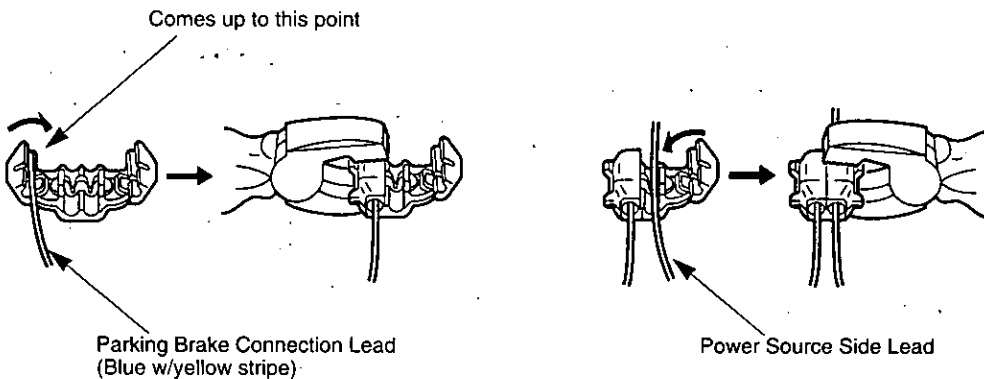

Electrical Connections (Continued)

□ How to Connect to a Mobile Video Deck or Video Camera

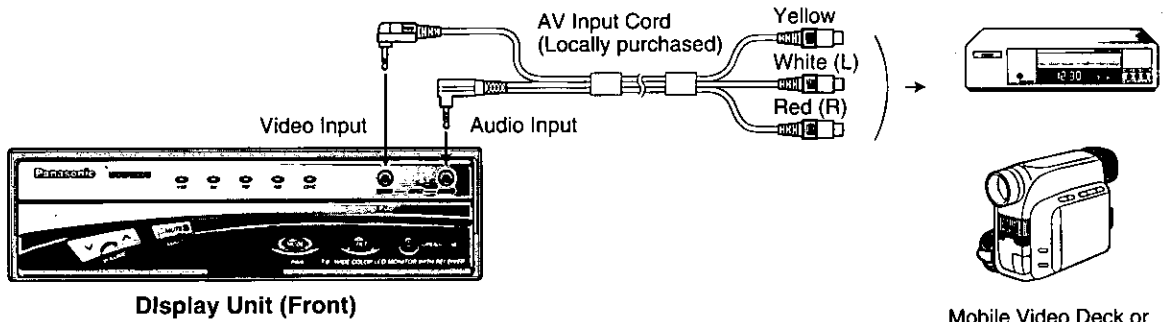

Note:

When AV input cord is connected to the front face of the display unit, the display positioning may be partly restricted.

Caution:

Be sure to use L-shaped connectors to connect the display unit.

□ Connecting the Reverse Cord

※ In case using an optional rear-view camera, the reverse lead must be connected.

- Connect the reverse lead (violet w/white stripe) to the positive (+) lead of the reverse lamp (the lamp with a clear lens that lights when the transmission gear is shifted into the reverse position).

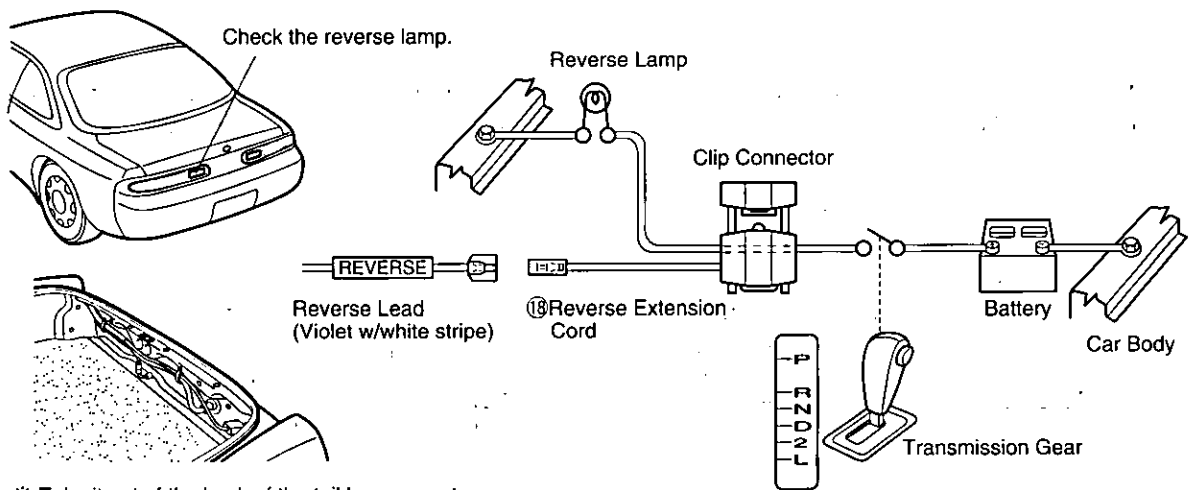

※ Take it out of the back of the tail lamp mount.

Note:

Connect the reverse lead after cutting the terminal at the end.

Troubleshooting

❑ Maintenance

Your product is designed and manufactured to ensure a minimum of maintenance. Use a soft cloth for routine exterior cleaning. Never use benzine, thinner or other solvents.

❑ When Something Doesn't Work

Check the charts for possible causes and solutions to any problem you might be experiencing. Some simple checks or minor adjustments may eliminate the problem.

❑ Product Servicing

If the suggestions in the charts don't solve the problem, we recommend that you take it to your nearest authorized Panasonic Servicenter. The unit should be serviced only by a qualified technician.

❑ Replacing the Fuse

Use fuses of the same specified rating 10 amps. Using different substitutes or fuses with higher ratings, or connecting the unit directly without a fuse, could cause fire or damage to the stereo unit. If the replacement fuse fails, contact your nearest Panasonic Servicenter for service.

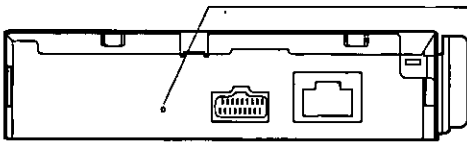

Control Unit (Rear)

Reset Switch

Press the reset switch when any operation buttons do not function. If the unit does not become restored even after pressing the switch, contact your nearest Panasonic Servicenter for service.

Caution:

If you press this switch with a sturdy, pointed object, initial setting is restored. However, all memorized settings are cancelled at that time.

Troubleshooting (continued)

■ Error Display Message (CD Changer)

Display	Possible Cause	Problem	Probable Solution
- E1 -	Disc dirty or wrong side up	Next disc is automatically selected.	Eject magazine and check the disc.
- E2 -	Disc damaged		
- E3 -	Receiver fails to operate	—	Press EJECT button on changer. If trouble is unremedied, press the reset button on changer. Trouble still persists, ask your dealer or nearest service center for repair.
NO DISC	No disc at all in magazine	—	Insert discs into magazine.

Note:

Display contents and operations vary in part from one changer to another (due to the differences in changer specifications). For details, refer to the manual for the changer you are using.

Troubleshooting Tips

■ Power

Problem	Possible Cause	Probable Solution
Unit won't turn on.	Dead vehicle battery Ignition not on	Charge vehicle battery. Turn ignition to On or Acc.
	Connections not made correctly	Check connections.
	Bad power battery line connection	Connect battery cables to terminals that are always live.
	Bad accessory line connection	Connect accessory power cord with ACC power supply of the car.
	Bad ground lead connection	Connect ground lead to a metallic part of your car.
	Fuse burned out	Replace it with one of the specified rating.

■ General

Problem	Possible Cause	Probable Solution
No sound	Volume is too low.	Raise volume.
	Connections not made correctly	Check connections.
	Condensation	Leave for some time before use.
No sound from built-in speakers	Volume is too low.	Raise navigation volume.
	Navigation volume set to 0	Set navigation volume to higher than 0.
No sound from left, right, front or rear speaker	Left-right, front-rear balance is off.	Properly adjust BAL/FAD.
	Connections not made correctly	Check connections.
Right and left sounds reversed in stereo	Speaker wires are connected incorrectly.	Connect speaker wires correctly.
Tilt angles and forward-backward position of display unit cannot be adjusted.	Obstacle is in the way.	Be careful not to let the cord be caught, and use the display unit in a position free of contact with obstacles.
Display unit cannot be retracted.	Display unit is not in the neutral position of its lateral angle.	Return the display unit to the neutral position of its lateral angle.

■ Display

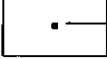
Problem	Possible Cause	Probable Solution
No image	Dimmer, contrast, bright, color, tint not adjusted properly.	Adjust each of these screen adjustment items (dimmer, contrast, bright, color, tint).
Screen too dark		
Screen whitish		
Tone not good, colors too light		
 Red, blue or green spot	This is a characteristic of liquid crystal panels and is not a problem.	
Screen brightness not consistent	Dimmer is set to AUTO (Screen brightness automatically changes with ambient light intensity).	No problem Set dimmer to any of 1 to 4, then screen brightness will not be affected by ambient light intensity.

Troubleshooting (continued)

■ VTR, AV, CAMERA (Video, Video Camera, Rear View Camera)

Problem	Possible Cause	Probable Solution
No image from VTR or video camera	VTR or video camera is not correctly connected. Correct mode is not selected.	Connect VTR or video camera correctly, and change the mode to correspond to the device connected.
No image from rear-view camera	Rear-view camera is not correctly connected.	Connect rear-view camera correctly.
	Camera input is not set correctly.	Set camera input correctly.
Colors are not correctly reproduced.	Display brightness and colors are not correctly adjusted.	Adjust display brightness and colors.

■ Radio

Problem	Possible Cause	Probable Solution
Much noise in FM stereo and monaural broadcasts	Station is too far or signals are too weak.	Tune in to a station emitting strong signals.
Presettings lost from memory	Bad power battery line connection.	Connect battery cables to terminals that are always live.
	Fuse for battery power cables is blown.	Replace it with one of the specified rating.

■ Remote Control

Problem	Possible Cause	Probable Solution
No operation by pressing buttons	Battery inserted in wrong direction.	Insert a battery correctly.
	Battery has run down.	Replace battery.
	Remote control not in correct direction.	Direct the remote control at the remote control sensor on the display unit.

Maintenance

❑ To prevent damage to the system exterior

Do not apply pesticides, benzene, thinner or other volatile substances to the unit.

The cabinet surface primarily consists of plastic materials.

Do not wipe with benzene, thinner or similar substances because this will result in discoloration or removal of the paint.

When a cloth with a cleansing chemical is used, follow the caution points.

Do not leave the unit in contact with rubber or vinyl products for long periods of time.

Do not use cleansers which have polishing granules because this could damage the surface of the unit.

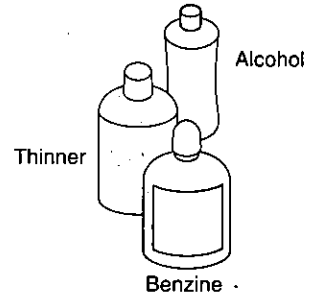

❑ Clean dirt by wiping lightly with a soft cloth

When the unit is dirty, wipe the surface of the display using Wiping Cloth ⑳, an accessory to the unit.

■ Without a Wiping Cloth

When the unit is dirty, wipe with a well-wrung cloth dipped in a liquid dishwashing detergent (neutral) diluted with water and then go over the same surface with a dry cloth.

(Since there is the possibility of water drops getting inside of the unit, do not directly apply cleanser to the surface.)

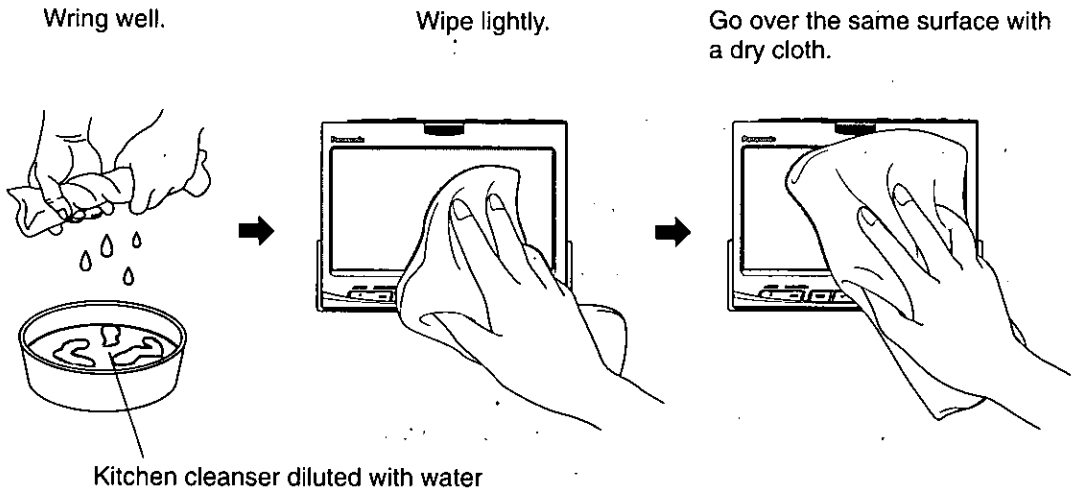

Caution:

If water drops or similar wet substances get inside the monitor, it may cause a malfunction.

Specifications

ENGLISH
60

General

Power Supply	: 12 V DC (11 V - 16 V), test voltage 14.4 V negative ground
Current Consumption	: 7 A (at rated VTR operation output)
Audio Input Sensitivity	: 0.5 Vrms (VTR)
Pre-output Voltage	: 2.0 V (CD Changer Play Mode; 1 kHz 0 dB)
Video input signal	: Composite video signal, 1.0 Vp-p (75 Ω)
Video output signal	: Composite video signal, 1.0 Vp-p (75 Ω)
Dimensions (WxHxD)	
Display Unit	: 7" x 2" x 6 ⁵ / ₁₆ " (178 x 50 x 160 mm)
Control Unit	: 8 ⁷ / ₁₆ " x 1 ⁵ / ₈ " x 5 ⁷ / ₈ " (215 x 41 x 150 mm)
Weight	
Display Unit	: 4 lbs. 5 oz. (2.0 kg)
Control Unit	: 2 lbs. 10 oz. (1.2 kg)

Display Unit

Liquid Crystal Panel	: 7" wide
Screen Dimensions (WxHxD)	: 6 ¹ / ₈ " x 3 ⁷ / ₁₆ " x 7" (156 x 87 x 178 mm)
Number of Pixels	: 336,960 pixels (234 vertical x 480 horizontal x 3)
Valid Pixel Ratio	: over 99.99 %
Display Method	: Transparent color filter format
Drive Method	: TFT (Thin Film Transistor) active matrix format
Light Source	: Internal light (Built-in small fluorescent lamp)
Speaker	: 1 ⁷ / ₁₆ " (36 mm) Round speaker (one)
Sound Output	: 0.7 W

Control Unit

FM Stereo Radio

Frequency range	: 87.9 – 107.9 MHz
Usable sensitivity	: 12 dBf.
S/N 50 dB quieting sensitivity	: 15.2 dBf.
Total harmonic distortion (monaural)	
	: 0.3% (1 kHz)
S/N ratio	: 70 dB
Frequency response	: 20 – 15,000 Hz ±3 dB
Stereo separation	: 42 dB (1 kHz)
Effective selectivity	: 75 dB

AM Radio

Frequency range	: 530 – 1,710 kHz
Usable sensitivity	: 25 dB/μV (S/N 20 dB)
Image rejection ratio	: 65 dB

※ Above specifications comply with EIA standards.

Note:

Specifications and design are subject to modification without notice due to improvements in technology.

Code d'identification

Avant d'utiliser l'appareil, il est conseillé de lui affecter un code d'identification à 4 chiffres par mesure de sécurité. Dès que le code d'identification a été introduit, l'appareil ne peut pas être utilisé si l'alimentation principale est coupée puis rebranchée. Un blocage électronique se produit automatiquement afin qu'aucun voleur ne puisse utiliser l'appareil, à moins que cette personne ne connaisse le code qui a été introduit.

En règle générale, il n'est pas nécessaire d'introduire de code d'identification à chaque fois que l'appareil est utilisé s'il n'a jamais été isolé de l'alimentation principale (l'alimentation assurée par la batterie du véhicule). Se reporter à la procédure de saisie du code d'identification qui est indiquée à la pages 90 à 92.

PRÉCAUTION:

ENREGISTRER VOTRE CODE D'IDENTIFICATION DANS UN ENDROIT SÛR.
EN EFFET, L'APPAREIL DEVIENT INUTILISABLE SI VOUS L'OUBLIEZ.

Mise en place des piles

1. Ouvrir le couvercle du logement récepteur des piles.

Exercer une légère pression sur le couvercle de manière à le faire coulisser.

2. Mettre les piles en place.

Installer les piles correctement et faire en sorte que les bornes positives (+) et négatives (-) coïncident avec les symboles indiqués sur le couvercle du logement des piles.

3. Refermer le couvercle.

Les piles sont maintenues en place avec le déclic du couvercle.

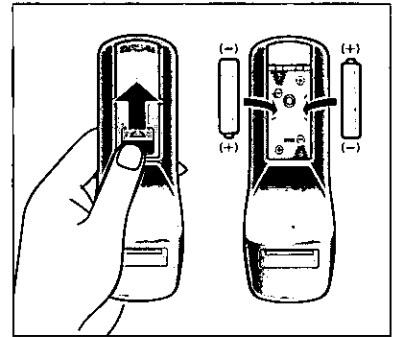

Remarques relatives aux piles

- Type de pile: Piles à utiliser : Deux piles sèches UM4 au manganèse (R03) (Ne pas se servir de piles sèches alcalines.)
- Durée des piles: Environ 5 mois dans des conditions d'utilisation normales. (Piles sèches au manganèse à température ambiante normale)

Précaution:

L'utilisation de piles inadaptées risque de provoquer une surchauffe, une explosion voire un amorçage électrique qui peuvent se traduire par des blessures ou un incendie. Le suintement de liquide des piles risque d'endommager l'appareil.

- Ne jamais démonter ni court-circuiter les bornes des piles. Ne pas jeter les piles usées au feu.
- Pour éviter tout risque d'accident, ne pas laisser les piles à la portée des enfants.
- Les piles doivent être conservées après avoir pris soin de protéger leurs bornes avec du papier adhésif ou par un un moyen similaire. Tout contact avec des objets métalliques ou d'autres piles peut se traduire par un amorçage électrique voire une explosion.
- Si les piles ne sont pas utilisées de la façon recommandée, il y a risque de suintement de liquide, d'explosion, de blessure et de panne. (Mettre les piles en place correctement tout en respectant les polarités positives (+) et négatives (-)).

Nomenclature

Avertissement:

Pour avoir la certitude de conduire en toute sécurité, les réglages de l'appareil ne sont possibles qu'à l'arrêt du véhicule et lorsque le frein de stationnement est serré. Le message "WARNING" (Avertissement) apparaîtra sur l'écran si une tentative de commutation en mode VTR ou AV est effectuée en enfonçant la touche [MODE] tout en conduisant.

Télécommande

La télécommande est utilisée en la dirigeant vers REMOTE (capteur de signaux lumineux de télécommande) du moniteur. (Voir à la page suivante.)

Il existe des différences entre les touches de commande de la télécommande et du moniteur vidéo. Si la télécommande n'est pas équipée de la touche que vous voulez utiliser, faire le réglage à partir des touches du moniteur.

- Touche qui n'existe pas sur la télécommandetouche [TILT]

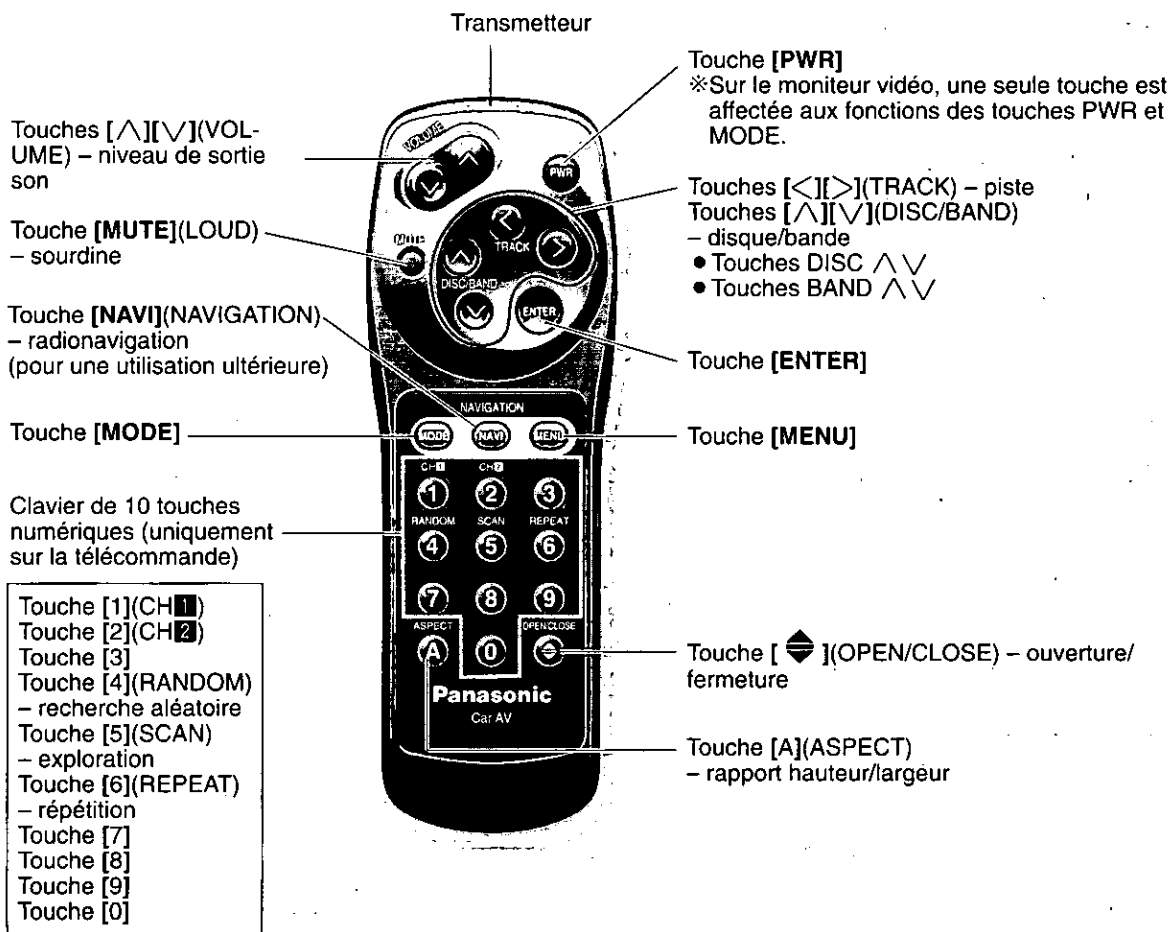

Remarque:

Si toutefois le moniteur vidéo est en position rentrée, les touches [MENU], [NAVI](NAVIGATION), [A](ASPECT) et [TILT] sont inopérantes.

Utiliser les dispositifs de réglage du moniteur vidéo de la même façon que les touches de la télécommande sont actionnées.

Il existe des différences entre les touches de commande du moniteur vidéo et de la télécommande. Si le moniteur vidéo n'est pas équipé de la touche que vous voulez utiliser, faire le réglage à partir des touches de la télécommande.

- Touches qui n'existent pas sur le moniteur vidéo:

Clavier de 10 touches numériques

Touche [1](CH 1)	Touche [4](RANDOM) – recherche aléatoire	Touche [7]
Touche [2](CH 2)	Touche [5](SCAN) – exploration	Touche [8]
Touche [3]	Touche [6](REPEAT) – répétition	Touche [9]
		Touche [0]

Moniteur vidéo

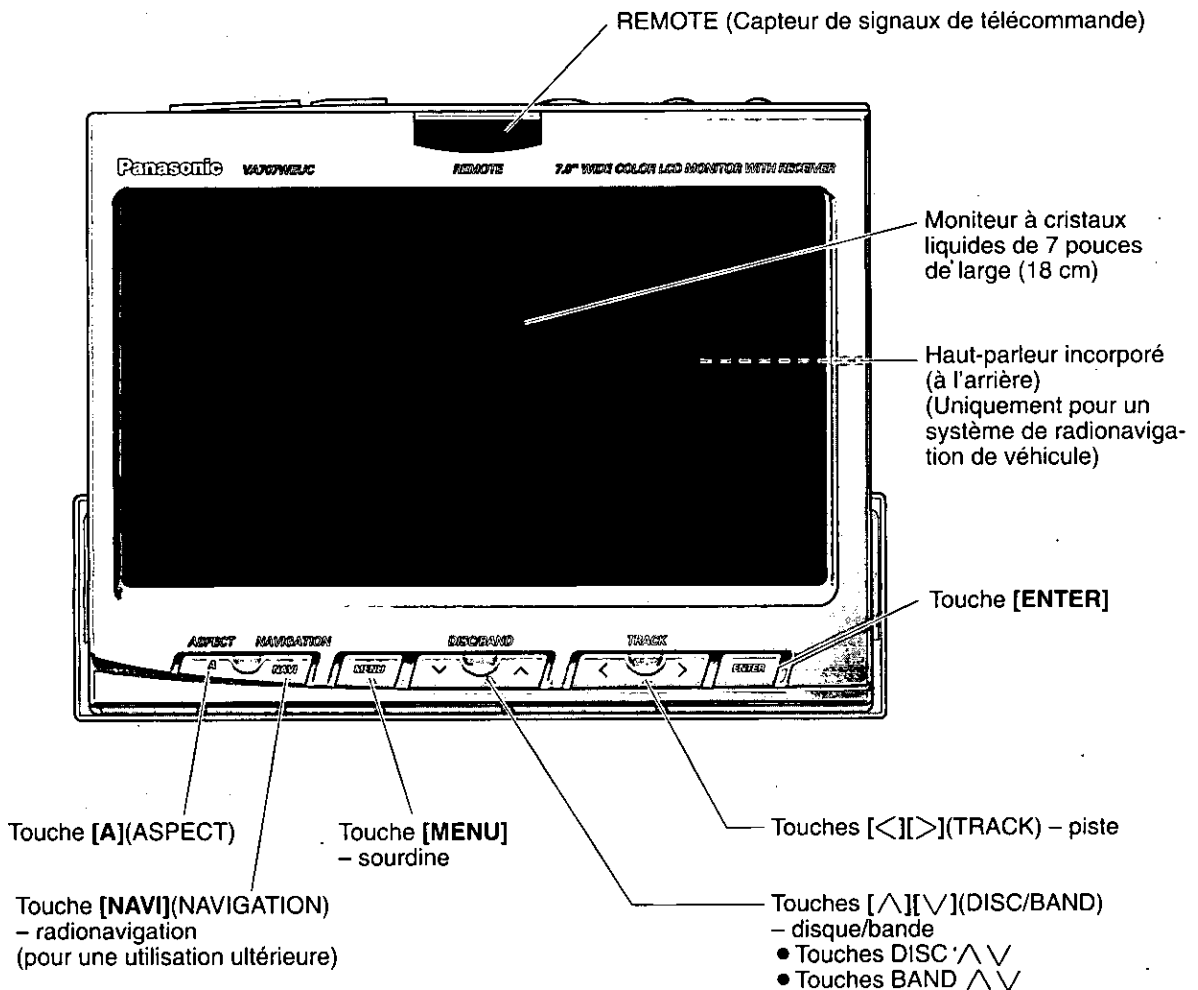

FRANÇAIS 3

Remarques:

- Si toutefois le moniteur vidéo est en position rentrée, les touches [MENU], [NAVI](NAVIGATION), [A](ASPECT) et [TILT] sont inopérantes.
- La touche [MODE] implantée en façade du moniteur vidéo reste allumée même lorsque l'alimentation est coupée.
- Lorsque le moniteur vidéo est sous tension, le témoin de l'indicateur de mode sélectionné s'allume.

Nomenclature (suite)

Avertissement:

Pour avoir la certitude de conduire en toute sécurité, les réglages de l'appareil ne sont possibles qu'à l'arrêt du véhicule et lorsque le frein de stationnement est serré. Le message "WARNING" (Avertissement) apparaîtra sur l'écran si une tentative de commutation en mode VTR ou AV est effectuée en enfonçant la touche **[MODE]** tout en conduisant.

Moniteur vidéo

Façade

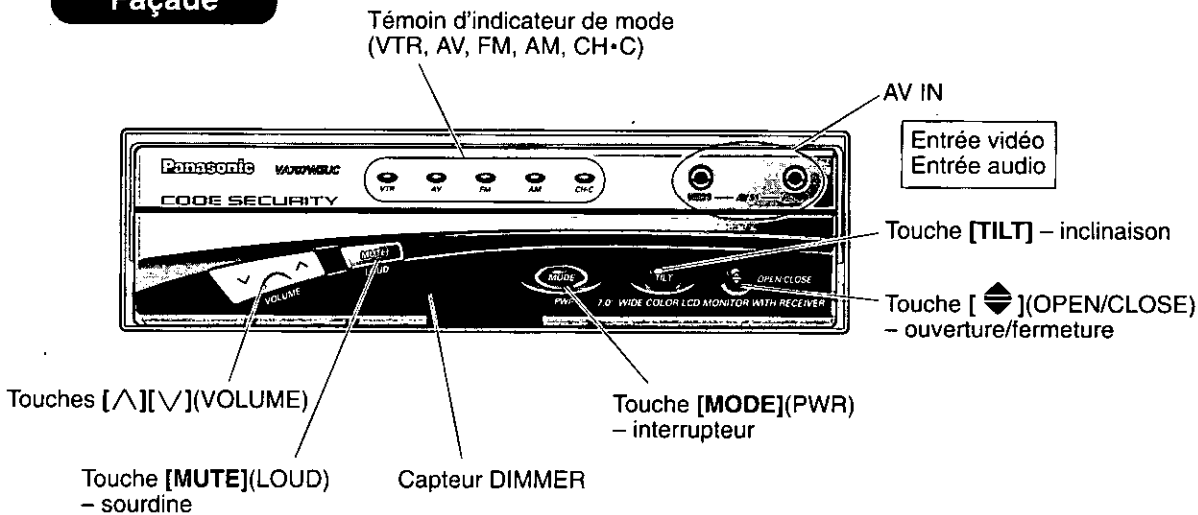

Face arrière

Se reporter aux pages 121 à 126 en ce qui concerne les branchements électriques.

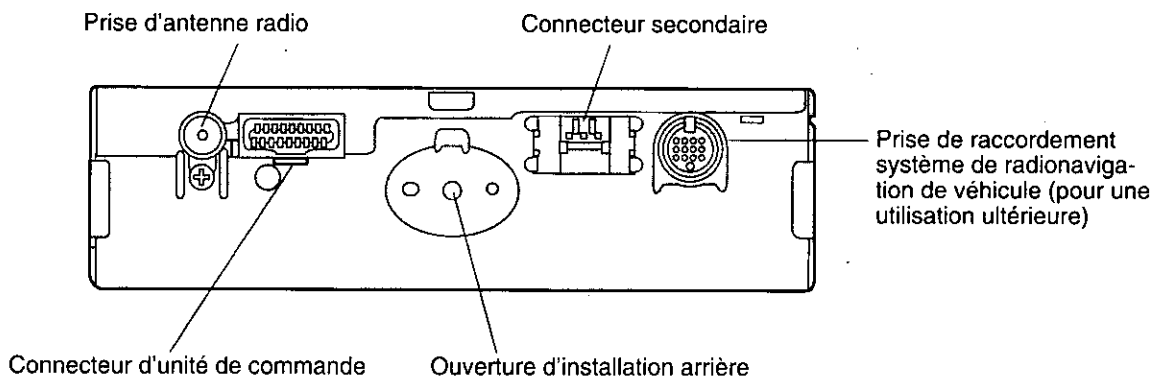

FRANÇAIS 4

Unité de commande

Façade

Se reporter aux pages 121 à 126 en ce qui concerne les branchements électriques.

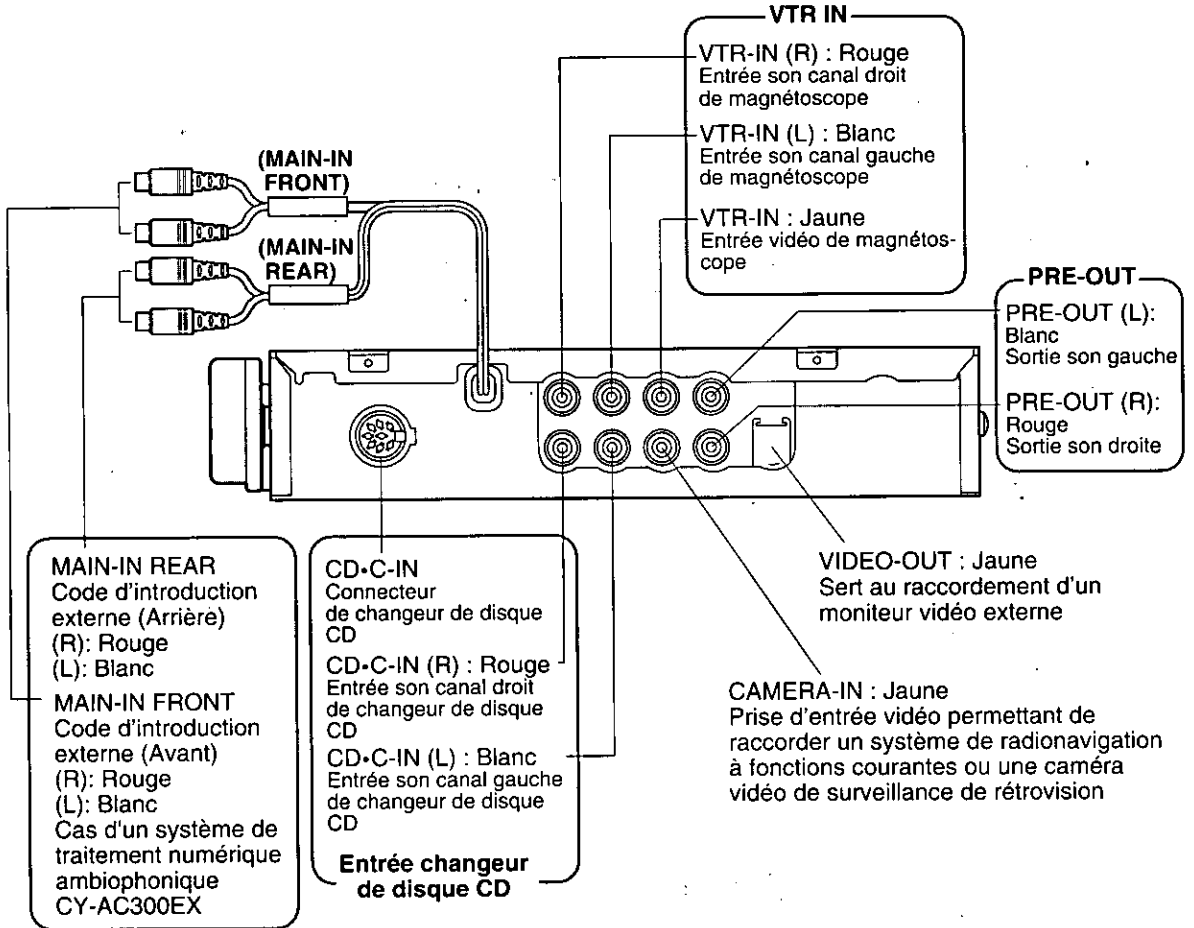

Face arrière

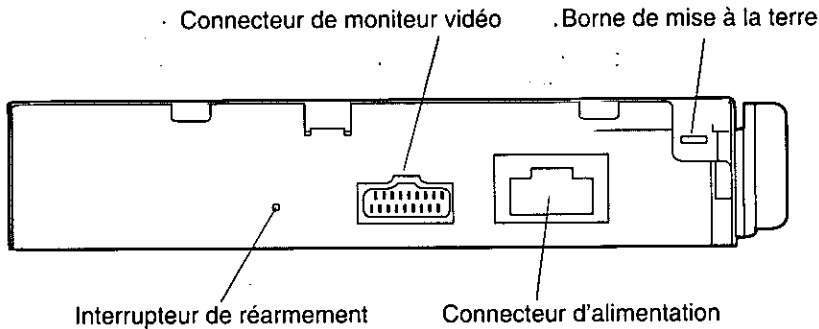

Avant l'utilisation

Tourner la clé de contact du véhicule jusqu'à ce que les témoins des accessoires électriques s'allument.

Avertissement:

Ne pas introduire les mains, les doigts ou d'autres objets dans l'appareil alors que le moniteur vidéo est en mouvement.

Le fait d'introduire les mains, les doigts ou d'autres objets dans l'appareil car cela risque non seulement de vous blesser mais aussi d'endommager l'équipement.

Mise sous tension

Appuyer sur la touche [PWR] ou sur la touche [MODE] pour mettre l'appareil sous tension.

※ Lorsque le moniteur vidéo est utilisé, appuyer sur la touche [MODE] (PWR) pour mettre sous tension.

Remarque :

Le réglage a été fait à l'origine pour une réception FM.

Coupure d'alimentation

Appuyer encore une fois sur la touche [PWR] pour couper l'alimentation.

※ Lorsque le moniteur vidéo est utilisé, appuyer sur la touche [MODE] (PWR) pendant plus de 2 secondes pour couper l'alimentation.

Remarque:

La touche [MODE] implantée en façade du moniteur vidéo reste allumée même lorsque l'alimentation est coupée.

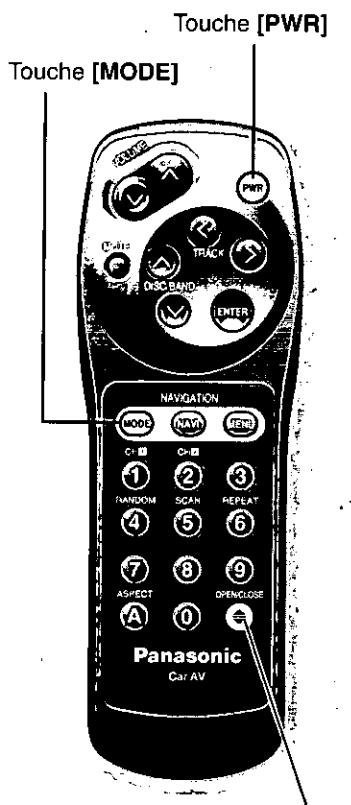

Touche [](OPEN/CLOSE)

Comment ouvrir et fermer le moniteur

Appuyer sur la touche [](OPEN/CLOSE) pour faire sortir l'écran du moniteur et le relever.

L'écran du moniteur est automatiquement positionné suivant une inclinaison donnée et dans la position où il se trouvait auparavant. (Se reporter aux pages 79 à 82.)

Remarque:

Lorsque le moniteur vidéo est ouvert ou fermé, un avertisseur sonore retentit fortement trois fois de suite par l'intermédiaire du haut-parleur incorporé au moniteur.

Précautions:

- L'appareil doit être installé dans une position où il ne risque pas d'entrer en contact avec un obstacle quelconque.
- Si toutefois l'écran du moniteur s'arrête à mi-course, appuyer encore une fois sur la touche [](OPEN/CLOSE) et faire en sorte qu'il se dégage complètement.
- Ne jamais forcer sur l'écran du moniteur avec la main.

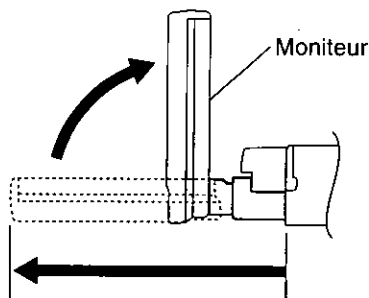

Réglages d'angle d'inclinaison verticale (TILT) et de déplacement avant ou arrière

- Le réglage d'inclinaison est approximatif et risque de présenter une légère différence par rapport à la valeur introduite à l'origine car ceci dépend de la position d'installation de l'appareil et des conditions environnantes.
- Le raccordement du cordon d'entrée AV type L optionnel en façade du moniteur vidéo risque parfois de limiter le mouvement vertical et les déplacements avant et arrière du moniteur vidéo.

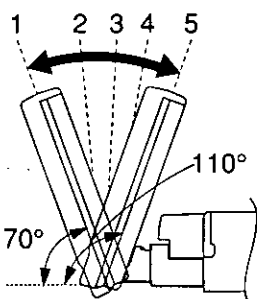

Réglage d'angle d'inclinaison (5 niveaux différents)

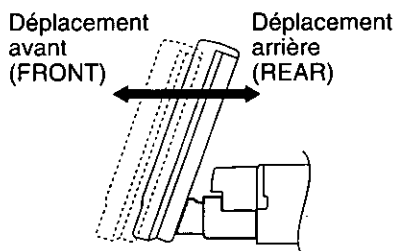

Position AVANCÉE - RECUL

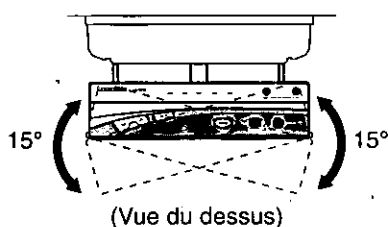

Réglage d'angle d'orientation latérale

Précautions:

- Pour que le réglage puisse s'effectuer sans heurts, ramener d'abord le réglage panoramique en position neutre, puis refaire le réglage d'inclinaison.
- Ne jamais essayer de modifier la position du moniteur en force.

- ① Après avoir relevé le moniteur vidéo, appuyer et immobiliser la touche [TILT] du moniteur vidéo en position basse pendant au moins 1 seconde de manière à faire apparaître le menu d'introduction des paramètres de position du moniteur vidéo.

USER SOUND SCREEN 12:00

```

AV:TILT <>:SLIDE
TILT
1 2 ←3 4 5
SLIDE
←FRONT REAR
    
```

- ② Appuyer sur la touche [^] ou [v] pour ajuster l'angle d'inclinaison. Appuyer sur la touche [<] ou [>] pour amener le moniteur sur la position voulue par avancée ou par recul.

Remarques:

- Le menu d'introduction des paramètres de position du moniteur vidéo se ferme automatiquement si aucune saisie n'est effectuée pendant 10 secondes environ.
- Les données relatives aux réglages d'inclinaison verticale (TILT) et de déplacement avant ou arrière sont sauvegardées en mémoire de manière à ce que l'écran du moniteur soit orienté et positionné automatiquement comme précédemment lorsqu'il est dégagé la fois suivante.
- Le positionnement du moniteur peut également être effectué à partir de la page-écran de menu. (Se reporter à la page 82.)

Réglage d'angle d'orientation latérale du moniteur

Partie non coulissante (à l'arrière)

Saisir l'écran du moniteur par la partie non coulissante de la demi-moitié supérieure et ajuster l'angle d'orientation latérale.

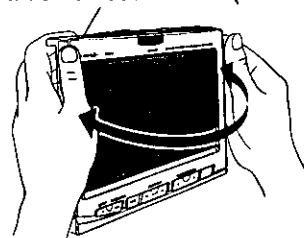

Précautions:

- Vous risquez de vous faire pincer les doigts si le moniteur vidéo est saisi par sa partie inférieure et que l'écran du moniteur est orienté. Saisir l'écran du moniteur par la **demi-moitié** supérieure, puis l'orienter délicatement sans trop appuyer fortement.
- Une fois l'angle d'orientation horizontale ajusté, refaire un réglage de luminosité pour que l'observation de l'écran ne provoque pas de fatigue. (Se reporter à la page 98.)

Avant l'utilisation (suite)

Avertissement:

Ne pas introduire les mains, les doigts ou d'autres objets dans l'appareil alors que le moniteur vidéo est en mouvement.

Le fait d'introduire les mains, les doigts ou d'autres objets dans l'appareil risque non seulement de vous blesser mais aussi d'endommager l'équipement.

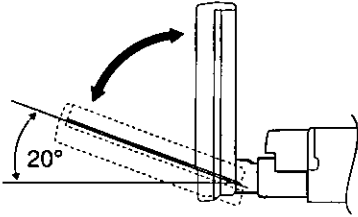

Orientation provisoire du moniteur

Le fait de rabattre l'écran du moniteur vidéo favorise l'accès aux commandes de réglage d'air conditionné, par exemple. Il est même possible de rabattre l'écran du moniteur vidéo lorsque son alimentation est coupée.

Appuyer sur la touche [TILT] du moniteur vidéo pour abaisser l'écran du moniteur.

Appuyer sur la touche [TILT] du moniteur vidéo pour ramener l'écran du moniteur dans la position précédente.

Précaution:

Ne poser aucun objet sur le moniteur ni ne forcer dessus.

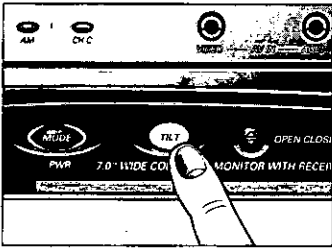

Réinsertion de l'écran du moniteur

① Saisir la partie supérieure du moniteur vidéo (avec une finition antidérapante au dos) pour ramener le réglage panoramique de l'écran du moniteur en position neutre.

② Appuyer sur la touche [] (OPEN/CLOSE) pour faire rentrer l'écran du moniteur.

Position neutre

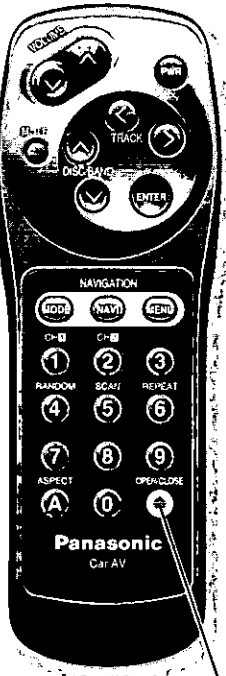
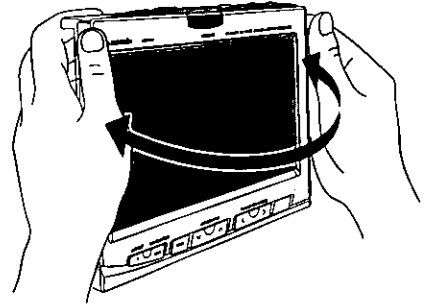

Touche [] (OPEN/CLOSE)

Remarques:

- Lorsque le moniteur vidéo est ouvert ou fermé, un avertisseur sonore retentit fortement trois fois de suite par l'intermédiaire du haut-parleur incorporé au moniteur.
- Il est impossible de rentrer correctement l'écran du moniteur s'il n'a pas été ramené en position neutre des limites de réglage latéral. S'il n'est pas rentré après avoir enfoncé la touche [] (OPEN/CLOSE), vérifier encore une fois que l'écran du moniteur est bien en position latérale neutre.

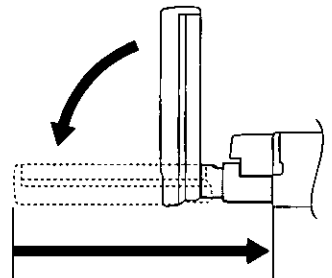

Utilisation du menu et commande à partir du menu

La page-écran de menu principal est constituée du menu principal et de menus secondaires. Consulter le guide d'utilisation indiqué à l'écran.

Touches [^][v], [<][>]

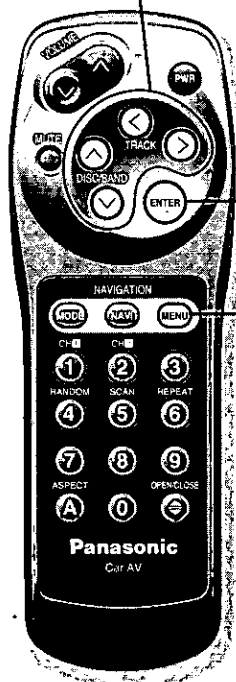

Touche [ENTER]

Touche [MENU]

- Appuyer et immobiliser la touche [MENU] en position basse pendant au moins 2 secondes de manière à faire apparaître le menu.

Menu principal

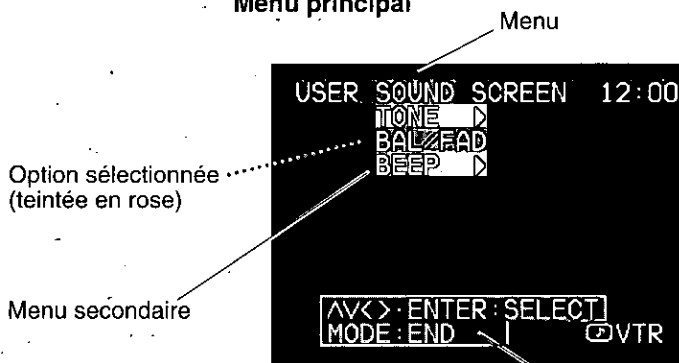

Option sélectionnée (teintée en rose)

Menu secondaire

Guide d'utilisation

- Utiliser la touche [^], [v], [<] ou [>] pour déplacer le curseur.
- Appuyer sur la touche [ENTER] pour choisir une option dans le menu. Le menu d'introduction des paramètres/de réglage de l'option choisie apparaît.

Menu d'introduction des paramètres/de réglage

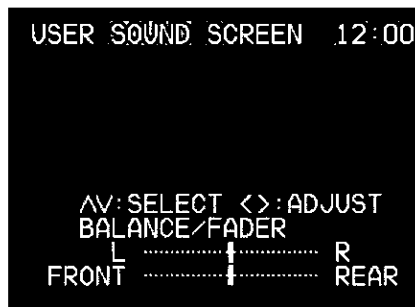

Se reporter aux pages 82 à 100 en ce qui concerne la procédure de réglage.

Remarques:

- Le menu principal et le menu d'introduction des paramètres/de réglage menu n'apparaissent pas sur l'écran lorsque le moniteur vidéo est en position rentrée.
- Appuyer sur la touche [MODE] pour fermer le menu principal et le menu d'introduction des paramètres/de réglage.

Réglages utilisateur

Positionnement du moniteur vidéo (TILT/SLIDE)

Régler l'angle d'inclinaison et l'avancée ou le recul de l'écran du moniteur vidéo relevé.

[Réglage par défaut : 3/Avant]

※ Le menu des paramètres de position du moniteur vidéo peut également être obtenu en appuyant sur la touche [TILT] qui se trouve en façade du moniteur vidéo pendant au moins 1 seconde. (Se reporter à la page 79.)

Touches [^][v], [<][>]

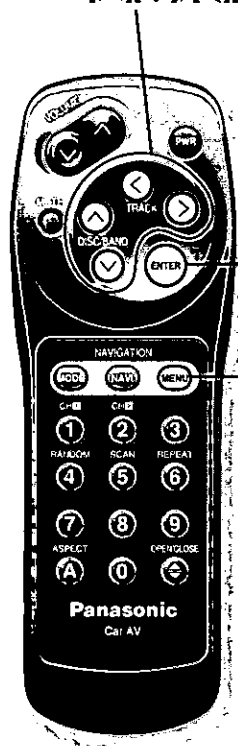

Touche [ENTER]

Touche [MENU]

- ① Appuyer et immobiliser la touche [MENU] en position basse pendant au moins 2 secondes de manière à faire apparaître le menu. Appuyer sur la touche [<] ou [>] pour choisir la rubrique "USER". Appuyer sur la touche [v] ou [^] pour choisir la rubrique "TILT/SLIDE".

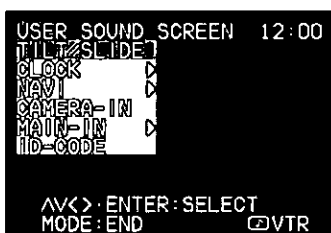

- ② Appuyer sur la touche [ENTER] pour valider "TILT/SLIDE".

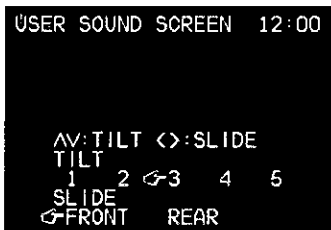

- ③ • Appuyer sur la touche [^] ou [v] pour accentuer ou réduire l'angle d'inclinaison de l'écran du moniteur vidéo.

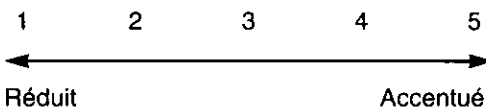

- Appuyer sur la touche [<] ou [>] pour modifier la position de l'écran du moniteur vidéo en l'avançant ou en le reculant.

Remarque:

Les paramètres de position "REAR" (arrière) et angle d'inclinaison "5" ne peuvent pas être sélectionnés en même temps.

Remarques:

- Appuyer sur la touche [MODE] pour fermer le menu principal et le menu d'introduction des paramètres/de réglage.
- Appuyer sur la touche [MENU] à partir du menu d'introduction des paramètres/de réglage pour retourner au mode de menu principal.
- Le menu d'introduction des paramètres/de réglage est automatiquement fermé si aucune opération n'est exécutée pendant 10 secondes environ.

Réglage de l'horloge (CLOCK)

<Affichage de l'horloge>

Valide ou invalide l'affichage de l'horloge.

[Réglage par défaut : CLOCK OFF]

Touches [^][v], [<][>]



Touche [ENTER]

Touche [MENU]

- ① Appuyer et immobiliser la touche **[MENU]** en position basse pendant au moins 2 secondes de manière à faire apparaître le menu. Appuyer sur la touche [**<**] ou [**>**] pour choisir la rubrique "USER". Appuyer sur la touche [**v**] ou [**^**] pour choisir la rubrique "CLOCK OFF" ("CLOCK ON").

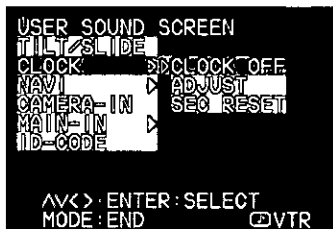

- ② Appuyer sur la touche **[ENTER]** pour ramener l'affichage des secondes sur zéro seconde. L'horloge clignote une fois.

CLOCK ON ← → CLOCK OFF

Remarques:

- Appuyer sur la touche **[MODE]** pour fermer le menu principal et le menu d'introduction des paramètres/de réglage.
- L'indication "12:00" clignote sur l'écran jusqu'à ce que l'heure soit réglée.

Réglages utilisateur (suite)

Réglage de l'horloge (CLOCK) (suite)

< Mise à l'heure de l'horloge >

Mettre à l'heure (système d'affichage de 12 heures).

[Réglage par défaut : l'indication 12:00 clignote sur l'écran jusqu'à ce que l'heure soit réglée.]

Touches [^][v], [<][>]

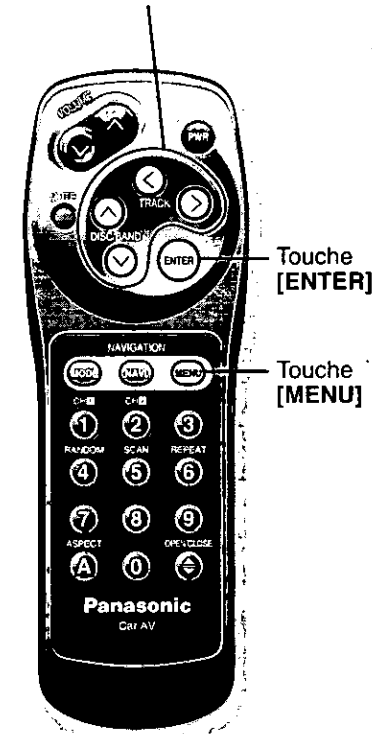

- ① Appuyer et immobiliser la touche **[MENU]** en position basse pendant au moins 2 secondes de manière à faire apparaître le menu. Appuyer sur la touche [**<**] ou [**>**] pour choisir la rubrique "USER". Appuyer sur la touche [**v**] ou [**^**] pour choisir les rubriques "CLOCK" et "ADJUST".

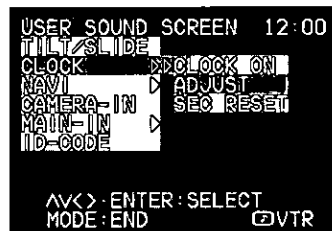

- ② Appuyer sur la touche **[ENTER]** pour retenir la rubrique "ADJUST".

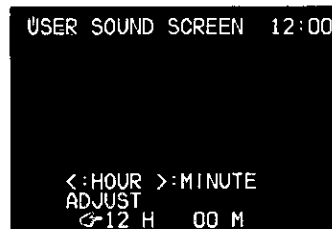

- ③ Appuyer sur la touche [**<**] pour régler les heures. Appuyer sur la touche [**>**] pour régler les minutes. Appuyer sur la touche [**<**] ou [**>**] pour que l'affichage des chiffres change rapidement.

Remarques:

- Appuyer sur la touche **[MODE]** pour fermer le menu principal et le menu d'introduction des paramètres/de réglage.
- Appuyer sur la touche **[MENU]** à partir du menu d'introduction des paramètres/de réglage pour retourner au mode de menu principal.
- Le menu d'introduction des paramètres/de réglage est automatiquement fermé si aucune opération n'est exécutée pendant 10 secondes environ.

Réglage de l'horloge (suite)

<Modification du réglage de l'horloge >

Ramener l'affichage des secondes sur zéro seconde.

Touches [^][v], [<][>]

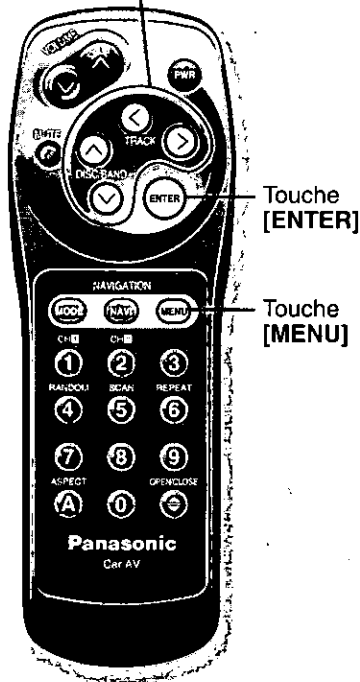

- ① Appuyer et immobiliser la touche **[MENU]** en position basse pendant au moins 2 secondes de manière à faire apparaître le menu. Appuyer sur la touche [**<**] ou [**>**] pour choisir la rubrique "USER". Appuyer sur la touche [**v**] ou [**^**] pour choisir la rubrique "CLOCK" et "SEC RESET".

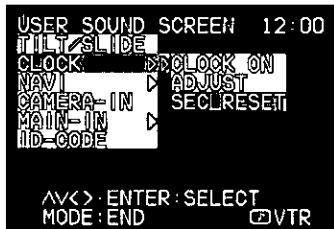

- ② Appuyer sur la touche **[ENTER]** pour ramener l'affichage des secondes sur zéro seconde. L'horloge clignote une fois.

Remarque:

- Appuyer sur la touche **[MODE]** pour fermer le menu principal et le menu d'introduction des paramètres/de réglage.

Réglages utilisateur (suite)

Application des signaux de radionavigation (NAVI-IN) (pour une utilisation ultérieure)

Précaution:

Si aucun système de radionavigation n'est raccordé, faire la sélection RGB.

L'application des signaux de radionavigation peut être faite lorsqu'un système de radionavigation est raccordé. Affecter la prise raccordée du système de radionavigation à la même option.

[Réglage par défaut: RGB]

Touches [△][▽], [◀][▶]



Touche [ENTER]

Touche [MENU]

① Appuyer et immobiliser la touche [MENU] en position basse pendant au moins 2 secondes de manière à faire apparaître le menu. Appuyer sur la touche [◀] ou [▶] pour choisir la rubrique "USER". Appuyer sur la touche [▽] ou [△] pour choisir les rubriques "NAVI" et "NAVI-IN".

② Appuyer sur la touche [ENTER] pour retenir la rubrique "NAVI-IN".

③ Appuyer sur la touche [◀] ou [▶] pour déplacer le curseur.

RGB: Le système de radionavigation de véhicule Panasonic est raccordé au connecteur RGB (pour une utilisation ultérieure) ou ne l'est pas encore.

VTR: Un système de radionavigation de véhicule est raccordé aux prises VTR-IN.

CAMERA: Un système de radionavigation de véhicule est raccordé aux prises CAMERA-IN.

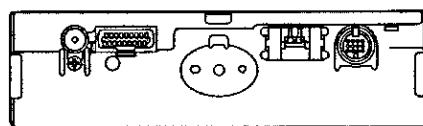
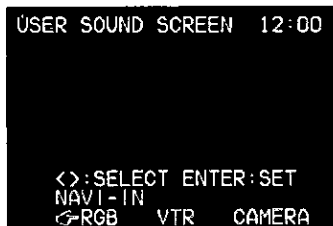
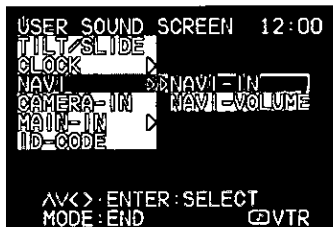

Moniteur vidéo (face arrière)

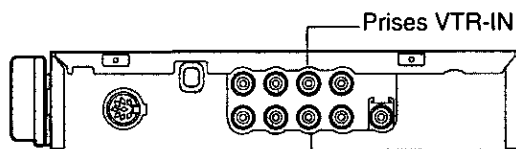

Unité de commande (face avant)

④ Appuyer sur la touche [ENTER] pour choisir une option.

Remarques:

- Appuyer sur la touche [MODE] pour fermer le menu principal et le menu d'introduction des paramètres/de réglage.
- Appuyer sur la touche [MENU] à partir du menu d'introduction des paramètres/de réglage pour retourner au mode de menu principal.
- Le menu d'introduction des paramètres/de réglage est automatiquement fermé si aucune opération n'est exécutée pendant 10 secondes environ.

Réglage de volume de système de radionavigation (NAVI-VOLUME) (pour une utilisation ultérieure)

Le réglage de volume de système de radionavigation de véhicule peut être effectué lorsqu'un système de radionavigation de véhicule Panasonic est raccordé à l'appareil. Ce réglage permet de régler le niveau de sortie du guide vocal du système de radionavigation de véhicule. Son volume peut ainsi être réglé de telle sorte que le volume de l'équipement soit automatiquement abaissé lorsque le guide vocal se manifeste (Navi Mute). Lorsque l'entrée de système de radionavigation (voir page 86) est réglée sur RGB, raccorder l'équipement au cordon de sourdine de radionavigation du système de radionavigation de véhicule.
[Réglage par défaut: Navi Mute 1/ Navi Volume 4]

Touches [^][v], [<][>]

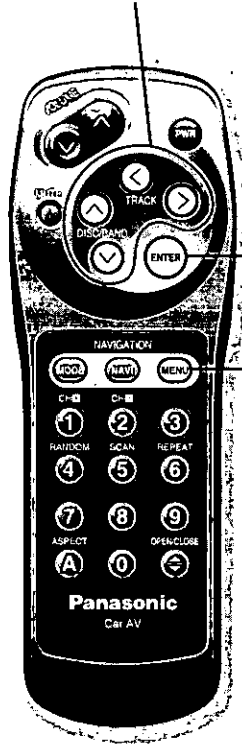

① Appuyer et immobiliser la touche [MENU] en position basse pendant au moins 2 secondes de manière à faire apparaître le menu. Appuyer sur la touche [<] ou [>] pour choisir la rubrique "USER". Appuyer sur la touche [v] or [^] pour choisir les rubriques "NAVI" et "NAVI-VOLUME".

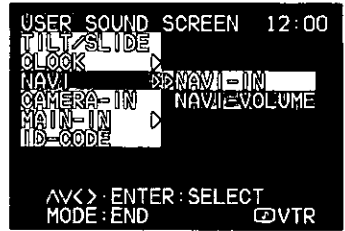

② Appuyer sur la touche [ENTER] pour retenir la rubrique "NAVI-VOLUME".

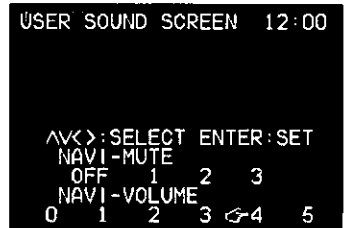

③ Appuyer sur la touche [^], [v], [<] ou [>] pour déplacer le curseur.

• Niveau de sourdine de radionavigation

OFF: Le volume de l'équipement reste normal même lorsque le guide vocal du système de radionavigation de véhicule se manifeste.

※ Le volume peut être réglé avec les touches de réglage VOLUME [^] et [v].

- 1: Le volume de l'équipement est réduit d'environ 1/3 du niveau de sortie maximum lorsque le guide vocal du système de radionavigation de véhicule se manifeste.
- 2: Le volume de l'équipement est réduit d'environ 1/10 du niveau de sortie maximum lorsque le guide vocal du système de radionavigation de véhicule se manifeste.
- 3: Le volume de l'équipement est complètement réduit (aucun son n'est délivré) lorsque le guide vocal du système de radionavigation de véhicule se manifeste.

• Volume du système de radionavigation

- < : Le volume du guide vocal du système de radionavigation diminue.
- > : Le volume du guide vocal du système de radionavigation augmente.

④ Appuyer sur la touche [ENTER] pour sélectionner le niveau de sourdine du système de radionavigation ainsi que le niveau de sortie du système de radionavigation.

- La fonction "Navi Mute" est invalide lorsque l'entrée de système de radionavigation (voir page 86) est réglée sur une position autre que RGB de telle sorte qu'aucune rubrique ne peut être sélectionnée.
- Le guide vocal du système de radionavigation est inactif lorsque le moniteur vidéo est en position rentrée.

Remarques:

- Appuyer sur la touche [MODE] pour fermer le menu principal et le menu d'introduction des paramètres/de réglage.
- Appuyer sur la touche [MENU] à partir du menu d'introduction des paramètres/de réglage pour retourner au mode de menu principal.
- Le menu d'introduction des paramètres/de réglage est automatiquement fermé si aucune opération n'est exécutée pendant 10 secondes environ.

Réglages utilisateur (suite)

Entrée de signaux de caméra vidéo (CAMERA-IN)

L'introduction des paramètres suivants est nécessaire lorsqu'une caméra vidéo de surveillance de rétrovision est raccordée au système.

Précaution:

Sélectionner la rubrique "OFF" si aucune caméra vidéo de rétrovision n'est raccordée.

L'entrée de signaux de caméra vidéo peut être réglée lorsqu'une caméra vidéo de rétrovision est raccordée à l'appareil. Ceci permet de sélectionner automatiquement les signaux de la caméra vidéo de rétrovision de manière à faire apparaître les images de la caméra vidéo pendant que le véhicule roule ou lorsque le conducteur engage son levier de changement de vitesses en marche arrière (position R). La sélection doit être faite sur la même rubrique que celle de la prise à laquelle la caméra vidéo de rétrovision est raccordée.

Touches [^][v], [<][>]

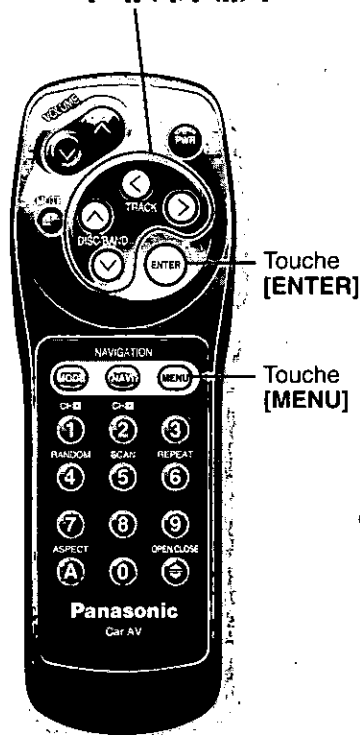

- ① Appuyer et immobiliser la touche [MENU] en position basse pendant au moins 2 secondes de manière à faire apparaître le menu. Appuyer sur la touche [<] ou [>] pour choisir la rubrique "USER". Appuyer sur la touche [v] ou [^] pour choisir la rubrique "CAMERA-IN".

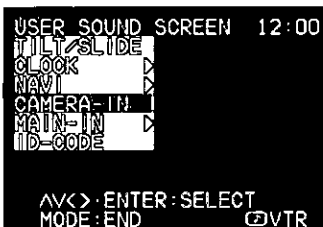

- ② Appuyer sur la touche [ENTER] pour retenir la rubrique "CAMERA-IN".

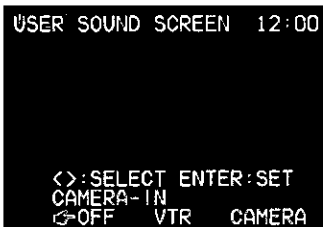

- ③ Appuyer sur la touche [<] ou [>] pour déplacer le curseur.
OFF: Aucune caméra vidéo de rétrovision n'est raccordée pour l'instant.
VTR: Une caméra vidéo de rétrovision est raccordée aux prises VTR-IN.
CAMERA: Une caméra vidéo de rétrovision est raccordée aux prises CAMERA-IN.

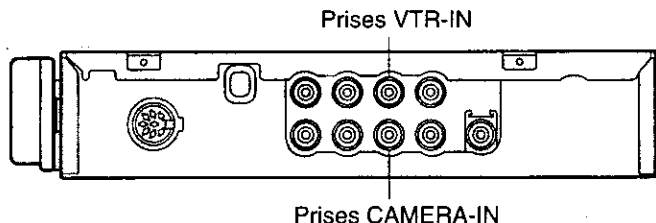

- ④ Appuyer sur la touche [ENTER] pour sélectionner une rubrique.

Remarques:

- Appuyer sur la touche [MODE] pour fermer le menu principal et le menu d'introduction des paramètres/de réglage.
- Appuyer sur la touche [MENU] à partir du menu d'introduction des paramètres/de réglage pour retourner au mode de menu principal.
- Le menu d'introduction des paramètres/de réglage est automatiquement fermé si aucune opération n'est exécutée pendant 10 secondes environ.

Entrée principale (MAIN-IN)

Cette fonction est utilisée pour décider si des câbles d'entrée externe doivent être utilisés ou non (MAIN-IN FRONT, MAIN-IN REAR). Raccorder un processeur d'ambiance numérique optionnel (CY-AC300EX) aux câbles d'entrée externe. (Se reporter à la page 122 et 123.) S'il est nécessaire d'utiliser des câbles d'entrée externe (MAIN-IN FRONT, MAIN-IN REAR), procéder comme suit pour faire les réglages qui s'imposent.

Précaution:

Ne pas oublier de choisir "OFF" si aucun cordon d'entrée externe n'est raccordé. En effet, aucun son n'est délivré avec la position "ON".

- ① Appuyer et immobiliser la touche **[MENU]** en position basse pendant au moins 2 secondes de manière à faire apparaître le menu. Appuyer sur la touche **[<]** ou **[>]** pour choisir la rubrique "USER". Appuyer sur la touche **[V]** ou **[^]** pour choisir la rubrique "MAIN-IN" ("MAIN-OFF").

Touches **[^]**, **[V]**, **[<]**, **[>]**

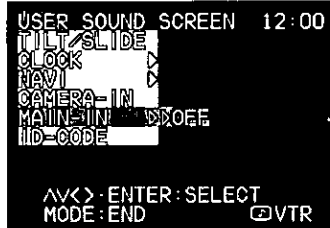

- ② Appuyer sur la touche **[ENTER]** pour changer le réglage de la rubrique "MAIN-IN".

MAIN-IN ON ← → MAIN-IN OFF

(Lorsque l'appareil est raccordé au CY-AC300EX)

Remarques:

- Appuyer sur la touche **[MODE]** pour fermer le menu principal et le menu d'introduction des paramètres/de réglage.
- Lorsque la rubrique MAIN-IN est réglée sur ON, le réglage de volume avant et arrière BALANCE-FADER ne peut pas être effectué. (Se reporter à la page 94.)

Réglages utilisateur (suite)

Code d'identification (ID-CODE)

Avant d'utiliser l'appareil, il est conseillé de lui affecter un code d'identification à 4 chiffres par mesure de sécurité. Dès que le code d'identification a été introduit, l'appareil ne peut pas être utilisé si l'alimentation principale est coupée puis rebranchée. Un blocage électronique se produit automatiquement afin qu'aucun voleur ne puisse utiliser l'appareil, à moins que cette personne ne connaisse le code qui a été introduit.

En règle générale, il n'est pas nécessaire d'introduire de code d'identification à chaque fois que l'appareil est utilisé s'il n'a jamais été isolé de l'alimentation principale (l'alimentation assurée par la batterie du véhicule).

PRÉCAUTION:

ENREGISTRER VOTRE CODE D'IDENTIFICATION ET LE CONSERVER DANS UN ENDROIT SÛR. EN EFFET, L'APPAREIL EST IMPOSSIBLE À UTILISER EN CAS D'OUBLI.

Saisie du code d'identification

■ Comment introduire votre code d'identification (pour la première fois)

- ① Appuyer et immobiliser la touche [MENU] en position basse pendant au moins 2 secondes de manière à faire apparaître le menu.
Appuyer sur la touche [←] ou [→] pour choisir la rubrique "USER". Appuyer sur la touche [✓] pour choisir la rubrique "ID-CODE".

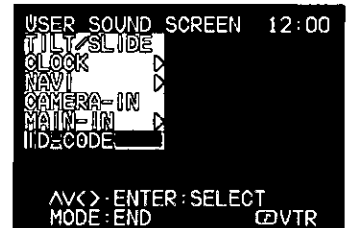

- ② Appuyer sur la touche [ENTER] pour retenir la rubrique "ID-CODE". Ceci fait apparaître le menu de saisie du code d'identification.

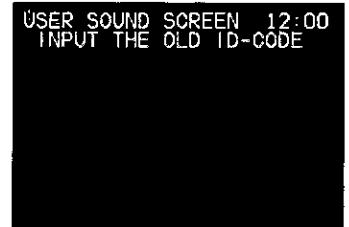

Remarque:
Lorsque le code d'identification est saisi pour la première fois, il est inutile de saisir l'ancien code d'identification.

- ③ Entrer un code d'identification composé de 4 chiffres en utilisant le clavier des 10 touches numériques [0] à [9].

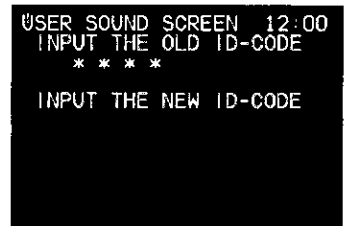

- ④ Entrer encore une fois un nouveau code d'identification composé de 4 chiffres en utilisant le clavier des 10 touches numériques [0] à [9].

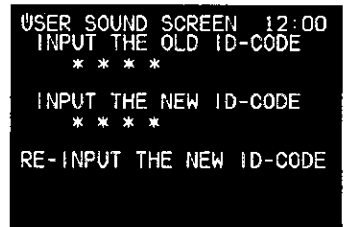

Touches [↖][↗], [←][→]

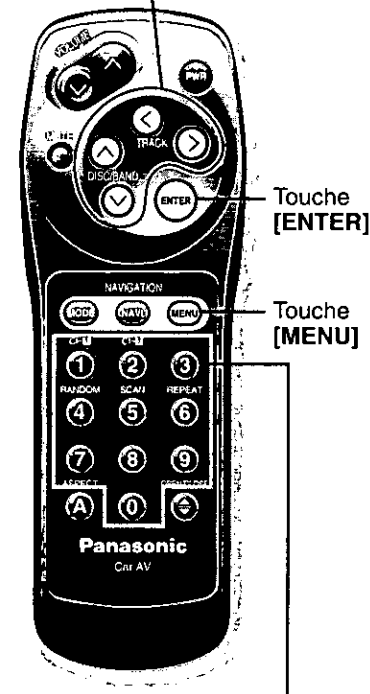

Clavier des 10 touches numériques

■ Comment changer votre code d'identification

Si vous désirez changer de code d'identification et remplacer l'ancien code d'identification par un nouveau code d'identification, procéder de la façon indiquée ci-dessous.

Touches [^][v], [<][>]

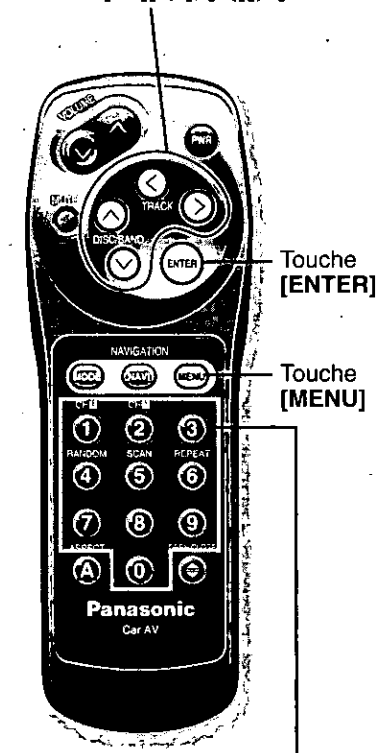

Clavier des 10 touches numériques

- ① Appuyer et immobiliser la touche **[MENU]** en position basse pendant au moins 2 secondes de manière à faire apparaître le menu. Appuyer sur la touche [**<**] ou [**>**] pour choisir la rubrique "USER". Appuyer sur la touche [**v**] pour choisir la rubrique "ID-CODE".

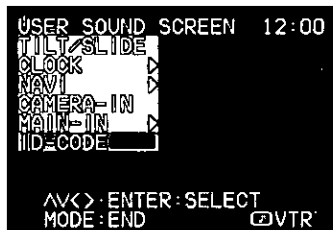

- ② Appuyer sur la touche **[ENTER]** pour retenir la rubrique "ID-CODE". Ceci fait apparaître le menu de entré du code d'identification.

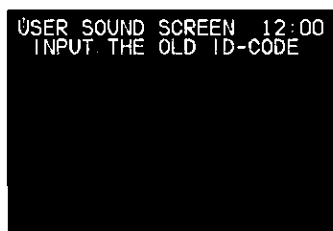

- ③ Entrer le code d'identification de votre choix avec le clavier des 10 touches numériques [0] à [9]. Noter qu'il est impossible d'entrer un autre nouveau code d'identification si le code d'identification qui a été entré comporte une erreur.

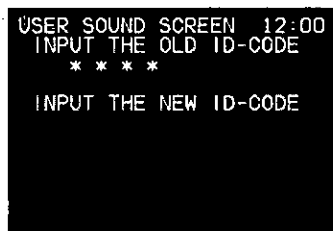

- ④ Entrer un nouveau code d'identification composé de 4 chiffres en utilisant le clavier des 10 touches numériques [0] à [9].

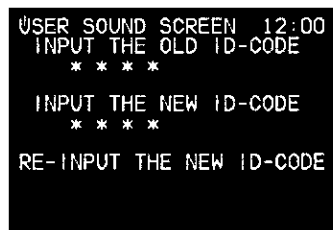

- ⑤ Entrer encore une fois un nouveau code d'identification composé de 4 chiffres en utilisant le clavier des 10 touches numériques [0] à [9].

Remarques:

- Appuyer sur la touche **[MODE]** pour fermer le menu principal et le menu d'introduction des paramètres/de réglage.
- Appuyer sur la touche **[MENU]** à partir du menu d'introduction des paramètres/de réglage pour retourner au mode de menu principal.
- Le menu d'introduction des paramètres/de réglage est automatiquement fermé si aucune opération n'est exécutée pendant 10 secondes environ.

Réglages utilisateur (suite)

■ Comment annuler un code d'identification connu

Remarque: Si toutefois votre appareil doit subir des réparations, annuler votre code d'identification avant d'envoyer votre appareil en réparation.

- ① Appuyer et immobiliser la touche **[MENU]** en position basse pendant au moins 2 secondes de manière à faire apparaître le menu.

Appuyer sur la touche **[<]** ou **[>]** pour choisir la rubrique "USER". Appuyer sur la touche **[V]** pour choisir la rubrique "ID-CODE".

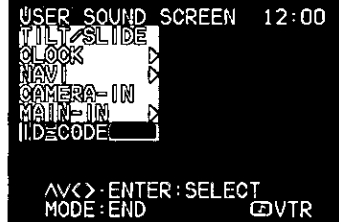

- ② Appuyer sur la touche **[ENTER]** pour retenir la rubrique "ID-CODE". Ceci fait apparaître le menu de entrée du code d'identification.

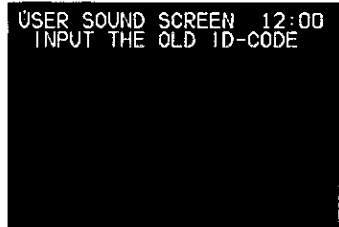

- ③ Entrer votre code d'identification composé de 4 chiffres en utilisant le clavier des 10 touches numériques **[0]** à **[9]**.

Le message "INPUT THE NEW ID-CODE" (entrer le nouveau code d'identification) apparaît sur l'écran, mais il ne faut pas en tenir compte.

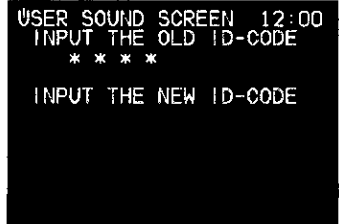

- ④ Appuyer et immobiliser la touche **[ENTER]** jusqu'à ce que le message "RE-INPUT THE NEW ID-CODE" (réintroduire le nouveau code d'identification) apparaisse sur l'écran.

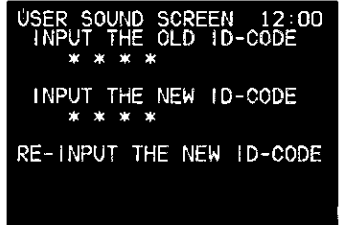

- ⑤ Appuyer sur la touche **[MODE]** pour quitter le menu de code d'identification.

Ceci conclue la procédure d'annulation du code d'identification. Ceci fait que l'appareil fonctionne maintenant comme un récepteur auto-radio ordinaire sans code d'identification (ID-CODE).

Touches [**^**] [**v**], [**<**] [**>**]

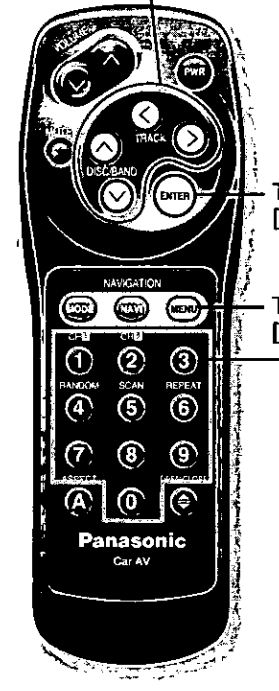

Touche **[ENTER]**

Touche **[MENU]**

Clavier des 10 touches numériques

Remarques:

- Appuyer sur la touche **[MODE]** pour fermer le menu principal et le menu d'introduction des paramètres/de réglage.
- Appuyer sur la touche **[MENU]** à partir du menu d'introduction des paramètres/de réglage pour retourner au mode de menu principal.
- Le menu d'introduction des paramètres/de réglage est automatiquement fermé si aucune opération n'est exécutée pendant 10 secondes environ.

Réglage du son

Tonalité - sons graves/aigus (TONE - BASS/ TREBLE)

Accentuer ou atténuer les sons des fréquences des graves ou aigus.

[Réglage par défaut: 0 dB, limites de réglage: -12 dB à +12 dB]

- ① Appuyer et immobiliser la touche **[MENU]** en position basse pendant au moins 2 secondes de manière à faire apparaître le menu. Appuyer sur la touche **[<]** ou **[>]** pour choisir la rubrique "SOUND". Appuyer sur la touche **[V]** ou **[^]** pour choisir les rubriques "TONE", puis "BASS" ou "TREBLE".

Touches **[^]**, **[V]**, **[<]**, **[>]**

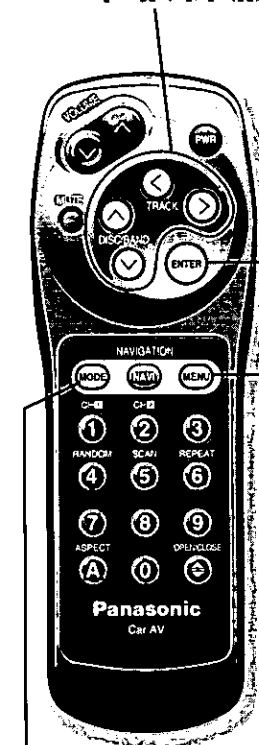

Touche **[ENTER]**

Touche **[MENU]**

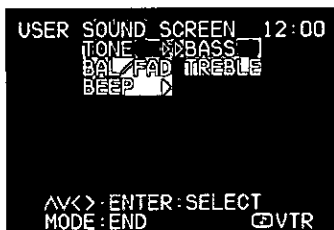

BASS

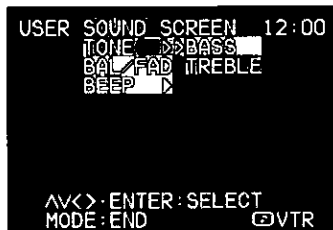

TREBLE

- ② Appuyer sur la touche **[ENTER]** pour retenir la rubrique "BASS" ou "TREBLE".



-12dB à +12dB

BASS



-12dB à +12dB

TREBLE

- ③ Appuyer sur la touche **[<]** ou **[>]** pour accentuer ou diminuer le niveau des graves ou des aigus.

Remarques:

- Appuyer sur la touche **[MODE]** pour fermer le menu principal et le menu d'introduction des paramètres/de réglage.
- Appuyer sur la touche **[MENU]** à partir du menu d'introduction des paramètres/de réglage pour retourner au mode de menu principal.
- Le menu d'introduction des paramètres/de réglage est automatiquement fermé si aucune opération n'est exécutée pendant 10 secondes environ.

Réglage du son (suite)

Équilibrage/gain progressif (BALANCE/FADER)

Ajuste le niveau sonore entre les haut-parleurs gauche ou droit (BALANCE) et entre les haut-parleurs avant et arrière (FADER).
[Réglage par défaut: position centrale]

- ① Appuyer et immobiliser la touche **[MENU]** en position basse pendant au moins 2 secondes de manière à faire apparaître le menu. Appuyer sur la touche **[<]** ou **[>]** pour choisir la rubrique "SOUND". Appuyer sur la touche **[V]** ou **[^]** pour choisir la rubrique "BAL/FAD".

Touches **[^]****[V]**, **[<]****[>]**

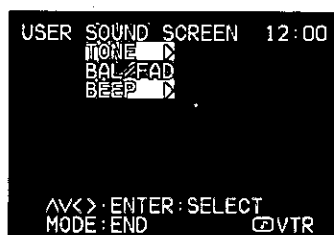

Touche **[ENTER]**

- ② Appuyer sur la touche **[ENTER]** pour retenir la rubrique "BAL/FAD".

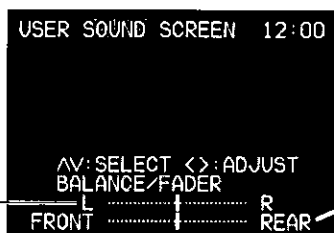

Touche **[MENU]**

FADER (réglage de volume entre les positions avant et arrière)

BALANCE (réglage de volume entre les positions gauche et droite)

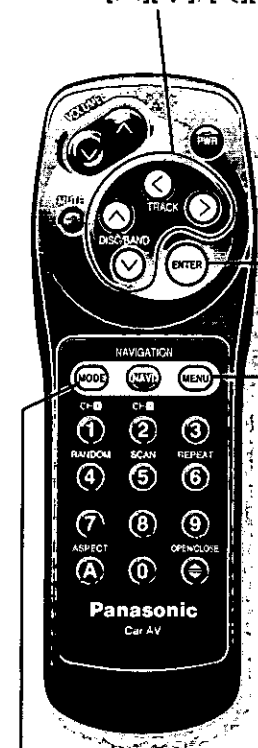

Touche **[MODE]**

- ③ Appuyer sur la touche **[^]** ou **[V]** pour choisir la rubrique BALANCE ou FADER.
 - Appuyer sur la touche **[<]** ou **[>]** pour diriger le volume sonore sur les haut-parleurs gauche ou droit lorsque la rubrique BALANCE est choisie (L - R).
 - Appuyer sur la touche **[<]** ou **[>]** pour diriger le volume sonore sur les haut-parleurs avant ou arrière lorsque la rubrique FADER est choisie (FRONT - REAR).

Remarques:

- Appuyer sur la touche **[MODE]** pour fermer le menu principal et le menu d'introduction des paramètres/de réglage.
- Appuyer sur la touche **[MENU]** à partir du menu d'introduction des paramètres/de réglage pour retourner au mode de menu principal.
- Le menu d'introduction des paramètres/de réglage est automatiquement fermé si aucune opération n'est exécutée pendant 10 secondes environ.
- Lorsque la rubrique MAIN-IN est réglée sur ON, le réglage de volume avant et arrière BALANCE-FADER ne peut pas être effectué. (Se reporter à la page 89.)

Bips sonores (BEEP)

Valide ou invalide l'émission des bips de commande de touche à puissance modérée.

[Réglage par défaut: ON]

- ① Appuyer et immobiliser la touche **[MENU]** en position basse pendant au moins 2 secondes de manière à faire apparaître le menu principal. Appuyer sur la touche **[<]** ou **[>]** pour choisir la rubrique "SOUND". Appuyer sur la touche **[V]** pour choisir la rubrique "BEEP".



Touches **[^][V]**, **[<][>]**

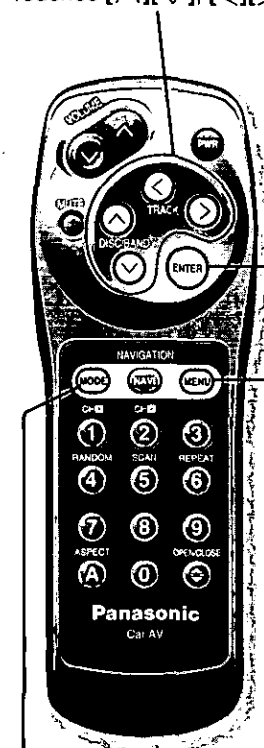

- ② Appuyer sur la touche **[ENTER]** pour que la fonction d'émission de bips à puissance modérée change comme suit.

BEEP ON ← → BEEP OFF

Remarque:

Lorsque le moniteur vidéo est relevé ou rabattu, un signal sonore à puissance modérée retentit trois fois. Cependant, ce signal sonore est totalement indépendant de la fonction BEEP ON/OFF. Par conséquent, ce signal sonore à puissance modérée retentit même lorsque l'option BEEP OFF est choisie.

Remarques:

- Appuyer sur la touche **[MODE]** pour fermer le menu principal et le menu d'introduction des paramètres/de réglage.
- Appuyer sur la touche **[MENU]** à partir du menu d'introduction des paramètres/de réglage pour retourner au mode de menu principal.
- Le menu d'introduction des paramètres/de réglage est automatiquement fermé si aucune opération n'est exécutée pendant 10 secondes environ.

Réglage de l'écran

Gradateur de luminosité (DIMMER)

Ajuste la luminosité du rétroéclairage.

[Réglage par défaut: AUTO]

- ① Appuyer et immobiliser la touche **[MENU]** en position basse pendant au moins 2 secondes de manière à faire apparaître le menu principal. Appuyer sur la touche **[>]** pour choisir la rubrique "SCREEN". Appuyer sur la touche **[V]** ou **[^]** pour choisir la rubrique "DIMMER".

Touches **[^]**, **[V]**, **[<]**, **[>]**

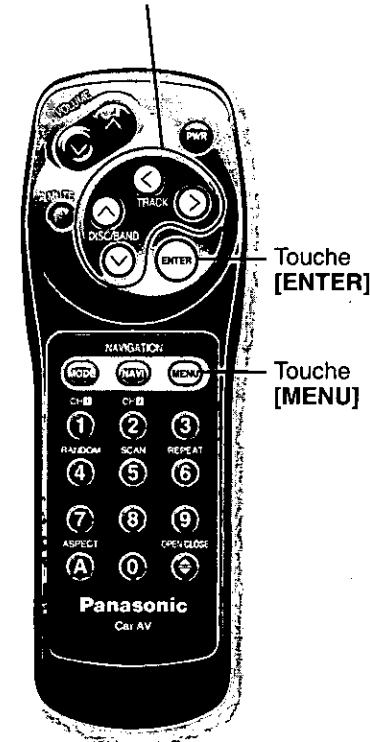

- ② Appuyer sur la touche **[ENTER]** pour retenir la rubrique "DIMMER".

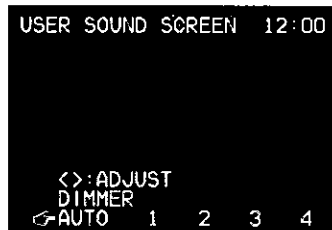

- ③ Utiliser la touche **[<]** ou **[>]** pour déplacer le curseur.
AUTO: Opère un réglage automatique en fonction de l'intensité lumineuse ambiante.
>: Permet d'accroître l'intensité lumineuse.
<: Permet d'atténuer l'intensité lumineuse.

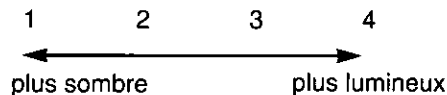

- ④ Appuyer sur la touche **[ENTER]** pour choisir le niveau de luminosité désiré.

Remarques:

- Appuyer sur la touche **[MODE]** pour fermer le menu principal et le menu d'introduction des paramètres/de réglage.
- Appuyer sur la touche **[MENU]** à partir du menu d'introduction des paramètres/de réglage pour retourner au mode de menu principal.
- Le menu d'introduction des paramètres/de réglage est automatiquement fermé si aucune opération n'est exécutée pendant 10 secondes environ.

Contraste (CONTRAST)

Ajuste le contraste des images.

[Réglage par défaut: 0; limites de réglage: -15 à +15]

- ① Appuyer et immobiliser la touche **[MENU]** en position basse pendant au moins 2 secondes de manière à faire apparaître le menu principal. Appuyer sur la touche **[>]** pour choisir la rubrique "SCREEN". Appuyer sur la touche **[V]** ou **[^]** pour choisir la rubrique "CONTRAST".

Touches **[^]**, **[V]**, **[<]**, **[>]**



- ② Appuyer sur la touche **[ENTER]** pour retenir la rubrique "CONTRAST".



- ③ Utiliser la touche **[<]** ou **[>]** pour accentuer ou atténuer le contraste entre les plages noires et blanches.

Remarques:

- Appuyer sur la touche **[MODE]** pour fermer le menu principal et le menu d'introduction des paramètres/de réglage.
- Appuyer sur la touche **[MENU]** à partir du menu d'introduction des paramètres/de réglage pour retourner au mode de menu principal.
- Le menu d'introduction des paramètres/de réglage est automatiquement fermé si aucune opération n'est exécutée pendant 10 secondes environ.

Réglage de l'écran (suite)

Luminosité (BRIGHT)

Ajuste la luminosité des images.

[Réglage par défaut: 0, limites de réglage: -15 à +15]

- ① Appuyer et immobiliser la touche **[MENU]** en position basse pendant au moins 2 secondes de manière à faire apparaître le menu principal. Appuyer sur la touche **[>]** pour choisir la rubrique "SCREEN". Appuyer sur la touche **[∨]** ou **[∧]** pour choisir la rubrique "BRIGHT".

Touches **[∧]**, **[∨]**, **[<]**, **[>]**

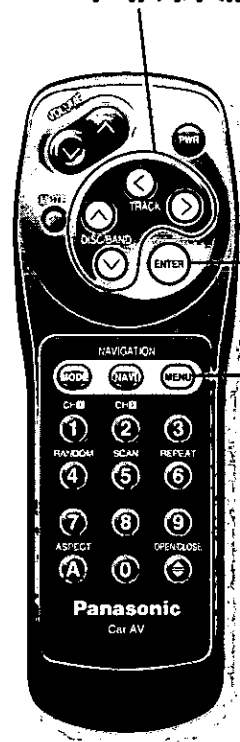

- ② Appuyer sur la touche **[ENTER]** pour retenir la rubrique "BRIGHT".



- ③ Utiliser la touche **[<]** ou **[>]** pour assombrir ou éclaircir l'écran du moniteur.

Remarques:

- Appuyer sur la touche **[MODE]** pour fermer le menu principal et le menu d'introduction des paramètres/de réglage.
- Appuyer sur la touche **[MENU]** à partir du menu d'introduction des paramètres/de réglage pour retourner au mode de menu principal.
- Le menu d'introduction des paramètres/de réglage est automatiquement fermé si aucune opération n'est exécutée pendant 10 secondes environ.

Couleur (COLOR)

Ajuste l'intensité des couleurs des images.

[Réglage par défaut: 0, limites de réglage: -15 à +15]

- ① Appuyer et immobiliser la touche **[MENU]** en position basse pendant au moins 2 secondes de manière à faire apparaître le menu principal.
Appuyer sur la touche **[>]** pour choisir la rubrique "SCREEN".
Appuyer sur la touche **[∨]** ou **[∧]** pour choisir la rubrique "COLOR".

Touches **[∧]****[∨]**, **[<]****[>]**

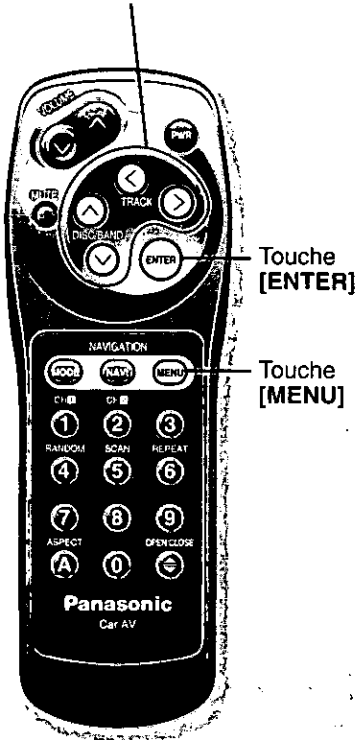

- ② Appuyer sur la touche **[ENTER]** pour retenir la rubrique "COLOR".



- ③ Utiliser la touche **[<]** ou **[>]** pour adoucir ou renforcer les couleurs visibles sur l'écran du moniteur.

Remarques:

- Appuyer sur la touche **[MODE]** pour fermer le menu principal et le menu d'introduction des paramètres/de réglage.
- Appuyer sur la touche **[MENU]** à partir du menu d'introduction des paramètres/de réglage pour retourner au mode de menu principal.
- Le menu d'introduction des paramètres/de réglage est automatiquement fermé si aucune opération n'est exécutée pendant 10 secondes environ.

Réglage de l'écran (suite)

Teinte (TINT)

Ajuste le ton ou la teinte des couleurs des l'images.

[Réglage par défaut: 0, limites de réglage: -15 à +15]

- ① Appuyer et immobiliser la touche **[MENU]** en position basse pendant au moins 2 secondes de manière à faire apparaître le menu principal.

Appuyer sur la touche **[>]** pour choisir la rubrique "SCREEN".
Appuyer sur la touche **[V]** pour choisir la rubrique "TINT".

Touches **[^]**, **[V]**, **[<]**, **[>]**

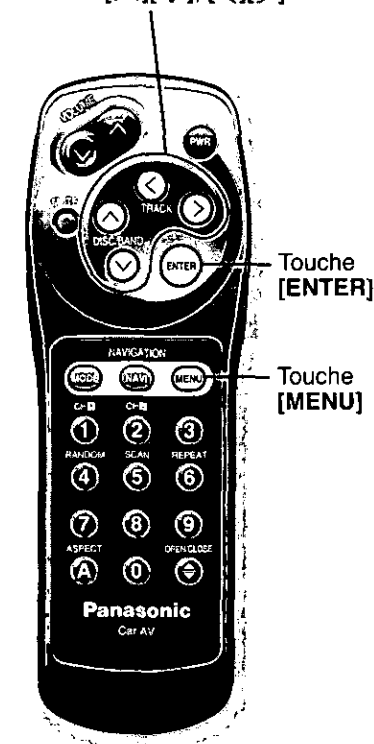

- ② Appuyer sur la touche **[ENTER]** pour retenir la rubrique "TINT".



- ③ Utiliser la touche **[<]** ou **[>]** pour accentuer ou atténuer l'image en couleur obtenue sur l'écran du moniteur.

Remarques:

- Appuyer sur la touche **[MODE]** pour fermer le menu principal et le menu d'introduction des paramètres/de réglage.
- Appuyer sur la touche **[MENU]** à partir du menu d'introduction des paramètres/de réglage pour retourner au mode de menu principal.
- Le menu d'introduction des paramètres/de réglage est automatiquement fermé si aucune opération n'est exécutée pendant 10 secondes environ.

Utilisation: Généralités

Volume

Appuyer sur la touche [^] ou [v] pour augmenter ou diminuer le volume.

VOL 20 [Progression à 20 barres]

— Niveau du volume 0 à 40

Appuyer et immobiliser la touche [^] ou [v] en position basse pendant au moins 2 secondes pour que l'affichage des valeurs numériques de niveau chang séquentiellement sur l'écran du moniteur vidéo.

※ Le volume qui est ajusté dans chacun des modes est conservé en mémoire et change à chaque fois qu'un changement de mode est commandé. (Fonction de volume intelligente)

Remarque:

Faire un réglage de volume pendant que l'indicateur de volume apparaît sur l'écran du moniteur vidéo.

Sourdine

- Appuyer sur la touche [MUTE] pour couper complètement le son.



- Appuyer une seconde fois sur la touche [MUTE] pour annuler la fonction.

Remarque:

La sortie son de l'unité de contrôle risque de recueillir des parasites si un téléphone cellulaire est utilisé dans les parages. Si ceci provoque un désagrément, appliquer la fonction de sourdine.

Intensité sonore

Accentue les sons graves et les sons aigus de manière à obtenir un spectre sonore intégral lors d'une écoute avec un réglage de volume minimum ou moyen. [Réglage par défaut: ON]

- Appuyer et immobiliser la touche [MUTE](LOUD) en position basse pendant au moins 2 secondes pour accentuer les sons graves et aigus avec un réglage de volume minimum ou moyen.

LOUD

- Appuyer sur la touche [MUTE](LOUD) pendant au moins 2 secondes pour annuler la fonction.

Touches [^][v](VOLUME)

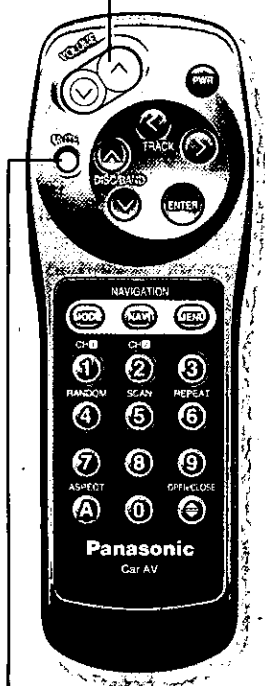

Touche [MUTE](LOUD)

Rapport hauteur/largeur

Appuyer sur la touche [A](ASPECT) (rapport hauteur/largeur) pour modifier le rapport hauteur/largeur comme suit.



Touche [A](ASPECT)

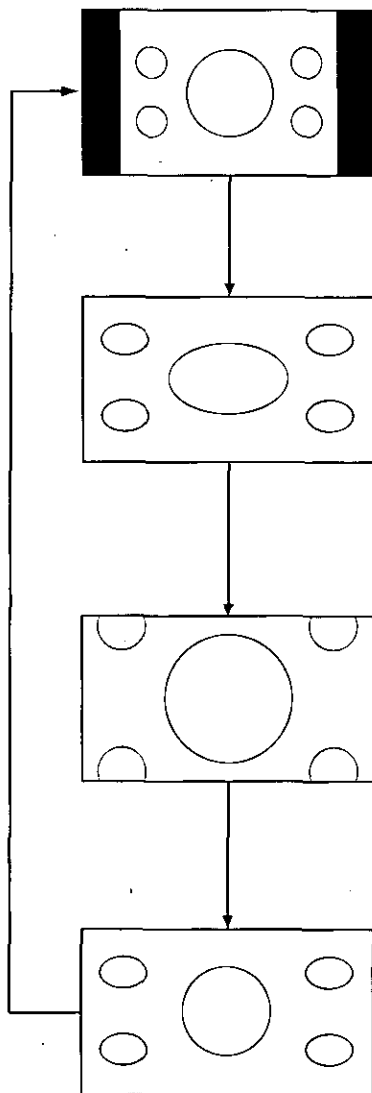

Réglage normal

- Une image ordinaire de télévision à rapport 4:3 horizontal sur vertical est obtenue.
- En pareil cas, une zone non utilisée subsiste sur les bords gauche et droit de l'image visible sur l'écran du moniteur vidéo.

Remplissage total

- L'image obtenue sur l'écran s'allonge dans le plan horizontal de façon à remplir la totalité de l'écran et prend alors un rapport de 16 sur 9.
- Le rapport d'extension est le même à n'importe quelle partie de l'écran du moniteur vidéo.

Zoom

- L'image obtenue sur l'écran s'allonge complètement dans le plan horizontal jusqu'au rapport normal de 4 sur 3.
- Les parties supérieure et inférieure de l'écran sont légèrement tronquées.

Cadrage juste

- L'image obtenue sur l'écran s'allonge dans le plan horizontal jusqu'au rapport de 16 sur 9.
- Le rapport d'extension augmente vers les bords droit et gauche de l'écran du moniteur vidéo.

Remarques:

- Les fonctions zoom et de cadrage juste ne s'appliquent pas aux images d'un système de radio-navigation de véhicule.
- Lorsqu'une caméra vidéo de rétrovision est mise en service et que le levier de changement de vitesses est engagé en marche arrière (position R), les images n'apparaissent qu'en mode de remplissage total.

Précaution:

Cette notice vous rappelle que la compression ou l'extension des images obtenues sur l'écran du moniteur vidéo en se servant de la fonction de sélection du rapport hauteur/largeur (mode écran) de cet appareil utilisée à des fins de profits ou de visionnement ou d'écoute devant un public peut constituer une infraction aux lois sur les droits d'auteur.

Changement de mode de fonctionnement

Appuyer sur la touche **[MODE]** pour changer de mode de fonctionnement comme suit.

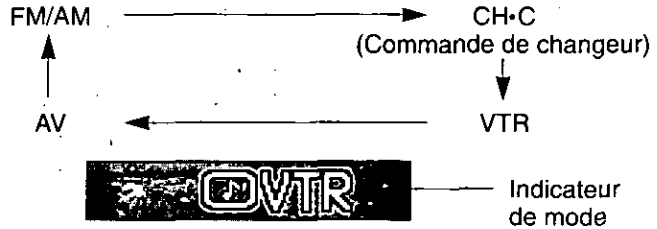
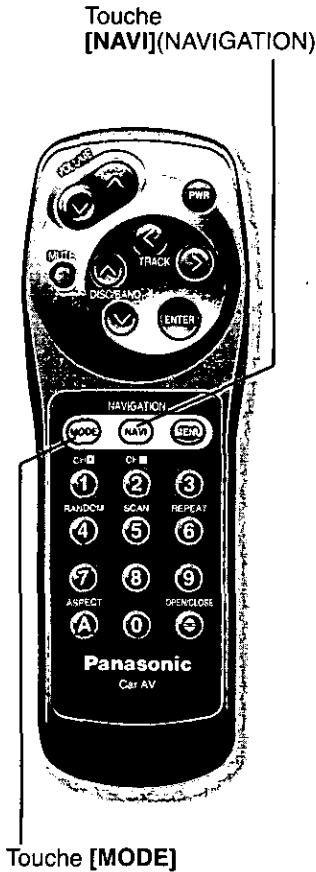

Remarques:

- En mode VTR, l'appareil externe raccordé aux prises VTR-IN implantées en façade de l'unité de commande délivre ses signaux audio et vidéo. (Se reporter à la page 111.)
- En mode AV, l'appareil externe raccordé aux prises AV-IN implantées en façade de l'unité de commande délivre ses signaux audio et vidéo. (Se reporter à la page 111.)
- Le mode CH-C (Commande de changeur) n'est pas disponible si aucun changeur n'est raccordé ou si aucun magasin ne se trouve dans le changeur.
- Si le mode de radionavigation est appliqué, seul le son est commuté tandis que la portion vidéo reste inchangée.
- Si une option autre que AUTO est choisie sur la page-écran des réglages visuels (voir page 104), seul le son est commuté tandis que la portion vidéo reste inchangée.
- Il est possible de changer de mode même lorsque le moniteur vidéo est en position rentrée.
- La touche **[MODE]** implantée en façade du moniteur vidéo reste allumée même lorsque l'alimentation est coupée.

Écran d'affichage de système de radionavigation de véhicule (pour une utilisation ultérieure)

Le système de radionavigation de véhicule Panasonic doit être raccordé. (pour une utilisation ultérieure)

- Appuyer sur la touche **[NAVI]**(NAVIGATION) pour passer en mode de système de radionavigation de véhicule.
- Appuyer une seconde fois sur la touche **[NAVI]**(NAVIGATION) pour annuler ce mode.

Précaution:

Lorsqu'un système de radionavigation de véhicule est raccordé à cet appareil, un réglage approprié d'entrée de signaux de radionavigation doit être fait. (voir page 86.)

Remarque:

Si le mode de radionavigation est appliqué, seul le son est commuté tandis que la portion vidéo reste inchangée.

Calage de l'image affichée/ réglages visuels

※ La même image peut être conservée à l'écran quelle que soit la commutation de mode effectuée. (Réglage par défaut: AUTO)

- ① Appuyer sur la touche [MENU] de manière à faire apparaître le menu des réglages visuels.
- ② Appuyer sur la touche [<] ou [>] pour déplacer le curseur.



- AUTO : Modes audio et visuel changent dans chacun des modes.
- VTR : Les images de l'appareil raccordé aux prises VTR-IN sont affichées en permanence.
- AV : Les images de l'appareil raccordé aux prises AV-IN sont affichées en permanence.
- CAMERA : Les images de l'appareil raccordé aux prises CAMERA-IN sont affichées en permanence.

Touches [<] [>] (TRACK)



Touche [ENTER]

Touche [MENU]

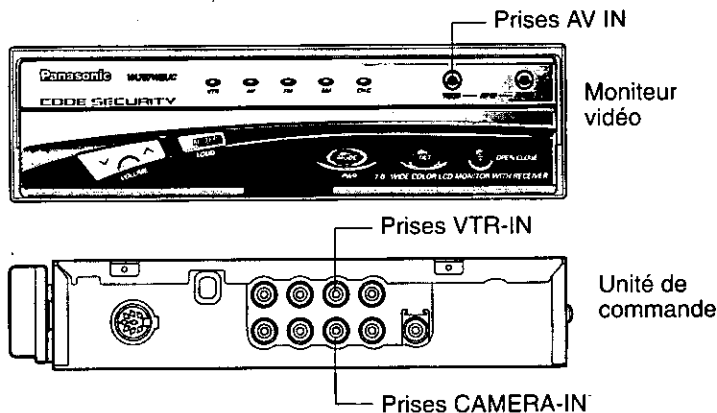

Prises AV IN

Moniteur vidéo

Prises VTR-IN

Unité de commande

Prises CAMERA-IN

- ③ Appuyer sur la touche [ENTER] pour choisir une image.

Remarques:

- Appuyer sur la touche [MODE] pour fermer le menu de réglage visuel.
- Le menu de réglage visuel est automatiquement fermé si aucune opération n'est exécutée pendant 10 secondes environ.
- Lorsqu'un raccordement à un système de radionavigation de véhicule Panasonic est réalisé et que le mode de radionavigation est appliqué, les images du système de radionavigation de véhicule apparaissent sur l'écran du moniteur vidéo quels que soient les réglages. (pour une utilisation ultérieure)



Mode visuel

Mode audio

Comment vérifier les modes actuellement choisis

Appuyer sur la touche [ENTER] pour faire apparaître les modes audio et visuels sur l'écran pendant 4 secondes.

Remarque:

Les deux témoins des modes visuels actuels et modes audio implantés en façade du moniteur vidéo s'allument.

Utilisation de base de l'autoradio

Mode bloc d'accord

Appuyer sur la touche **[MODE]** pour alterner entre les modes de réception AM/FM comme suit.

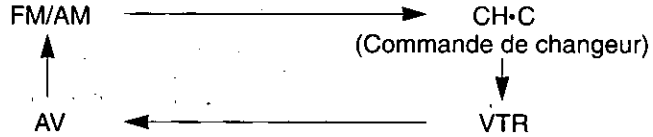

FM TUNER

Remarques:

- Si le mode de radionavigation est appliqué, seul le son est commuté tandis que la portion vidéo reste inchangée.
- Si une option autre que AUTO est choisie sur le menu des réglages visuels (voir page 104), seul le son est commuté tandis que la portion vidéo reste inchangée.
- Il est possible de changer de mode même lorsque le moniteur vidéo est en position rentrée.
- La touche **[MODE]** implantée en façade du moniteur vidéo reste allumée même lorsque l'alimentation est coupée.

Bande

Appuyer sur la touche **[^](BAND)** pour recevoir les bandes FM comme suit.

FM1 ↔ FM2

Appuyer sur la touche **[v](BAND)** pour recevoir les bandes AM comme suit.

AM1 ↔ AM2

L'indicateur de réception stéréo s'allume pendant la réception d'un programme stéréo. (uniquement sur la bande FM)

Indicateur stéréo



Accord manuel

Appuyer sur la touche **[<]** ou **[>]** pour accorder une fréquence supérieure ou inférieure.

Fréquence



Accord par recherche

Appuyer et immobiliser la touche **[<]** ou **[>]** en position basse pendant au moins 0,5 seconde, puis la relâcher. L'accord cesse automatiquement dès qu'une station actif est détectée.

Touche **[<][>](TRACK)**
Touche **[^][v](BAND)**

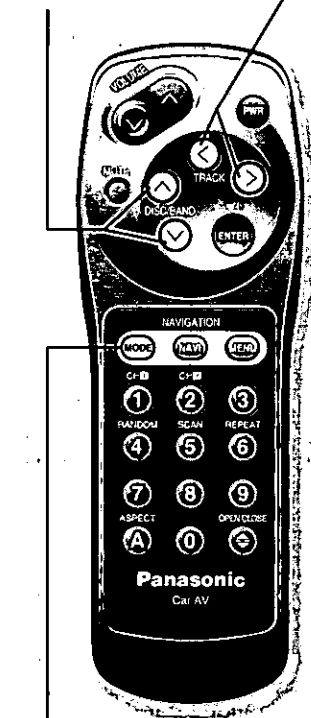

Touche **[MODE]**

Utilisation de base de l'autoradio (suite)

Mise en mémoire

Il est possible de mémoriser jusqu'à 6 stations de chaque bande FM1, FM2, AM1 et AM2 dans leurs mémoires respectives.

Mise en mémoire manuelle

Mettre en mémoire la station actuellement reçue dans l'une des touches de présintonisation [1] à [6]. (Il est possible de mettre en mémoire jusqu'à 6 stations par bande.)

- ① Appuyer sur la touche [^] ou [v] pour sélectionner une bande.
- ② Effectuer un accord manuel ou par exploration pour retrouver la station à mettre en mémoire.
- ③ Appuyer et immobiliser les touches de présintonisation [1] à [6] en position basse jusqu'à ce que l'affichage clignote.

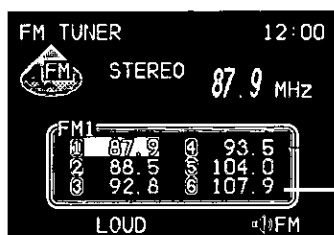
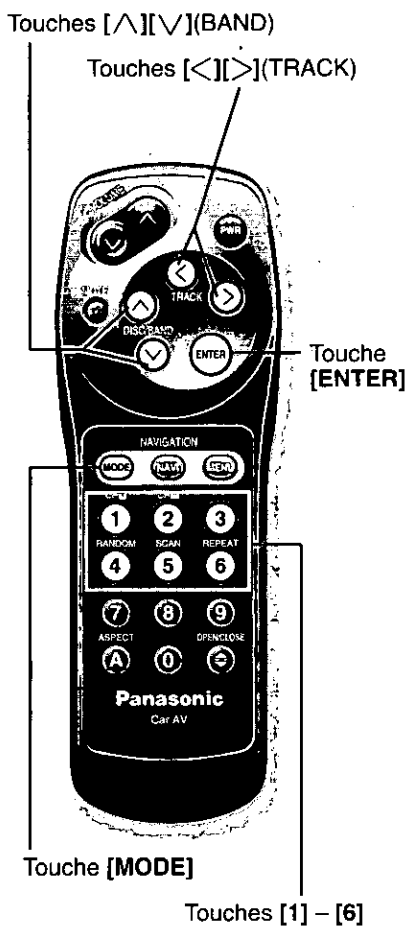

Table d'adresses mémoire

Remarque:

Les opérations de mise en mémoire manuelle ou de mise en mémoire automatique ont pour effet d'annuler les stations antérieurement mémorisées de sorte que les nouvelles stations mémorisées remplacent les précédentes.

Mise en mémoire automatique

Commander une exploration automatique pour capter les stations les plus puissantes de la bande actuellement choisie en commençant par la fréquence la plus basse. Ensuite, mettre en mémoire les stations les plus puissantes dans les touches de présintonisation [1] à [6]. (Il est possible de mettre en mémoire jusqu'à six stations par bande.)

Choisir une bande en appuyant et immobilisant la touche [ENTER] en position basse pendant au moins 2 secondes.

- Les 6 stations les plus puissantes sur la bande seront automatiquement mises en mémoire et affectées aux touches de présintonisation [1] à [6].
- Dès que ceci est fait, les stations préaccordées sont balayées séquentiellement pendant 5 secondes chaque.

Remarque:

Les opérations de mise en mémoire manuelle ou de mise en mémoire automatique ont pour effet d'annuler les stations antérieurement mémorisées de sorte que les nouvelles stations mémorisées remplacent les précédentes.

Syntonisation d'une station en mémoire

Cette fonction permet de syntoniser une station mise en mémoire. Appuyer sur l'une des touches de présintonisation [1] à [6] pour syntoniser une des stations en mémoire.

Utilisation de base du changeur de disque CD

- Un changeur de disque CD optionnel (par exemple le CX-DP801EUC) doit être raccordé.
- L'utilisation de l'unité de commande de double changeur de disque CD optionnel (CA-LA9) vous permet de raccorder deux changeurs de disque CD (double changeurs). (pour une utilisation ultérieure) (voir page 124.)

Mise en marche du changeur de disque CD

Dès que le changeur de disque CD est raccordé, appuyer sur la touche **[MODE]** pour changer de mode de changeur de disque CD comme suit.

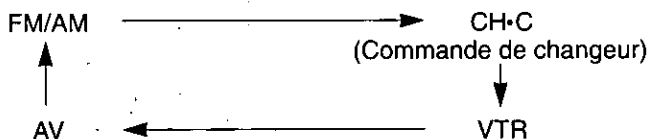

Remarques:

- Le mode CH-C n'est pas disponible si aucun changeur n'est raccordé ou si aucun magasin ne se trouve dans le changeur.
- Si aucun disque ne se trouve dans le magasin, le message "NO DISC" apparaîtra sur l'écran du moniteur vidéo.
- Si le magasin est introduit dans le changeur de disque CD alors que son alimentation est coupée, l'alimentation est appliquée. Dans le cas d'une autre source sonore, le mode CH-C est sélectionné tandis que la lecture du disque commence immédiatement.
- Si le mode de radionavigation est appliqué, seul le son est commuté tandis que la portion vidéo reste inchangée.
- Si une option autre que AUTO est choisie sur le menu des réglages visuels (voir page 104), seul le son est commuté tandis que la portion vidéo reste inchangée.
- Il est possible de changer de mode même lorsque le moniteur vidéo est en position rentrée.
- La touche **[MODE]** implantée en façade du moniteur vidéo reste allumée même lorsque l'alimentation est coupée.

Sélection de disque

Appuyer sur la touche **[V](DISC)** ou sur la touche **[^](DISC)** de manière à choisir un disque dans l'ordre régressif ou progressif.

Numéro de disque Numéro de page



Touches **[^][V](DISC)**

Touches **[<][>](TRACK)**

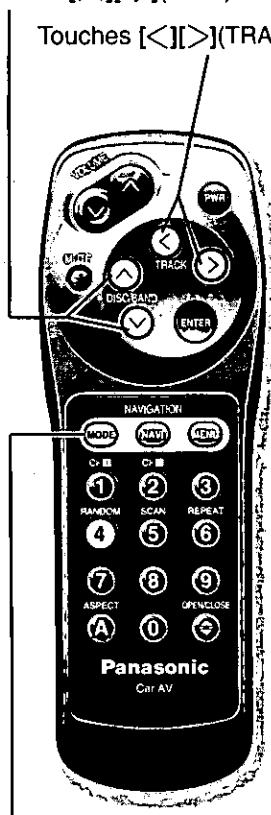

Touche **[MODE]**

Utilisation de base du changeur de disque CD (suite)

Touches [^][v](DISC)

Touches [< | >](TRACK)

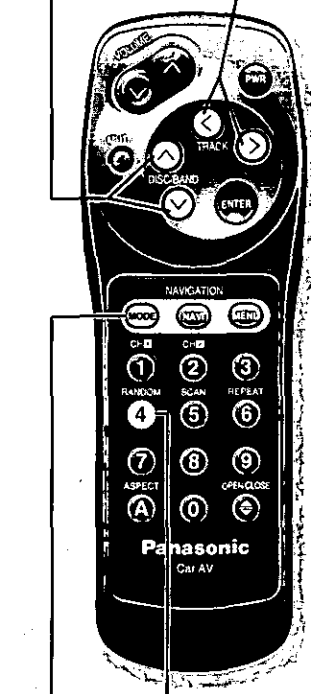

Touche [MODE]

Touche [4] (RANDOM)

Sélection de page

- Appuyer sur la touche [>](TRACK) pour atteindre la page suivante.
- Appuyer sur la touche [<](TRACK) pour que la lecture commence à partir du début de la page qui est actuellement lue.
- Appuyer successivement sur la touche [>](TRACK) ou sur la touche [<](TRACK) pour sauter le nombre de pages indésirables.

C DISC TRACK
1 9 ——— Nombre de page

Recherche de page

- Appuyer et immobiliser la touche [>](TRACK) ou la touche [<](TRACK) en position basse pendant au moins 0,5 seconde pour commander l'avance ou le retour dans les limites d'une page.
- Relâcher la touche [>](TRACK) ou la touche [<](TRACK) pour qu'une lecture normale du disque CD soit exécutée à partir de la position correspondant au relâchement de la touche.

Sélection aléatoire de page

Lit toutes les pages de tous les disques qui se trouvent dans le changeur de disque CD dans un ordre aléatoire.

- Appuyer sur la touche [4](RANDOM). Toutes les pages disponibles de tous les disques qui se trouvent dans le magasin seront lues dans un ordre aléatoire.

RANDOM

- Pour annuler la lecture aléatoire, appuyer de nouveau sur la touche [4](RANDOM).

Sélection aléatoire de disque

Lit les pages du disque qui est actuellement écouté dans un ordre aléatoire.

- Appuyer et immobiliser la touche [4](RANDOM) en position basse pendant au moins 2 secondes. Toutes les pages disponibles du disque actuellement sélectionné seront lues dans un ordre aléatoire.

D-RANDOM

- Appuyer et immobiliser la touche [4](RANDOM) une seconde fois pendant au moins 2 secondes pour annuler la fonction.

Balayage de plage

Lit les 10 premières secondes de chaque plage du disque suivant un ordre séquentiel de sélection en commençant par la plage qui suit celle que vous écoutez actuellement.

- Appuyer sur la touche [5](SCAN). L'afficheur clignote et les 10 premières secondes de chaque plage de tous les disques sont lues dans l'ordre normal.

Après un balayage de toutes les plages, le mode de lecture normale est rétabli et reprend à partir du début de la plage originale.

SCAN

- Appuyer une seconde fois sur la touche [5](SCAN) pour annuler la fonction.

Balayage de disque

Lit les 10 premières secondes de la première plage de tous les disques placés dans le changeur de disque CD suivant un ordre séquentiel de sélection en commençant par le disque qui suit celui que vous écoutez actuellement.

- Appuyer et immobiliser la touche [5](SCAN) pendant au moins 2 secondes. La 1ère plage de tous les disques qui se trouve dans le magasin est lue pendant 10 secondes chaque.

Lorsque tous les disques ont été explorés, reprendre la lecture normale depuis le début du disque d'origine.

D-SCAN

- Appuyer et immobiliser la touche [5](SCAN) pendant au moins 2 secondes pour annuler la fonction.

Lecture en reprise d'une plage

Relit la plage du disque actuellement choisie.

- Appuyer sur la touche [6](REPEAT) pour la lecture de la plage actuellement sélectionnée recommence.

REPEAT

- Appuyer une seconde fois sur la touche [6](REPEAT) pour annuler la fonction.

Lecture en reprise de disque

Relit le disque actuellement choisi.

- Appuyer et immobiliser la touche [6](REPEAT) pendant au moins 2 secondes pour répéter la sélection du disque actuellement choisi.

D-REP

- Appuyer et immobiliser une seconde fois sur la touche [6](REPEAT) pendant au moins 2 secondes pour annuler la fonction.

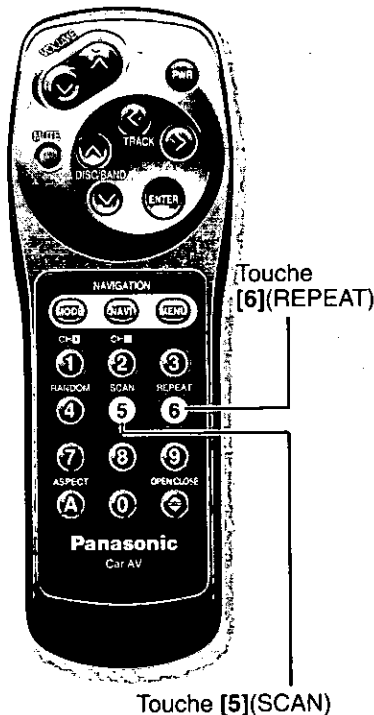

Utilisation de base du changeur de disque CD (suite)

Double changeur de disque CD

Cette fonction vous permet de commander deux changeurs de disque CD par l'intermédiaire de l'unité de commande de double changeur de disque CD optionnel (CA-LA9) (pour une utilisation ultérieure).

Touche [1](CH1)
Touche [2](CH2)

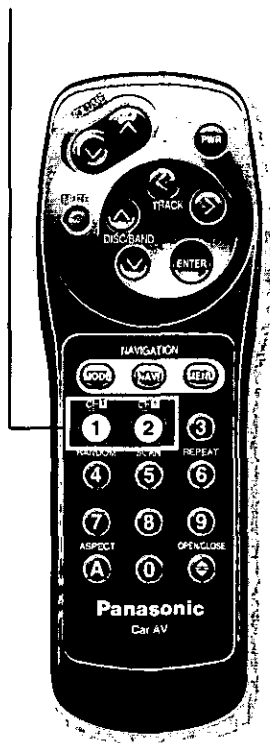

Opère la commutation entre les deux changeurs de disque CD raccordés. [Réglage par défaut: CH-1]

Appuyer sur la touche [CH1] ou sur la touche [CH2] pour choisir le changeur de disque CD 1 ou le changeur de disque CD 2.

(Se reporter à la page 124.)



Indicateur de changeur de disque CD

Remarque:

Cette fonction n'est pas disponible s'il n'y a aucun disque dans le changeur de disque raccordé ou lorsque le magasin à disques ne se trouve pas dans le changeur.

Sur la télécommande

CH1: changeur de disque CD 1
CH2: changeur de disque CD 2

Sur l'écran du moniteur vidéo

CH-1: changeur de disque 1
CH-2: changeur de disque 2

Opération auxiliaire

- Observation d'une image ou écoute d'un programme audio provenant d'un appareil externe raccordé
- Raccorder par exemple une platine vidéo mobile, une caméra vidéo, une caméra vidéo de rétrovision ou un système de radionavigation de véhicule à l'appareil.

Avertissement:

Pour avoir la certitude de conduire en toute sécurité, les réglages de l'appareil ne sont possibles qu'à l'arrêt du véhicule et lorsque le frein de stationnement est serré. Le message "WARNING" (Avertissement) apparaîtra sur l'écran si une tentative de commutation en mode VTR ou AV est effectuée en enfonçant la touche [MODE] tout en conduisant.

Remarques:

- Si votre système de radionavigation de véhicule n'est pas raccordé, sélectionner d'abord la rubrique RGB comme entrée de radionavigation à partir du menu d'introduction de paramètres / des réglages. (Se reporter à la page 86.)
- Si votre caméra vidéo de rétrovision n'est pas raccordée, sélectionner d'abord la rubrique OFF comme entrée de caméra vidéo à partir de la page-écran menu d'introduction de paramètres / des réglages. (Se reporter à la page 88.)



Touche [MODE]

Mode VTR/Mode AV

Appuyer sur la touche [MODE] pour passer alternativement du mode VTR au mode AV comme suit.

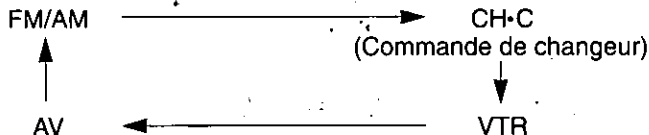

Les images fournies par l'appareil externe raccordé sont visionnées. Dans ce même temps, l'indicateur VTR ou AV en façade du moniteur vidéo s'allume.

Exemple de mode VTR



Indicateur VTR (de magnétoscope)

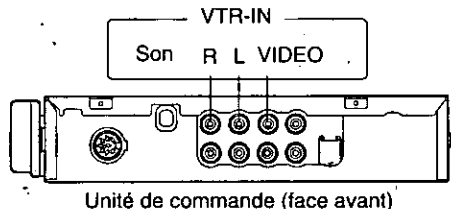

Unité de commande (face avant)

Remarques:

- En mode VTR, le son et l'image provenant de l'appareil externe raccordé aux prises d'entrée VTR-IN sont sélectionnés.
- En mode AV, le son et l'image provenant de l'appareil externe raccordé aux prises d'entrée AV IN sont sélectionnés.
- Si le mode de radionavigation est appliqué, seul le son est commuté tandis que la portion vidéo reste inchangée. (Se reporter à la page 103)
- Si une option autre que AUTO est choisie sur le menu des réglages visuels (voir page 104), seul le son est commuté tandis que la portion vidéo reste inchangée.
- Il est possible de changer de mode même lorsque le moniteur vidéo est en position rentrée.
- La touche [MODE] implantée en façade du moniteur vidéo reste allumée même lorsque l'alimentation est coupée.

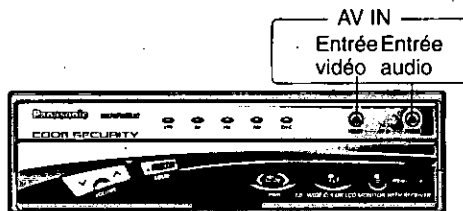

Guide d'installation



Avertissement

Les informations relatives à l'installation sont prévues uniquement pour des techniciens qualifiés et ne concernent pas les personnes sans connaissance technique. Elles ne contiennent pas de mises en garde ou d'avis quant aux dangers potentiels pouvant être encourus lors de l'installation de cet appareil.

Toute tentative d'installation de cet appareil dans un véhicule motorisé par une personne sans qualification technique peut causer des dommages importants au système électrique du véhicule voire provoquer des blessures graves ou même mortelles.

□ Généralités

Cet appareil devrait être installé par un technicien qualifié. Toutefois, si l'utilisateur décide de le faire par ses propres moyens, la première étape consiste au choix de l'emplacement. Les instructions données dans ce manuel décrivent les étapes suivantes. (Se référer à la notice intitulée "Avertissement" ci-dessus.)

- Identifier et étiqueter les fils du véhicule
- Raccorder les fils du véhicule à ceux du connecteur d'alimentation
- Installer l'appareil dans le tableau de bord
- Vérifier le fonctionnement de l'appareil

En cas de difficultés, ne pas hésiter à communiquer avec un installateur professionnel.

□ Matériel d'installation

No.	Article	Schéma	Nbr.
①	Plaque décoratrice		1
②	Cadre d'installation		1
③	Ressort de fixation		2
④	Élément amortisseur en caoutchouc		1
⑤	Boulon de fixation (5 mmφ)		1
⑥	Écrou à collerette (6 mmφ)		1
⑦	Boulon six pans et rondelle d'assemblage (5 mmφ x 10 mm)		1
⑧	Boulon six pans et rondelle d'assemblage (6 mmφ x 20 mm)		1
⑨	Plaque de support arrière		1
⑩	Vis à tête bombée large cylindrique (5 mmφ x 6 mm)		2
⑪	Vis à tête plate cylindrique (5 mmφ x 6 mm)		4

No.	Article	Schéma	Nbr.
⑫	Pièce d'espacement		2
⑬	Bande adhésive recto verso		1 jeu
⑭	Bande velcro		2
⑮	Télécommande		1
⑯	Piles (UM4)		2
⑰	Connecteur d'alimentation		1
⑱	Cordon prolongateur de marche arrière		1
⑲	Connecteur à verrouillage		1
⑳	Pièce de tissu de nettoyage		1
㉑	Mise à la terre		1
㉒	Connecteur secondaire		1

Précaution: Cet appareil ne peut fonctionner qu'à partir d'une source d'alimentation à courant continu de 12 volts et système de batterie automobile avec négatif à la masse. Ne pas essayer de l'utiliser avec tout autre type de système. En effet, cela pourrait occasionner de graves dommages.

Avant de procéder à l'installation de l'appareil, vérifier si les éléments mentionnés ci-dessous se trouvent bien dans l'emballage de votre appareil.

● **Carte de garantie**

La remplir sans délai.

● **Liste des centres de service agréés Panasonic**

La conserver à des fins de consultation ultérieure si l'appareil doit être réparé.

● **Matériel d'installation**

Indispensable pour effectuer l'installation dans le tableau de bord.

Avant d'effectuer l'installation

Avertissement

● Le moniteur vidéo ne doit pas être installé dans un endroit risquant de gêner le conducteur au volant, sa visibilité ou à tout autre emplacement interdit par la loi et les règlements. Si toutefois le moniteur vidéo est installé dans un endroit risquant de gêner la visibilité avant du conducteur au volant ou le fonctionnement d'un sac gonflable ou de tout autre équipement de sécurité du véhicule ou provoquant une interférence avec le fonctionnement du véhicule, cela pourrait causer un accident.

● Ne jamais utiliser les boulons ou les écrous de fixation de l'équipement de sécurité du véhicule pour effectuer l'installation de l'appareil.

Si les boulons ou les écrous de fixation du volant de direction, des freins ou de tout autre équipement de sécurité du véhicule sont utilisés pour effectuer l'installation du moniteur vidéo, cela pourrait causer un accident.

● Attacher les fils correctement.

Si toutefois le câblage n'est pas effectué correctement, cela risque de provoquer un incendie voire un accident. Faire plus particulièrement attention à l'acheminement et à la fixation des fils de connexion et veiller à ce qu'ils ne se prennent pas dans des vis de fixation ou encore dans la partie mobile d'un rail de siège.

● Cet appareil ne fonctionne que dans les véhicules à système électrique à courant continu de 12 volts et dont le négatif est à la masse. Cet appareil a été conçu uniquement pour fonctionner dans les véhicules à système électrique à courant continu de 12 volts et dont le négatif est à la masse. Il ne peut pas être utilisé dans les gros camions ou les véhicules diesel à système électrique à courant continu de 24 volts. S'il est utilisé dans un type de véhicule pour lequel il n'a pas été conçu, cela risque de provoquer un incendie voire un accident.

Attention

● Se servir du fusible spécifié.

Il est impératif que le fusible spécifié soit utilisé. Si un fusible différent du fusible spécifié est utilisé, cela risque de provoquer un incendie voire un accident.

● Veiller à ne pas abîmer le cordon en le pinçant ou en tirant dessus.

Ne pas tirer ni abîmer le cordon. Si le cordon n'est pas traité correctement, un court-circuit peut se produire ou il risque de se couper, ce qui peut provoquer un incendie voire un accident.

Outils nécessaires

Un tournevis, une pile AA de 1,5 V et les accessoires ci-dessous sont nécessaires:

Lampe de contrôle de 12 V c.c.



Ruban d'électricien



Pinces coupantes



Identification des fils de connexion

La toute première étape consiste à identifier tous les fils de connexion du véhicule qui seront utilisés pour effectuer le raccordement de votre équipement audio.

Après avoir identifié chacun des fils de connexion, nous vous conseillons de les étiqueter. Cela évitera tout risque de confusion et d'erreur si des branchements sont effectués ultérieurement.

Guide d'installation (suite)

Remarque: Ne pas raccorder le connecteur d'alimentation à l'appareil stéréo avant d'avoir effectué tous les raccordements. Si les fils de raccordement stéréo ne sont pas équipés de capuchons en plastique, isoler provisoirement tous les fils de connexion dont les conducteurs sont exposés avec du ruban d'électricien jusqu'à ce que leur raccordement soit effectué. Identifier les fils de connexion dans l'ordre suivant.

Fil d'alimentation

Si votre véhicule est équipé d'une autoradio ou si le câblage permettant son raccordement a été fait à l'avance :

Sectionner l'un après l'autre les fils de connexion du connecteur près de la prise (en prenant soin de laisser les fils les plus longs possibles) de manière à pouvoir faire aisément le branchement de chacun des fils de connexion.

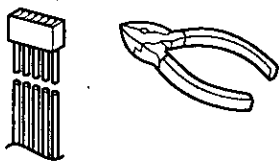

Tourner la clé de contact sur la position accessoires, puis relier l'un des fils de la lampe de contrôle au châssis du véhicule.

Relier l'autre fil de la lampe de contrôle à chacun des fils de connexion exposés de la prise de raccordement de l'autoradio qui a été coupée. Toucher un fil à la fois jusqu'à ce que le fil qui fait allumer la lampe de contrôle ait été repéré.

Tourner maintenant la clé de contact sur la position OFF, puis sur la position ON. Si l'ampoule s'éteint et s'allume en même temps, le fil identifié est bien le fil d'alimentation du véhicule.

Si le câblage pour recevoir une autoradio n'a pas été fait à l'avance dans votre véhicule :

Vérifier dans le bloc-fusibles et chercher le réceptacle du fusible de l'autoradio (RADIO), des accessoires (ACC) ou de l'allumage (IGN).

Fil de la batterie

Si votre appareil stéréo possède un fil jaune, il sera nécessaire de repérer le câble de la batterie du véhicule. Sinon, il est possible d'omettre cette étape. (Le fil jaune de la batterie procure l'alimentation continue nécessaire au circuit d'alimentation de l'horloge, de la mémoire ou à d'autres circuits.) Si votre véhicule est équipé d'une autoradio ou si le câblage permettant son raccordement a été fait à l'avance:

Alors que la clé de contact est en position OFF et que les phares sont éteints, repérer le fil de la batterie du véhicule en reliant un fil de la lampe de contrôle au châssis et en vérifiant les autres fils de connexion exposés provenant de la prise dont les fils ont été sectionnés au moyen de l'autre fil.

Si le câblage pour recevoir une autoradio n'a pas été fait à l'avance dans votre véhicule:

Vérifier dans le bloc-fusibles et chercher le réceptacle du fusible de la batterie habituellement identifié par BAT.

Haut-parleurs

Identifier les fils de haut-parleur de la voiture. Il y a deux fils de connexion pour chaque haut-parleur qui habituellement sont distingués par un code couleur.

Un moyen pratique qui facilite l'identification des fils de haut-parleur et les haut-parleurs respectifs consiste à utiliser une pile de AA de 1,5 V de la façon suivante.

Appliquer l'un des fils à l'un des pôles de la pile et toucher l'autre pôle avec l'autre fil. Un bruit de grattage sera produit par le haut-parleur s'il s'agit bien d'un fil de haut-parleur.

Dans le cas contraire, continuer à tester plusieurs combinaisons de fils jusqu'à ce que tous les fils de haut-parleur aient été repérés. Au moment d'effectuer leur étiquetage, inclure également dans l'identification à quel haut-parleur les fils sont raccordés.

□ Raccorder tous les fils

Après avoir identifié tous les fils de connexion du véhicule, il est possible de les raccorder aux fils de connexion de l'appareil stéréo. Les schémas de câblage électrique des pages 121 à 126 représentent les branchements appropriés et le code de couleur utilisés pour les fils.

Il est vivement recommandé de vérifier le fonctionnement de l'appareil avant de procéder à son installation définitive.

Pour ce faire, poser l'appareil dans le véhicule et faire des raccordements provisoires afin de vérifier le fonctionnement de l'appareil. Se servir de ruban d'électricien pour protéger tous les fils exposés.

Important: Raccorder le fil d'alimentation de couleur rouge en dernier après avoir réalisé tous les raccordements et isolés tous les fils.

Mise à la terre

Raccorder le fil de mise à la terre de couleur noire de la prise d'alimentation à une partie métallique du châssis du véhicule.

Haut-parleurs

Raccorder les fils des haut-parleurs. Consulter les schémas de câblage électrique pour faire les branchements correctement. Se conformer précisément aux indications des schémas de câblage électrique de manière à ne pas endommager les haut-parleurs et l'appareil stéréo.

Les haut-parleurs doivent avoir une puissance admissible d'au moins 40 watts. Si un amplificateur externe est utilisé, il faut s'assurer que les haut-parleurs ont une puissance admissible égale à la puissance de sortie maximum de l'amplificateur. Des haut-parleurs dont la puissance admissible serait inférieure risquent d'être endommagés.

L'impédance des haut-parleurs doit être de 4 à 8 Ω , ce qui est habituellement indiqué sur la plupart des haut-parleurs. Des haut-parleurs possédant une impédance plus faible ou plus élevée affecteront la qualité du son délivré, ce qui peut endommager les haut-parleurs et l'appareil stéréo.

Attention: Ne jamais mettre les fils de haut-parleur à la terre. Par exemple, ne jamais utiliser un système de mise à la terre par le châssis de la voiture ni un système de haut-parleurs à trois fils avec fil commun. Chaque haut-parleur doit être raccordé séparément avec des fils de connexion parallèles isolés. En cas d'incertitude à propos de la façon de raccorder les fils de haut-parleur de la voiture, demander conseil à l'installateur professionnel le plus proche.

Antenne électrique

Raccorder le fil d'antenne électrique du véhicule au fil d'amenée bleu de l'antenne électrique.

Batterie

Raccorder le fil jaune de la batterie du véhicule au bon fil d'amenée de l'autoradio ou au réceptacle de fusible de batterie du véhicule.

Antenne

Raccorder l'antenne en branchant le fil d'antenne dans la prise d'antenne.

Équipement auxiliaire

Raccorder tout équipement auxiliaire tel qu'un amplificateur conformément aux instructions de la notice de l'équipement. Séparer les fils de haut-parleur/d'amplificateur de l'antenne/du fil d'antenne d'au moins 30 cm (12 po). Relire les instructions d'utilisation et d'installation de tout équipement supplémentaire à raccorder à cet appareil.

Alimentation

Raccorder le fil d'alimentation rouge au bon fil d'autoradio du véhicule ou au réceptacle de fusible approprié du bloc-fusibles du véhicule.

Si l'appareil stéréo fonctionne normalement après avoir effectué tous ces raccordements, débrancher les fils et procéder à l'installation finale.

Installation finale

Raccordement des fils de connexion

Raccorder tous les fils en prenant soin de vérifier que tous les fils sont parfaitement isolés et solidement retenus. Attacher tous les fils ensemble et les retenir ensemble pour qu'ils ne se détachent pas par la suite. Introduire maintenant l'appareil stéréo dans le cadre d'installation ②.

Félicitations! Après avoir pris soin de faire quelques vérifications finales d'usage, vous allez pouvoir profiter de votre nouveau système stéréo automobile.

Vérifications finales

1. Vérifier que tous les fils de connexion sont branchés et isolés correctement.
2. Vérifier que l'appareil stéréo est solidement fixé dans son cadre d'installation ②.
3. Mettre le contact et vérifier que l'appareil fonctionne normalement.

En cas de difficulté, faire appel aux services de l'installateur professionnel agréé le plus proche.

Guide d'installation (suite)

❑ Mesures de précaution

- Faire très attention de ne pas se blesser les mains ou les doigts au moment de replier la languette de fixation du cadre d'installation avec un tournevis.
- Il est recommandé de porter des gants pendant les travaux d'installation afin de ne pas se blesser.

L'installation de cet équipement doit être confiée à un installateur professionnel. En cas de difficulté, faire appel aux services de l'installateur professionnel le plus proche.

1. Cet appareil ne peut fonctionner qu'à partir d'une source d'alimentation à courant continu de 12 volts et système électrique automobile avec négatif à la masse.
2. Avant d'effectuer l'installation et le câblage de l'appareil, débrancher la borne négative (-) de la batterie. (Se reporter à la Remarque : ci-dessous.)

Remarque:

Ne pas débrancher la borne négative de la batterie des véhicules qui sont équipés d'ordinateurs de croisière ou de radionavigation. En effet, tous les réglages électroniques mémorisés seraient effacés. Prendre toutes les précautions nécessaires pour ne pas provoquer de courts-circuits au moment d'effectuer l'installation de l'appareil.

3. Se conformer minutieusement au schéma de câblage électrique de manière à ne pas endommager l'appareil.
4. Isoler tous les fils de connexion exposés de manière à éviter de provoquer des courts-circuits.
5. Attacher soigneusement tous les fils de connexion lâches après avoir installé l'appareil.
6. Relire attentivement toutes les instructions d'utilisation et d'installation de tout équipement supplémentaire à raccorder à cet appareil.

❑ Séparation des équerres de transport de l'appareil

Retirer les équerres de transport de l'appareil avant de l'utiliser (avant d'effectuer son installation).

Se servir des vis de fixation munies de rondelles (5 mm ϕ x 6 mm) pour les remonter. Faire attention de ne pas perdre ces vis de fixation.

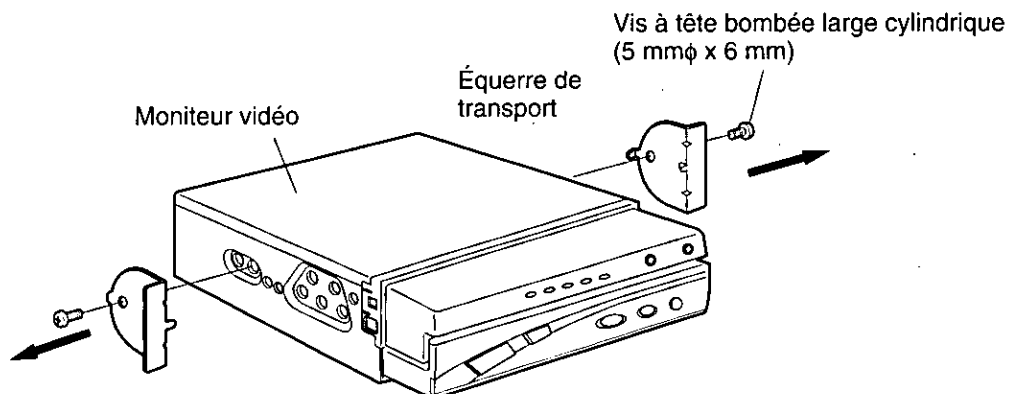

Précautions:

- L'ouverture d'installation arrière (voir page 76) n'est pas percée. Avant de l'utiliser, la percer avec la vis de fixation (fournie en accessoire) ou avec un outil.
- Se conformer aux lois et règlement en vigueur de votre province ou votre pays au moment d'installer cet appareil dans la voiture.

□ Installation

1. Introduire le cadre d'installation ② dans le tableau de bord de la voiture.

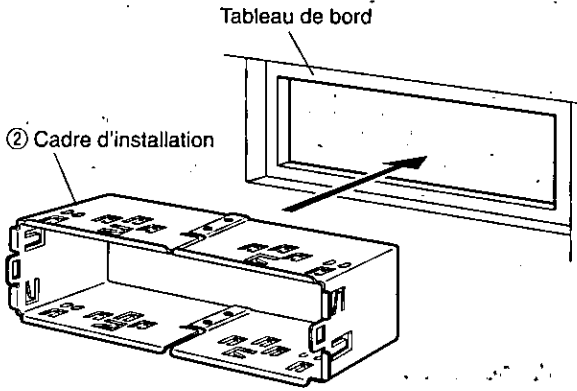

2. Replier les segments du cadre d'installation avec un tournevis ou un outil semblable (ceci à 6 endroits).

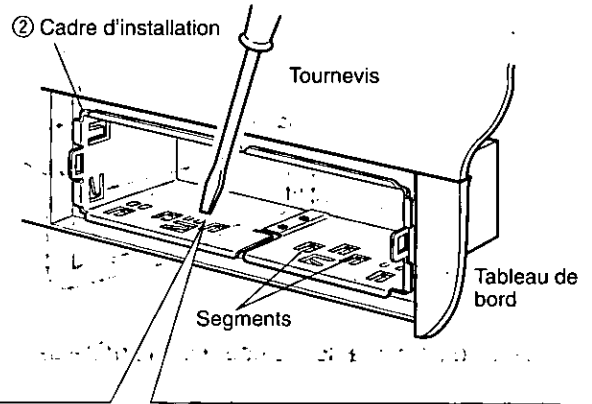

Fixation du cadre d'installation

Les segments qui doivent être repliés varient suivant le type de véhicule. Les replier avec un tournevis afin d'immobiliser solidement le cadre d'installation ② dans le tableau de bord.

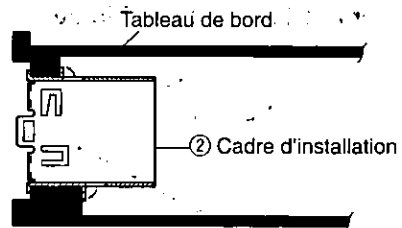

3. Fixer les ressorts de fixation ③ à l'autoradio du véhicule.

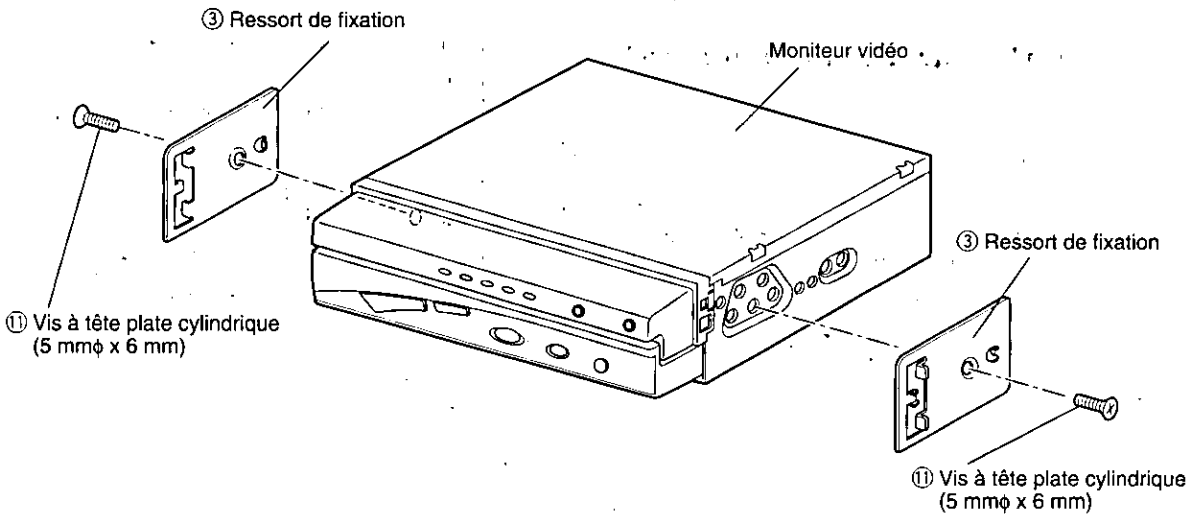

Guide d'installation (suite)

4. Installer l'autoradio du véhicule et la plaque décorative ① dans le cadre d'installation ② fixé au véhicule.

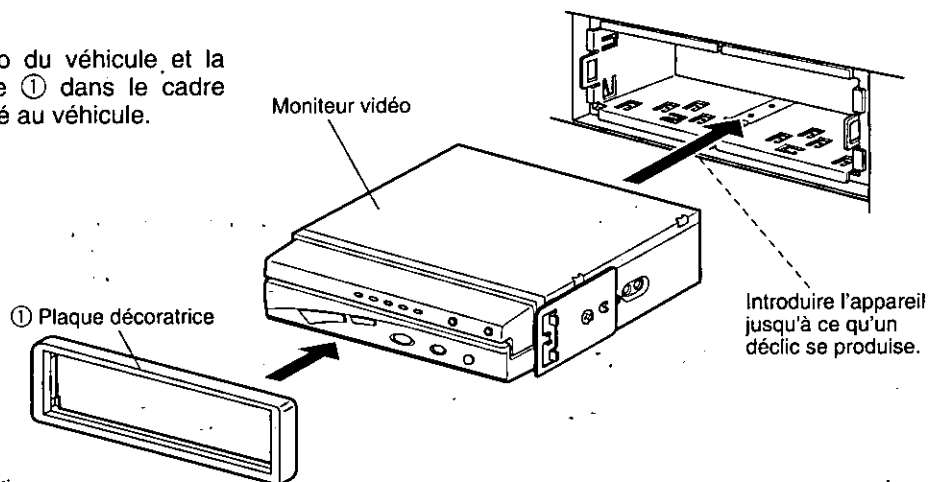

- Il existe deux méthodes pour fixer l'arrière de l'autoradio du véhicule.

• La fixer à la ferrure du véhicule

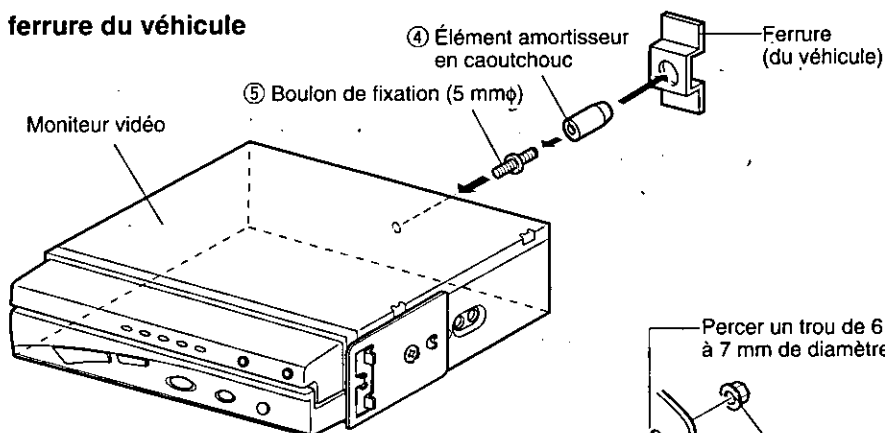

• La fixer à la plaque métallique du véhicule

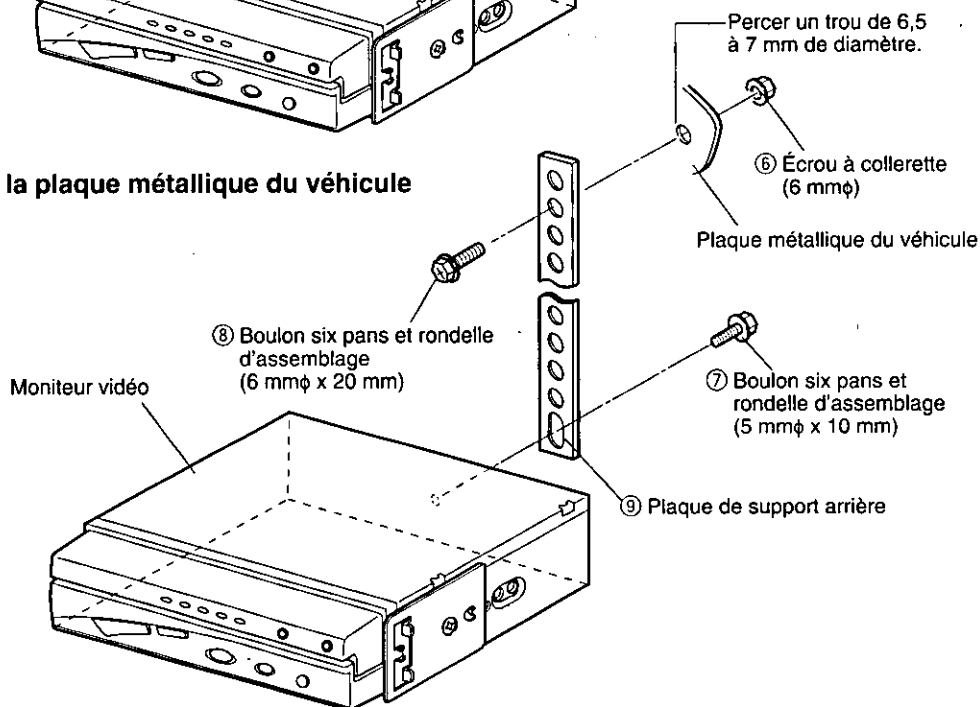

- Lorsque l'appareil est installé dans une voiture Toyota, se servir des trous de vis de fixation latérale identifiés par la lettre "T".
- Se servir des ferrures de la voiture pour effectuer l'installation.
- Un nécessaire à usage exclusif (optionnel) peut être nécessaire suivant l'année de production, le modèle et la catégorie du véhicule. Se renseigner auprès du distributeur le plus proche. Il existe également un cordon intermédiaire à usage exclusif (optionnel). Il facilite les travaux de câblage vers l'intérieur du véhicule.

Afin d'optimiser les performances de cet appareil, l'installer suivant une inclinaison située dans les limites de 30° par rapport au plan horizontal.

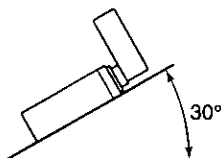

□ Pièce d'espacement

Se servir de la pièce d'espacement ⑫ si le trou de fixation de votre voiture a la forme représentée ci-dessous.

Se référer aux instructions ci-dessous et installer l'appareil correctement.

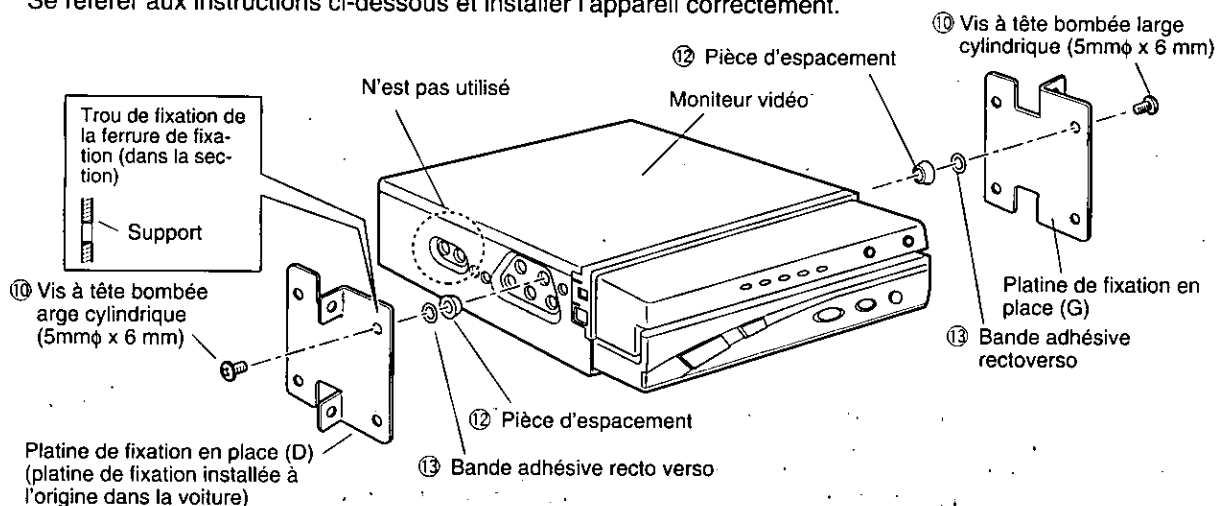

□ Comment retirer le moniteur vidéo

a) Repousser les plaques de fixation gauche et droite vers l'intérieur, l'une après l'autre, puis dégager le moniteur vidéo en l'attirant vers soi.

b) Après avoir retiré les plaques de fixation gauche et droite, dégager le moniteur vidéo en procédant des deux mains jusqu'à ce qu'il soit complètement sorti.

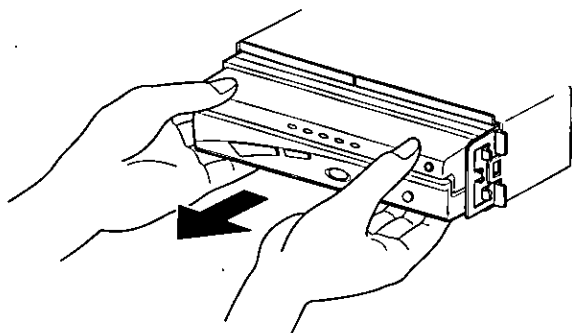
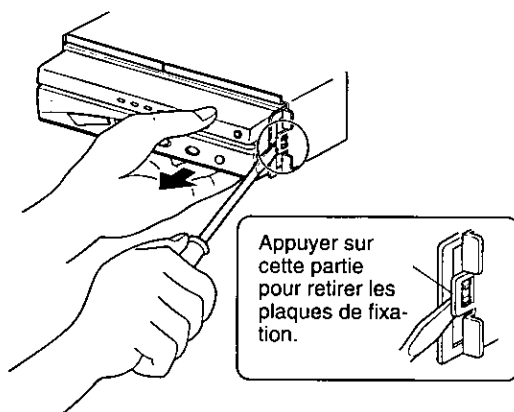

Guide d'installation (suite)

<Installation de l'unité de commande>

Exemple d'installation

Coller de la bande velcro (14) sur le tapis et installer l'unité de commande dessus.

Remarque:

Certains matériaux de tapis risquent de ne pas permettre d'utiliser cette méthode de fixation. Dans ce cas, prendre contact avec le service de dépannage Panasonic le plus proche de votre domicile pour dépanner l'appareil.

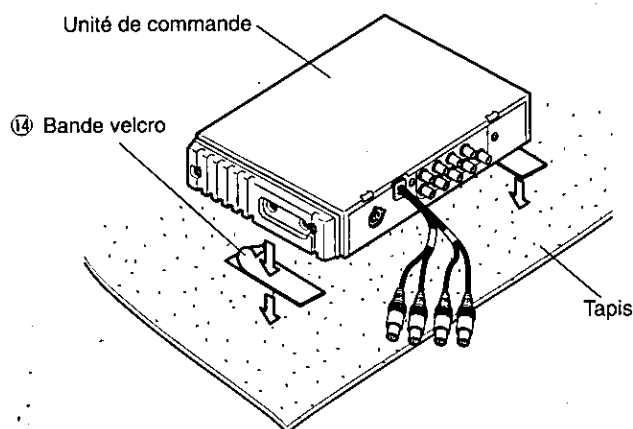

Remarques:

- Éviter les emplacements indiqués ci-dessous pour installer l'unité de commande s'ils risquent de l'abîmer en cas de surchauffe :
 1. Près d'une prise d'échappement d'air chaud de chauffage.
 2. Emplacement tels que le tableau de bord ou la plage arrière, là où l'unité de commande risque d'être exposée directement au soleil.
- Ne pas installer l'unité de commande près d'une porte car elle risque d'être exposée à la pluie.

Branchements électriques

Précautions:

- Pour éviter d'endommager l'appareil, se conformer scrupuleusement aux indications du schéma de câblage électrique représenté ci-dessous.
- Dénuder la gaine des fils de connexion sur 5 mm environ avant de faire les raccordements.
- Ne jamais brancher le connecteur d'alimentation dans l'appareil tant que tous les branchements ne sont pas terminés.
- Isoler toutes les parties exposées des fils de connexion de manière à éviter qu'un court-circuit se produise si elles viennent en contact avec le châssis du véhicule. Attacher soigneusement tous les fils ensemble et faire en sorte que les bornes de câble ne viennent jamais en contact avec n'importe quelle partie métallique du véhicule.

Système de base

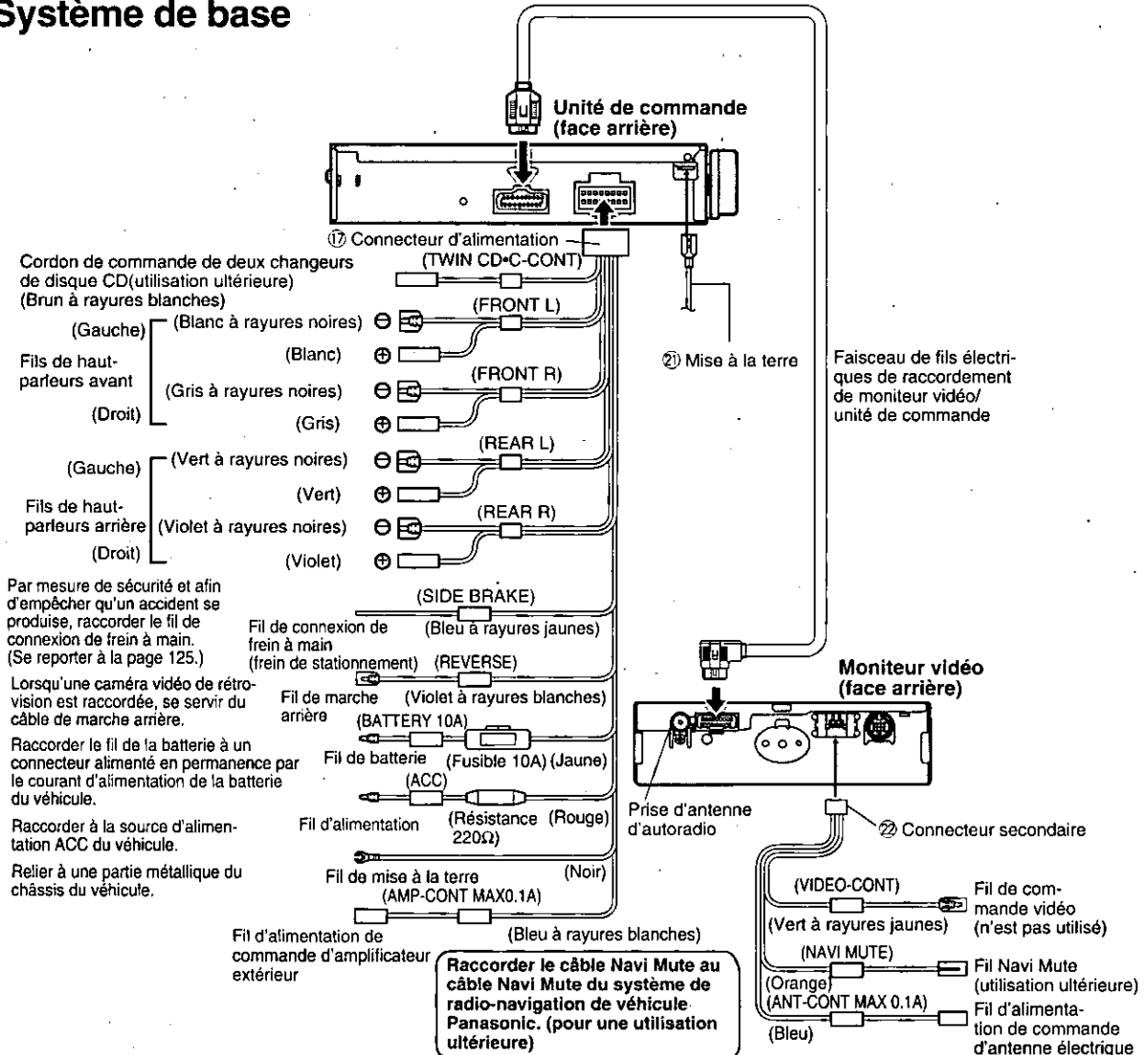

☐ Raccordement de la source d'alimentation

Remarques:

- Ce système à moniteur vidéo est essentiellement conçu pour fonctionner à partir d'une alimentation 12 volts de courant continu d'un système électrique de véhicule motorisé.
- Raccorder fermement et complètement le connecteur d'alimentation.
- Disposer le cordon en évitant les emplacements à haute température et le maintenir en place avec des attaches et du ruban adhésif.
- Les images obtenues sur l'écran du moniteur vidéo risquent d'être instables si des appareils de jeux vidéo sont raccordés.
- Lorsque la prise DIN est débranchée, veiller à bien serrer la griffe de fixation.

Branchements électriques (suite)

Exemple 1: Système avancé

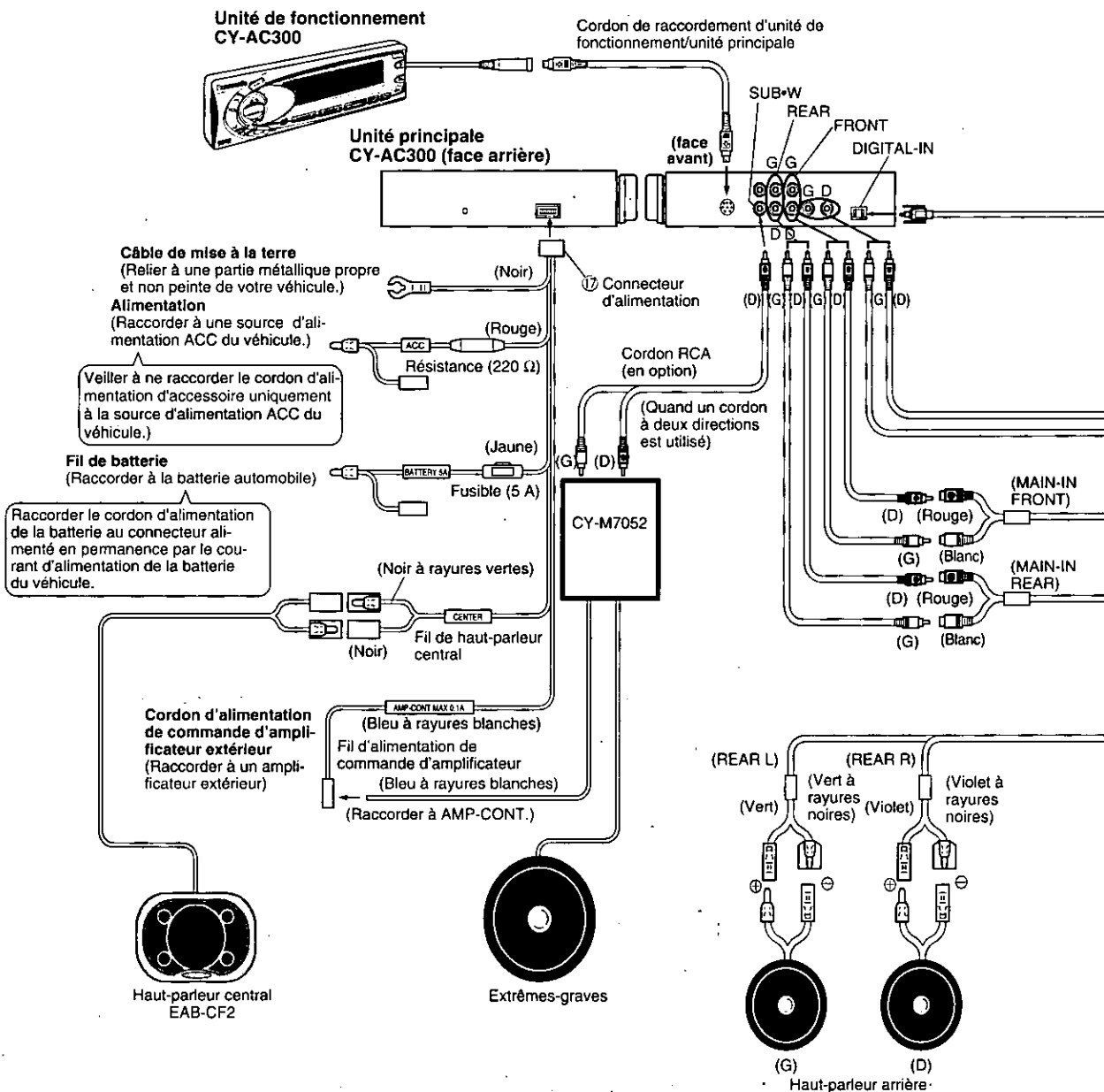

FRANÇAIS 50

Remarques à propos de l'utilisation d'un câble à fibres optiques
 • Ne pas plier le câble exagérément.
 • Faire en sorte que le câble ne soit pas endommagé s'il est coincé dans une porte, si un objet lourd est posé dessus, etc.

Câble à fibres optiques
 (CA-LRD60: en option)

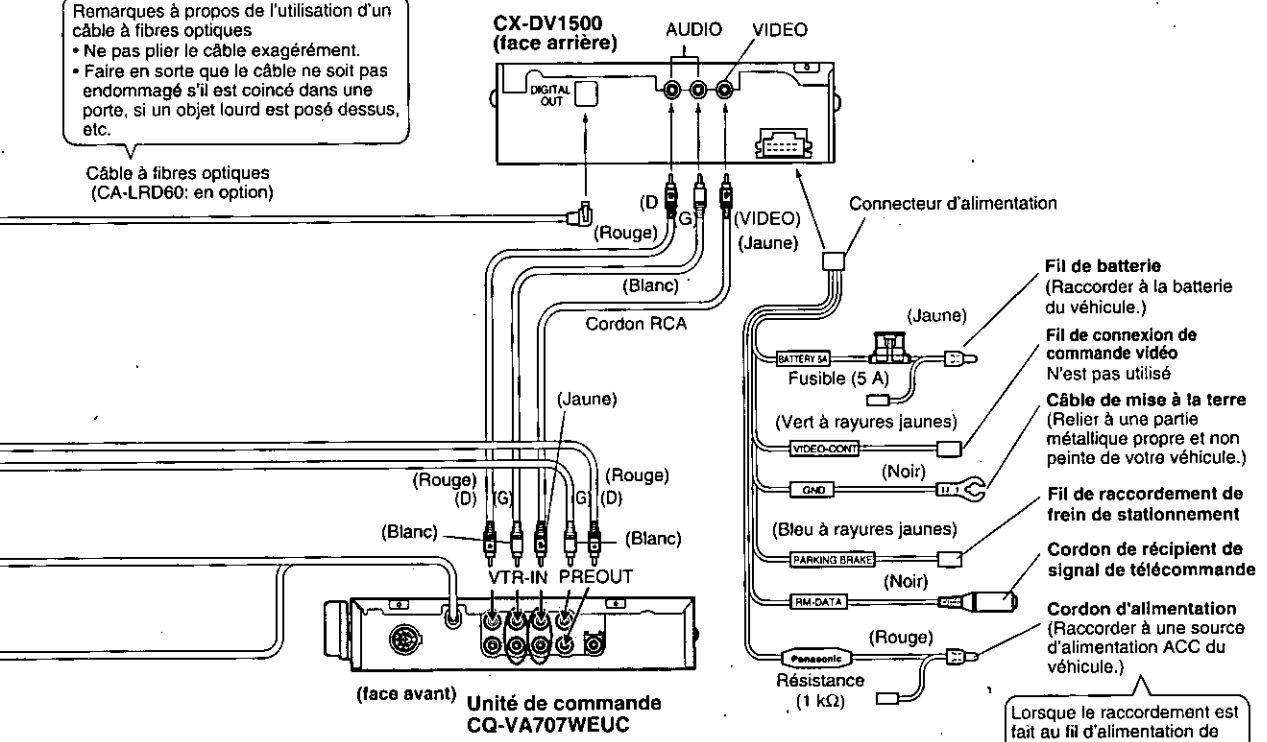

Lorsque le raccordement est fait au fil d'alimentation de commande d'un amplificateur externe (AMP-CONT) de CY-AC300, au lieu de faire le raccordement à la source d'alimentation ACC du véhicule, l'alimentation de l'appareil peut être reliée à celle du CY-AV300.

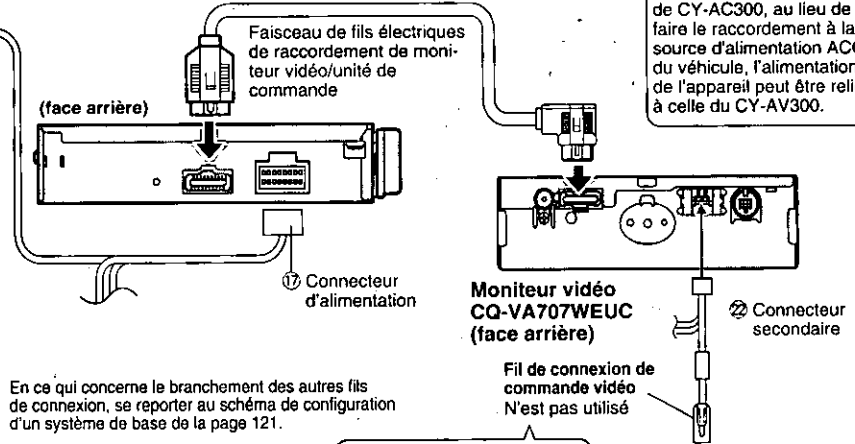
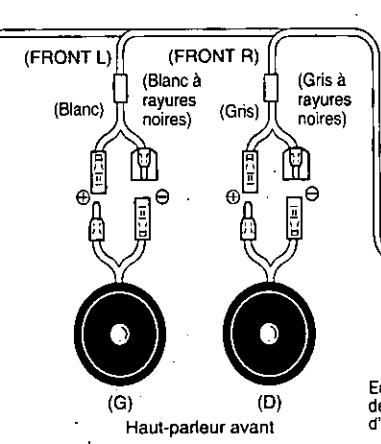

En ce qui concerne le branchement des autres fils de connexion, se reporter au schéma de configuration d'un système de base de la page 121.

Ne pas raccorder le fil de connexion de commande vidéo au CX-DV1500.

Branchements électriques (suite)

Exemple 2: Raccordement avec changeur de disque CD

- Si un seul changeur CD est installé, les branchements doivent être faits tels qu'ils sont indiqués par les lignes en pointillé gras (—•—•—•—•) sur le schéma.
- Pour raccorder deux changeurs de disque CD, l'unité de commande optionnelle de deux changeurs de disque CD (CA-LA9) doit être utilisée (utilisation ultérieure).

CX-DP801EUC

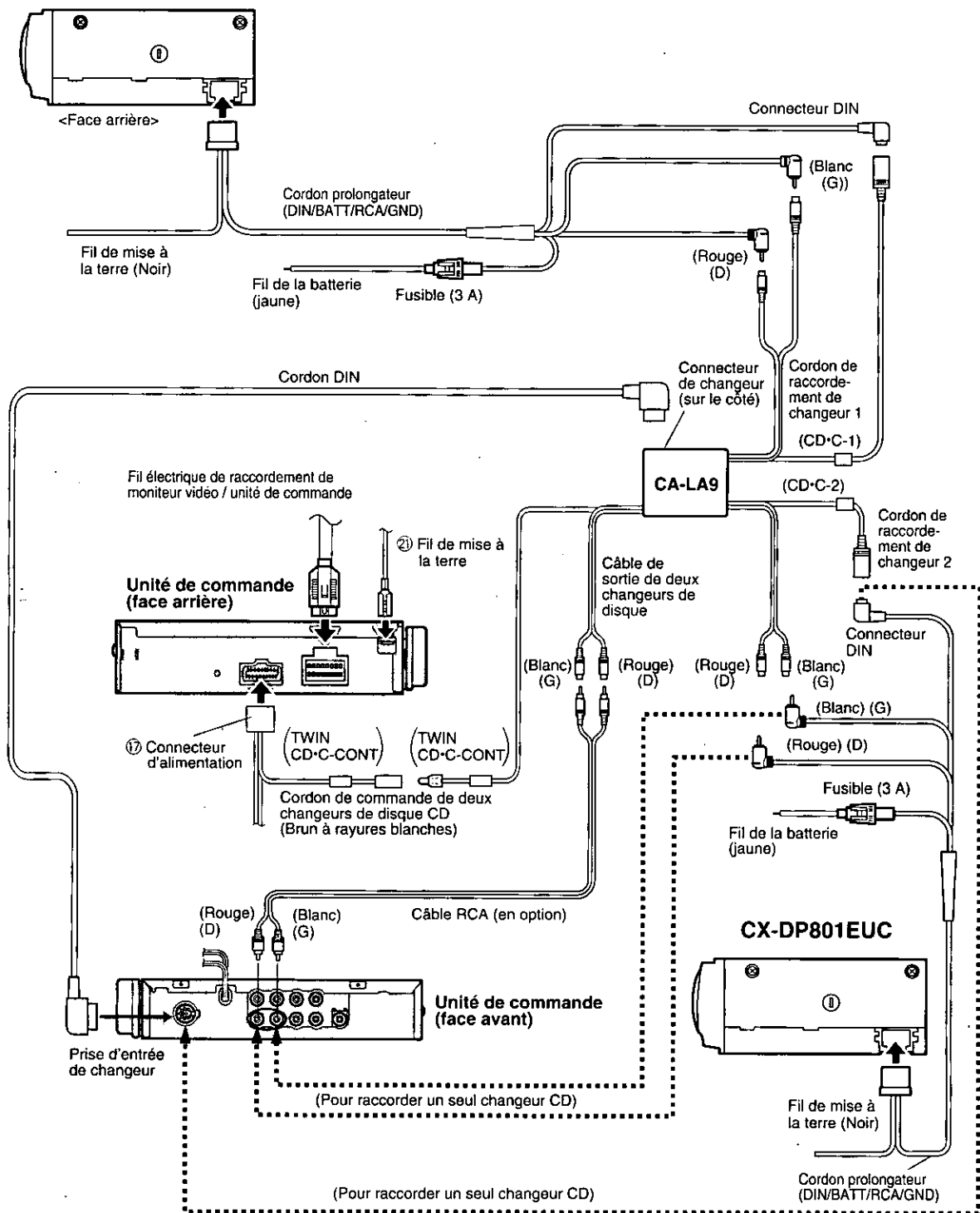

FRANÇAIS 52

❑ Raccordement du fil de connexion de frein de stationnement

Précaution:

Par mesure de sécurité, demander explicitement à un installateur de système professionnel le plus proche de votre domicile d'effectuer ce branchement.

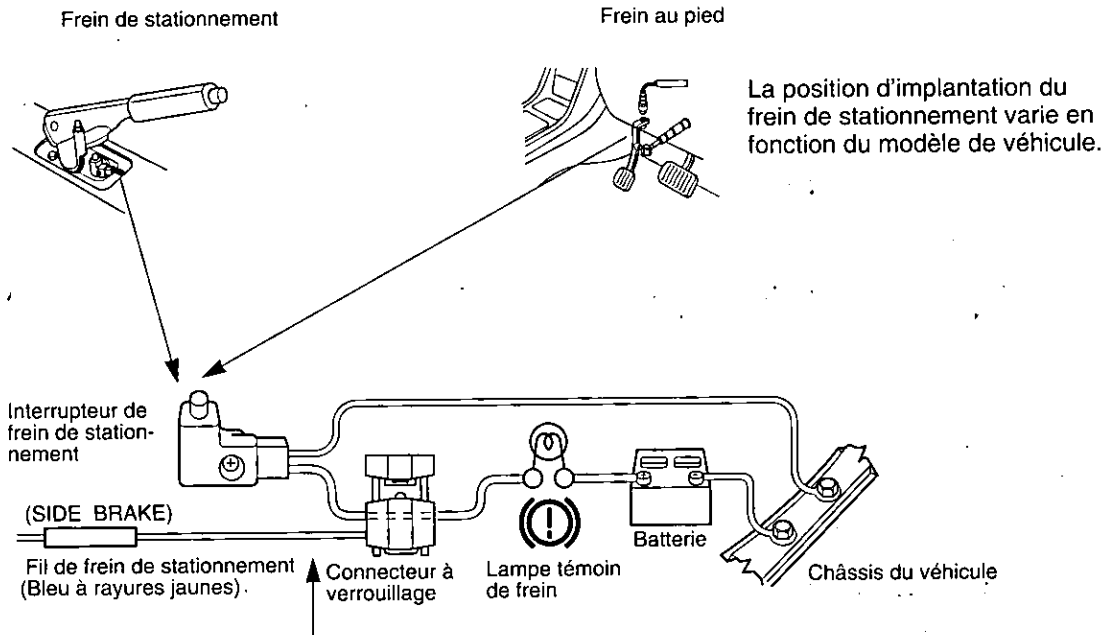

Fil de raccordement de frein de stationnement
Lorsque le levier de frein de stationnement est serré, l'appareil est mis à la masse par le châssis du véhicule.

① Fixer l'extrémité du fil de raccordement de frein de stationnement au connecteur de verrouillage.

② Le connecteur à verrouillage est raccordé au cordon placé du côté de la source d'alimentation du levier de frein de stationnement.

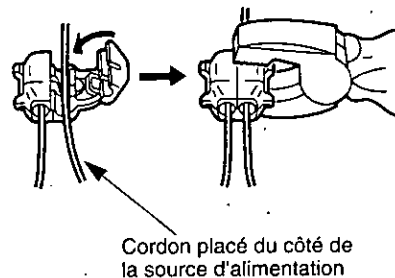
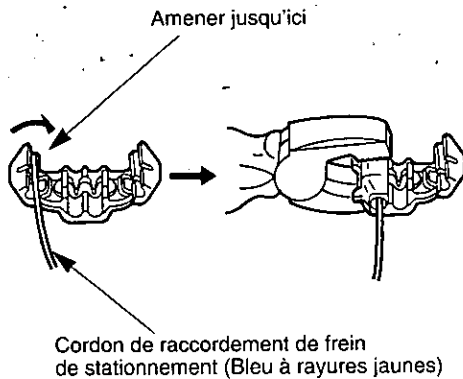

Branchements électriques (suite)

❑ Comment raccorder une platine vidéo mobile ou une caméra vidéo

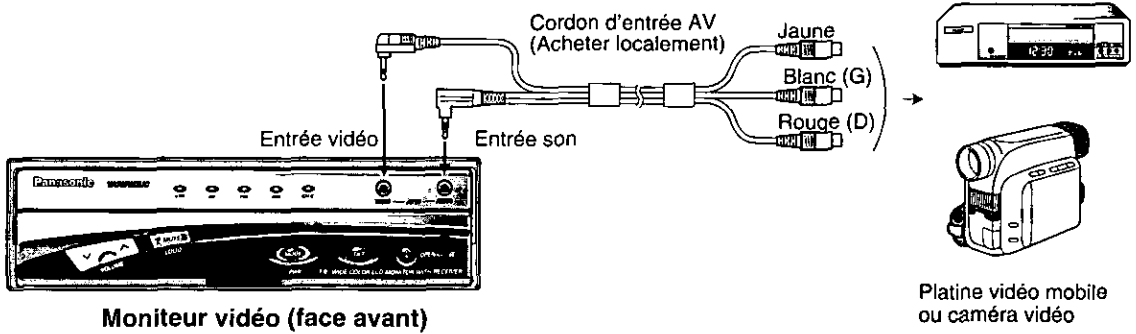

Remarque:

Lorsque le cordon d'entrée AV est raccordé en façade du moniteur vidéo, le positionnement du moniteur risque d'être partiellement limité.

Précaution:

Se servir de connecteurs en L pour raccorder le moniteur vidéo.

❑ Raccordement du câble de marche arrière

※ Si une caméra vidéo de rétrovision optionnelle est utilisée, le fil de marche arrière doit être utilisé.

- Raccorder le fil de marche arrière (violet à rayures blanches) au fil positif (+) des feux de recul (la lampe non teintée qui s'allume lorsque le levier de changement de vitesses est engagé sur la position de marche arrière).

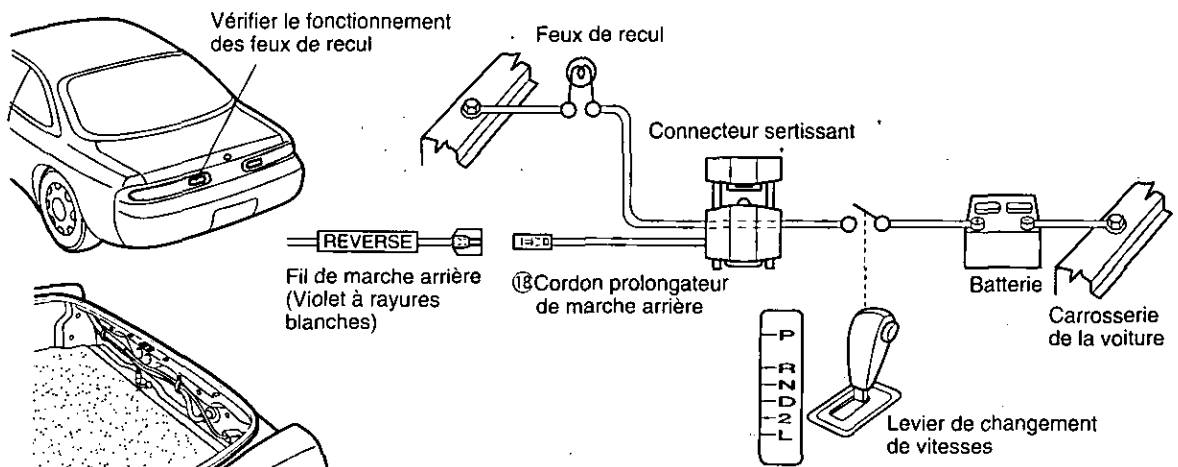

※ Le retirer de la partie arrière de la douille de fixation de lampe de feux de position arrière.

Remarque:

Raccorder le fil de marche arrière après avoir sectionné l'extrémité de la borne.

En cas de difficulté

□ Entretien

Votre appareil a été conçu et fabriqué de manière à n'exiger qu'un minimum d'entretien. Nettoyer régulièrement les surfaces extérieures de l'appareil avec un morceau de tissu souple. Ne jamais se servir d'essence, de diluant chimique ou autres solvants.

□ Lorsque quelque chose ne fonctionne pas normalement

Consulter les tableaux de dépannage mentionnant les origines d'un problème et la façon d'y remédier en cas de difficulté. Certaines vérifications rapides et simples permettent souvent de résoudre le problème.

□ Service après-vente de l'appareil

Si les suggestions indiquées dans les tableaux de dépannage ne permettent pas de résoudre le problème, il est recommandé de confier l'appareil à un centre de service après-vente Panasonic agréé. Confier toute réparation de l'appareil uniquement à un technicien qualifié.

□ Remplacement d'un fusible

Utiliser les fusibles spécifiés à ampérage de 10 ampères. L'utilisation de substituts ou de fusibles différents dont l'ampérage est supérieur ou le raccordement direct de l'appareil sans passer par l'intermédiaire d'un fusible risque de provoquer un incendie voire endommager sérieusement l'appareil stéréo.

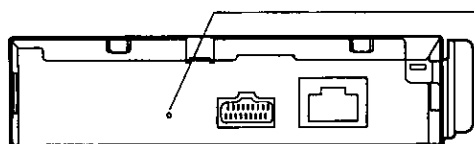

Unité de commande (face arrière)

Interrupteur de réarmement

Enfoncer l'interrupteur de réarmement lorsqu'aucune touche de commande de l'appareil ne fonctionne. Si cela ne permet de rétablir le fonctionnement normal de l'appareil bien que le bouton ait été enfoncé, confier l'appareil au centre de service après-vente Panasonic agréé le plus proche.

Précaution:

Si cet interrupteur est enfoncé avec un objet solide et pointu, une remise à l'état initial est effectuée. Noter cependant que tous les réglages mémorisés seront annulés en même temps que cette opération sera exécutée.

En cas de difficulté (suite)

■ Messages d'erreur affichés (changeur de disque CD)

Affichage	Origine probable	Phénomène anormal	Solution probable
- E1 -	Disque ou mauvaise face dirigée vers le haut	Le disque suivant est automatiquement sélectionné	Éjecter le magasin et vérifier le disque.
- E2 -	Disque endommagé		
- E3 -	L'autoradio refuse de fonctionner.	—	Appuyer sur la touche EJECT du changeur. Si la panne persiste, enfoncer la touche de réarmement du changeur et demander à votre détaillant ou au centre de service le plus proche d'effectuer les réparations nécessaires.
NO DISC	Aucun disque dans le magasin	—	Mettre des disques dans le magasin.

Remarque:

Les instructions affichées et la procédure varient d'un modèle de changeur à l'autre (ceci étant dû aux différences dans les caractéristiques du changeur). Pour obtenir des explications plus détaillées à ce sujet, se reporter à la notice d'instructions qui accompagne le modèle de changeur que vous utilisez.

Conseils en cas de difficulté

■ Alimentation

Anomalie	Origine probable	Solution probable
L'appareil refuse de se mettre en marche.	La batterie du véhicule est à plat. Le contact n'est pas mis dans le véhicule	Charger la batterie du véhicule. Tourner la clé de contact sur la position ON ou la position ACC.
	Mauvais raccordements	Vérifier les branchements.
	Mauvais raccordement de la ligne de connexion de la batterie d'alimentation	Raccorder les câbles de la batterie aux bornes qui sont sous tension en permanence.
	Mauvais raccordement de la ligne de connexion des accessoires	Raccorder le cordon d'alimentation des accessoires à l'alimentation ACC du véhicule.
	Mauvais raccordement du fil de mise à la terre	Raccorder le fil de mise à la terre à une partie métallique du véhicule.
	Fusible sauté	Remplacer le fusible par un fusible de même ampérage.

■ Généralités

Anomalie	Origine probable	Solution probable
Absence de son	Le volume est trop faible	Monter le volume
	Mauvais raccordements	Vérifier les branchements
	Condensation	Attendre quelque temps avant d'utiliser l'appareil
Aucun son n'est délivré par les haut-parleurs incorporés	Le volume est trop faible	Augmenter le volume du système de radionavigation
	Le volume de radionavigation est réglé sur 0	Régler le volume de radionavigation sur une position plus élevée que 0
Aucun son n'est délivré par les haut-parleurs gauche, droit, avant ou arrière	Le réglage de balance droit-gauche, avant-arrière est arrêté	Regler correctement la commande BAL/FAD
	Mauvais raccordements	Vérifier les branchements
La reproduction des sons gauche et droit est inversée en stéréo	Les fils de haut-parleur ne sont pas branchés correctement	Raccorder les fils de haut-parleur correctement
Impossibilité de régler les angles d'inclinaison et la course d'avancée-recul de l'écran du moniteur vidéo	Obstruction dans le déplacement	Veiller à ce qu'aucun fil ne soit coincé et utiliser l'écran du moniteur vidéo de telle sorte qu'il ne vienne en contact avec aucun élément d'interférence
Impossibilité d'obtenir le dégagement de l'écran du moniteur vidéo	L'écran du moniteur vidéo ne se trouve pas dans les limites de réglage latéral neutre	Ramener l'écran du moniteur vidéo dans les limites de réglage latéral neutre

■ Écran

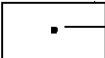
Anomalie	Origine probable	Solution probable
Absence d'image	Les réglages de luminosité, de contraste, de densité des couleurs et de teinte ne sont pas faits correctement	Régler chacun des paramètres de réglage d'écran (contraste, luminosité, densité des couleurs, teinte)
Écran trop sombre		
Écran trop clair		
Teinte anormale, couleurs trop claires		
 Point rouge, bleu ou vert	Il s'agit d'une particularité des panneaux à cristaux liquides et non pas d'un problème	
Manque de consistance dans la luminosité de l'écran du moniteur vidéo	Le réglage de luminosité est réglé sur AUTO (la luminosité de l'écran du moniteur vidéo change automatiquement en fonction de l'intensité de la lumière ambiante)	Aucune anomalie Placer la commande de luminosité sur une position comprise entre 1 et 4, ceci permet à la luminosité de l'écran du moniteur vidéo ne pas être dépendante de l'intensité de la lumière ambiante

En cas de difficulté (suite)

■ VTR, AV, CAMERA (vidéo, caméra vidéo, caméra vidéo de rétrovision)

Anomalie	Origine probable	Solution probable
Absence d'image du magnétoscope ou de la caméra vidéo	Le magnétoscope ou la caméra vidéo ne sont pas raccordés correctement. Le mode sélectionné n'est pas approprié.	Raccorder correctement le magnétoscope ou la caméra vidéo, puis changer de mode de manière à assurer une correspondance avec l'appareil raccordé.
Absence d'image de la caméra vidéo de rétrovision	La caméra vidéo de rétrovision n'est pas raccordée correctement.	Raccorder la caméra vidéo de rétrovision correctement.
	L'entrée de caméra vidéo n'est pas réglée correctement.	Régler l'entrée de caméra vidéo correctement.
Les couleurs ne sont pas reproduites correctement.	Les réglages de luminosité et des couleurs de l'écran du moniteur vidéo ne sont pas faits correctement.	Régler correctement la luminosité et les couleurs de l'écran du moniteur vidéo.

■ Autoradio

Anomalie	Origine probable	Solution probable
Présence de parasites dans les émissions FM stéréophoniques et monaurales	La station est trop éloignée ou les signaux de réception sont trop faibles.	Syntoniser une station diffusant des signaux plus puissants.
Les préreglages mémorisés ont été annulés de la mémoire	Mauvais raccordement de la ligne de connexion de la batterie d'alimentation.	Raccorder les câbles de la batterie aux bornes qui sont tension en permanence.
	Le fusible des câbles d'alimentation de batterie a sauté.	Le remplacer par un fusible de même ampérage.

■ Télécommande

Anomalie	Origine probable	Solution probable
Les touches de commande sont inopérantes.	Les piles sont placées dans le mauvais sens.	Remettre les piles en place correctement.
	Les piles sont épuisées.	Remplacer les piles.
	La télécommande n'est pas dirigée dans la bonne direction.	Diriger la télécommande vers le capteur de signaux de télécommande du moniteur vidéo.

Entretien

❑ Pour ne pas endommager les surfaces externes du système

Ne pas se servir de pesticides, d'essence, diluant chimique ou de tout autre produit volatil pour entretenir l'appareil

La surface du coffret de l'appareil est principalement faite à l'aide de matériaux en plastique

Ne pas essuyer ces surfaces avec de l'essence, un diluant chimique ou des produits de même type parce que cela aurait pour effet de décolorer voire retirer la peinture

Si un morceau d'étoffe traité chimiquement avec un détergent est utilisé, prendre les précautions suivantes

Ne pas laisser en contact avec des produits en caoutchouc ou en vinyle pendant de longs moments

Ne pas se servir de produits détergents possédant des particules de polissage étant donné que cela risque d'endommager les surfaces de l'appareil

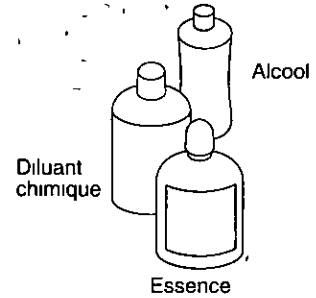

❑ Retirer les saletés accumulées en essuyant délicatement avec un morceau d'étoffe souple

Si l'appareil est sale, l'essuyer délicatement avec une pièce de tissu de nettoyage ⑳, élément accessoire fourni avec l'appareil

■ Entretien réalisé sans pièce de tissu de nettoyage

Si l'appareil est sale, l'essuyer délicatement avec un morceau de tissu préalablement imprégné d'une solution diluée et composée d'un produit à laver la vaisselle (neutre) et d'eau, puis bien essoré et finir l'entretien des mêmes surfaces avec un morceau de tissu sec

(Étant donné qu'il existe une possibilité d'infiltration de gouttes d'eau dans l'appareil, le produit à nettoyer ne doit jamais être appliqué directement sur la surface)

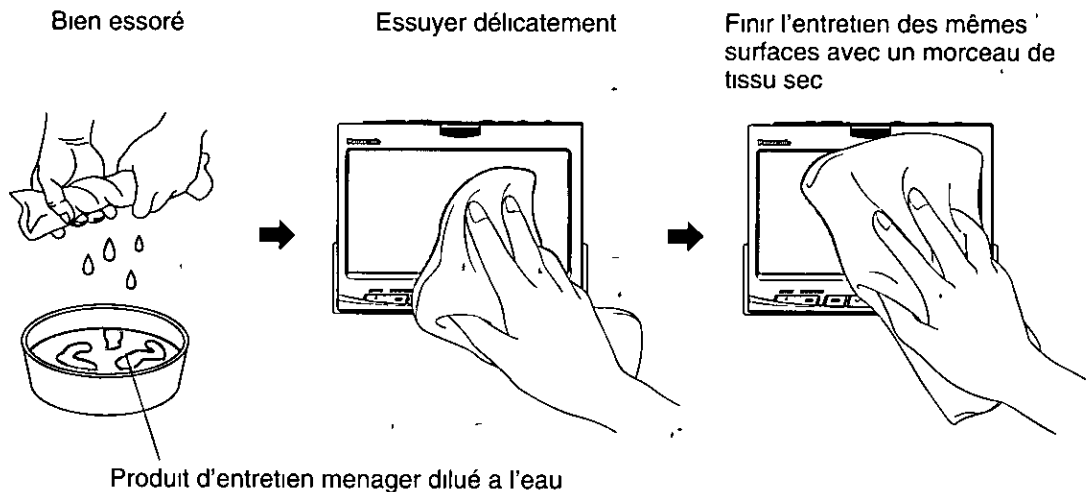

Précaution:

Des panes du moniteur vidéo sont à craindre si des gouttes d'eau ou des produits humides similaires s'infiltrent à l'intérieur

Données techniques

Généralités

Alimentation	:	12 volts de courant continu (11, – 16 V), tension d'essai de 14,4 V, négatif à la masse
Consommation	:	7 A (à la puissance de sortie nominale du magnétoscope)
Sensibilité d'entrée audio	:	0,5 V efficace (magnétoscope)
Tension de sortie préampli	:	2,0 V (Mode de lecture de changeur CD; 1 kHz 0 dB)
Signal d'entrée vidéo	:	Signal vidéo composite, 1,0 V c.c. (75 Ω)
Signal de sortie vidéo	:	Signal vidéo composite, 1,0 V c.c. (75 Ω)
Dimensions (LxHxP)		
Moniteur vidéo	:	7 po x 2 po x 6 ⁵ / ₁₆ po (178 x 50 x 160 mm)
Unité de commande	:	8 ⁷ / ₁₆ po x 1 ⁵ / ₈ po x 5 ⁷ / ₈ po (215 x 41 x 150 mm)
Poids		
Moniteur vidéo	:	4 lb 5 oz (2,0 kg)
Unité de commande	:	2 lb 10 oz (1,2 kg)

Moniteur vidéo

Panneau à cristaux liquides	:	7 pouces de large
Dimensions d'écran (LxHxD)	:	6 ¹ / ₈ po x 3 ⁷ / ₁₆ po x 7 po (156 x 87 x 178 mm)
Nombre de pixels	:	336 960 pixels (234 verticaux x 480 horizontaux x 3)
Pourcentage de pixels valides	:	plus de 99,99 %
Méthode d'affichage	:	Format filtre de couleur transparent
Méthode d'excitation	:	Format à matrice active TFT (Thin Film Transistor)
Source d'éclairage	:	Éclairage interne (lampe fluorescente miniature incorporée)
Haut-parleur	:	Haut-parleur rond (un) de 1 ⁷ / ₁₆ po (36 mm)
Sortie audio	:	0,7 W

Unité de commande

Radio stéréo FM		
Gamme de fréquences	:	87,9 – 107,9 MHz
Sensibilité utile	:	12 dBf.
Sensibilité silencieux rapport signal-sur-bruit 50 dB	:	15,2 dBf.
Distorsion harmonique totale (monaurale)	:	0,3 % (1 kHz)
Rapport signal-sur-bruit de correction d'audition	:	70 dB
Réponse en fréquence	:	20 – 15 000 Hz ±3 dB
Séparation stéréo	:	42 dB (1 kHz)
Sélectivité efficace	:	75 dB
Radio AM		
Gamme de fréquences	:	530 – 1 710 kHz
Sensibilité utile	:	25 dB/μV (rapport signal-sur-bruit de 20 dB)
Rapport de réjection d'image	:	65 dB

* Les caractéristiques techniques ci-dessus sont conformes aux normes EIA.

Remarque:

Sous réserve de modification des caractéristiques techniques et de la conception sans préavis à des fins d'amélioration de la technologie.

Código de ID

Antes de poner en funcionamiento este aparato, es aconsejable asignar un código de ID personal de 4 dígitos por razones de seguridad.

Una vez haya ajustado el código de ID, el aparato no podrá funcionar si se ha desconectado y se ha vuelto a conectar la alimentación principal. Se bloquea electrónicamente para que los ladrones no puedan emplear el aparato robado a menos que sepan el código que usted ha ajustado.

Por lo general, no es necesario introducir el código de ID cada vez que se emplea el aparato si nunca se ha desconectado la alimentación principal (batería del automóvil). Para los detalles sobre los procedimientos de ajuste del código de ID, consulte la páginas 150 a 152.

PRECAUCIÓN:

ANOTE EL CÓDIGO DE ID REGISTRADO EN UN LUGAR SEGURO.
SI LO OLVIDA, NO PODRÁ EMPLEAR EL EQUIPO.

Inserción de las pilas

1. Extraiga la tapa de las pilas.

Presione la tapa con un poco de fuerza y deslícela hacia fuera.

2. Reemplace las pilas.

Inserte las pilas en la dirección correcta, asegurándose de que sus polaridades positiva (+) y negativa (-) corresponden con los mismos símbolos del compartimiento de las pilas.

3. Inserte el compartimiento de las pilas.

Las pilas se fijan en su lugar produciendo un sonido seco de confirmación.

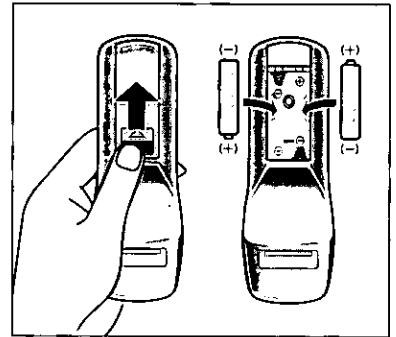

Notas sobre las pilas

- Tipo de pilas: Pilas a utilizarse: Dos pilas manganesas UM4 (R03). (No emplee pilas alcalinas.)
- Duración de las pilas: Unos 5 meses en condiciones normales de utilización. (Pilas manganesas a temperaturas normales)

Precaución:

El empleo inadecuado de las pilas puede causar sobrecalentamiento, una explosión, o fuego, lo que puede ocasionar heridas o incendios. Las fugas de las pilas pueden causar daños en el aparato.

- No desmonte ni cortocircute las pilas. No tire las pilas al fuego.
- Para evitar el peligro de accidentes, mantenga las pilas apartadas del alcance de los niños.
- Para guardar las pilas, aislelas con cinta o algo semejante. EL contacto con objetos metálicos u otras pilas puede causar fuego o rupturas.
- Si se emplean las pilas de forma incorrecta, se correrá el peligro de fugas de líquido, rupturas, heridas, y fallas. (Inserte correctamente las pilas respetando sus polaridades positiva (+) y negativa (-)).

Nombre de los controles

Advertencia:

Para poder circular con seguridad, sólo puede operarse cuando el vehículo está parado con el freno de estacionamiento aplicado. Si trata de cambiar a los modos VTR o AV presionando el botón **[MODE]** mientras circula, aparecerá "WARNING".

Controlador remoto

Para emplear el controlador remoto, oriéntelo a REMOTE (sensor de luz de control remoto) o a la pantalla. (Vea la página siguiente.)

Hay diferencias en los botones de control del controlador remoto y de la pantalla. Si el controlador remoto no tiene el botón que usted desea utilizar, opérela en la pantalla.

- Botón que no esté en el controlador Botón **[TILT]**

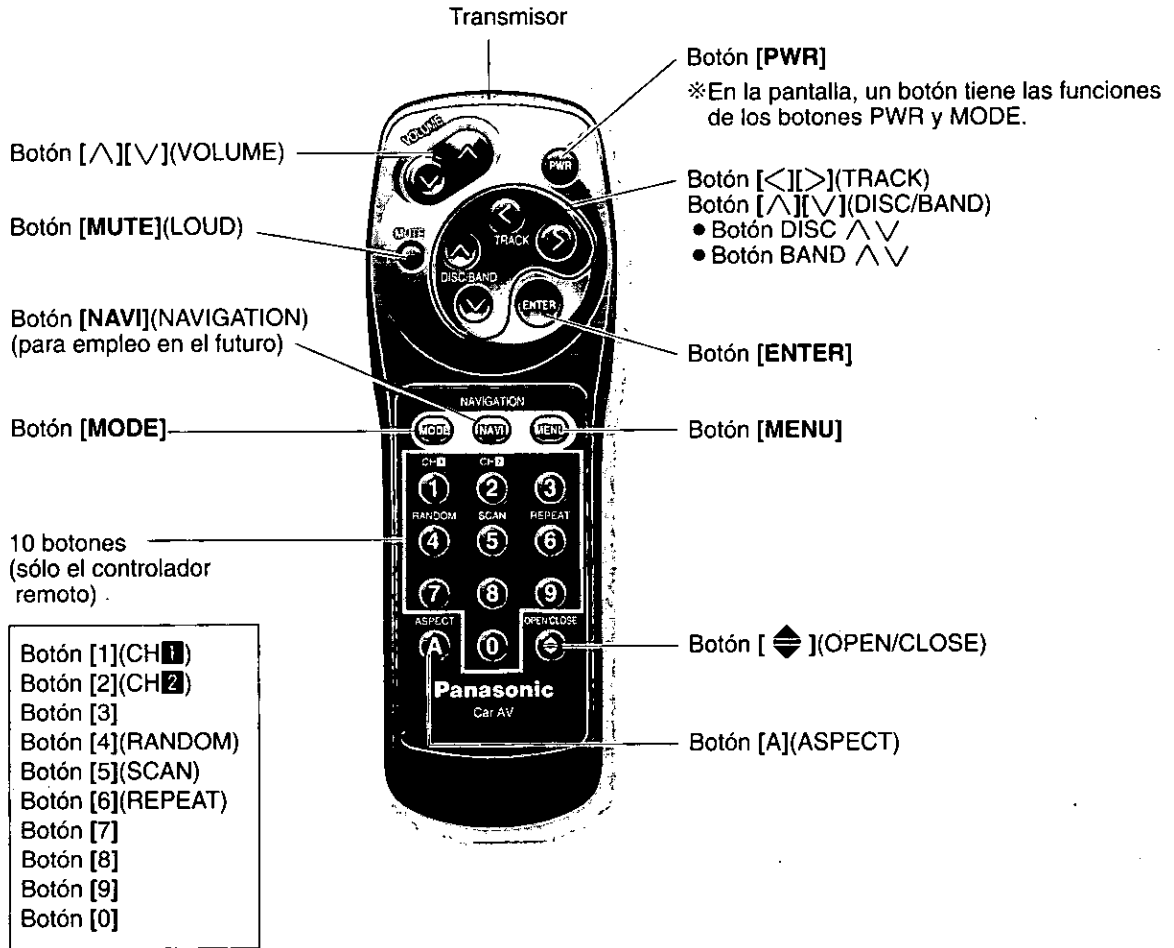

Nota:

Si la pantalla está en la posición insertada, no podrán emplearse los botones **[MENU]**, **[NAVI]** (NAVIGATION), **[A]**(ASPECT) ni **[TILT]**.

Opere los controles de la pantalla del mismo modo que emplea los botones del controlador remoto.

Hay diferencias en los botones de control de la pantalla y del controlador remoto. Si la pantalla no tiene el botón que usted desea utilizar, opérela en el controlador remoto.

• Botón que no esté en la pantalla:

10 botones (sólo el controlador remoto)		
Botón [1](CH 1)	Botón [4](RANDOM)	Botón [7]
Botón [2](CH 2)	Botón [5](SCAN)	Botón [8]
Botón [3]	Botón [6](REPEAT)	Botón [9]
		Botón [0]

Pantalla

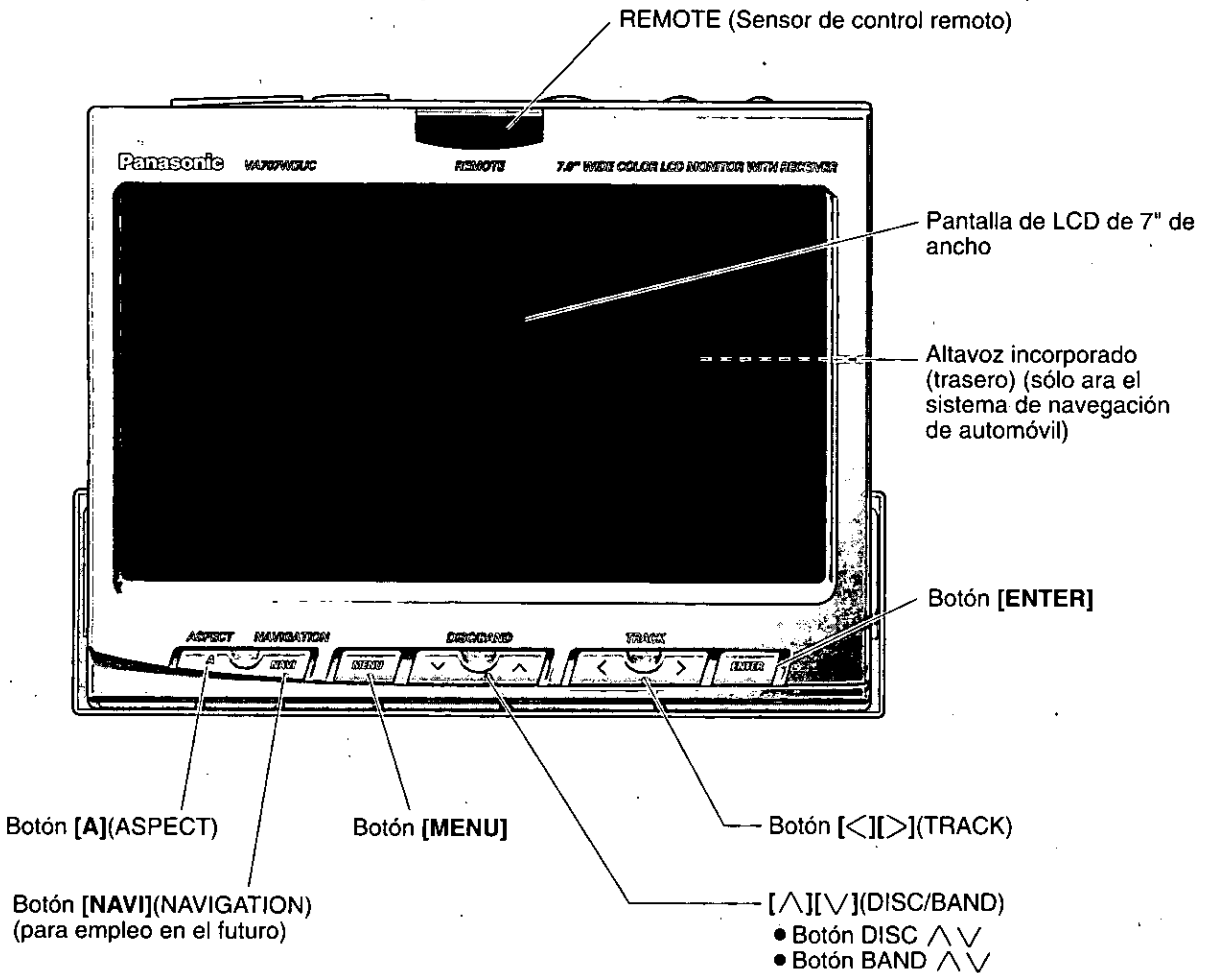

Notas:

- Si la pantalla está en la posición insertada, no podrán emplearse los botones [MENU], [NAVI] (NAVIGATION), [A](ASPECT) ni [TILT].
- El botón [MODE] de la parte frontal de la pantalla queda encendido incluso cuando se desconecta la alimentación.
- Cuando se conecta la alimentación, se enciende el indicador del modo seleccionado.

Nombre de los controles (continuación)

Advertencia:

Para poder circular con seguridad, sólo puede operarse cuando el vehículo está parado con el freno de estacionamiento aplicado. Si trata de cambiar a los modos VTR o AV presionando el botón **[MODE]** mientras circula, aparecerá "WARNING".

Pantalla

Parte frontal

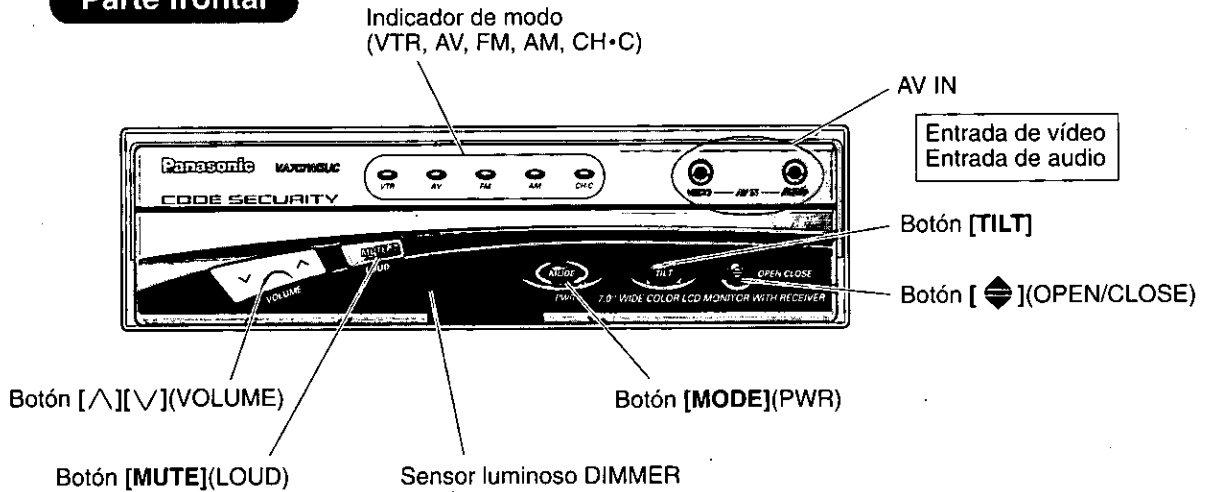

Parte trasera

Vea las páginas 181 a 186 para encontrar las conexiones eléctricas.

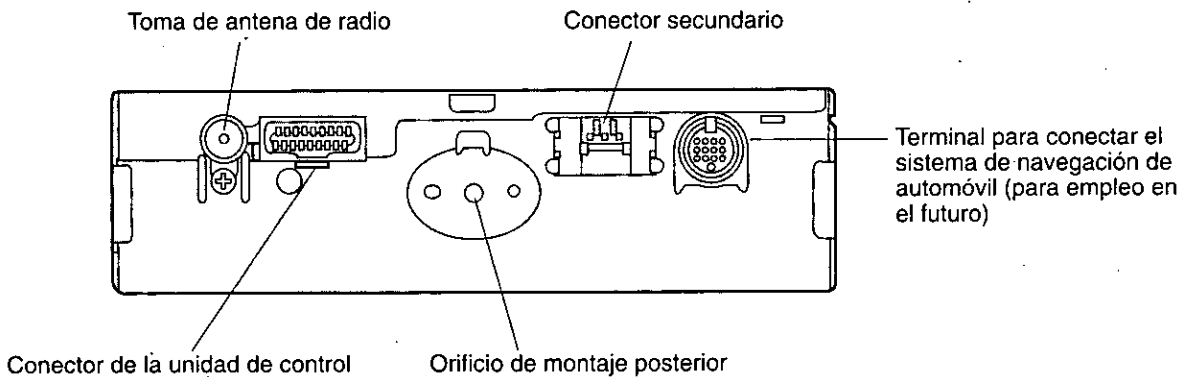

Unidad de control

Parte frontal

Vea las páginas 181 a 186 para encontrar las conexiones eléctricas.

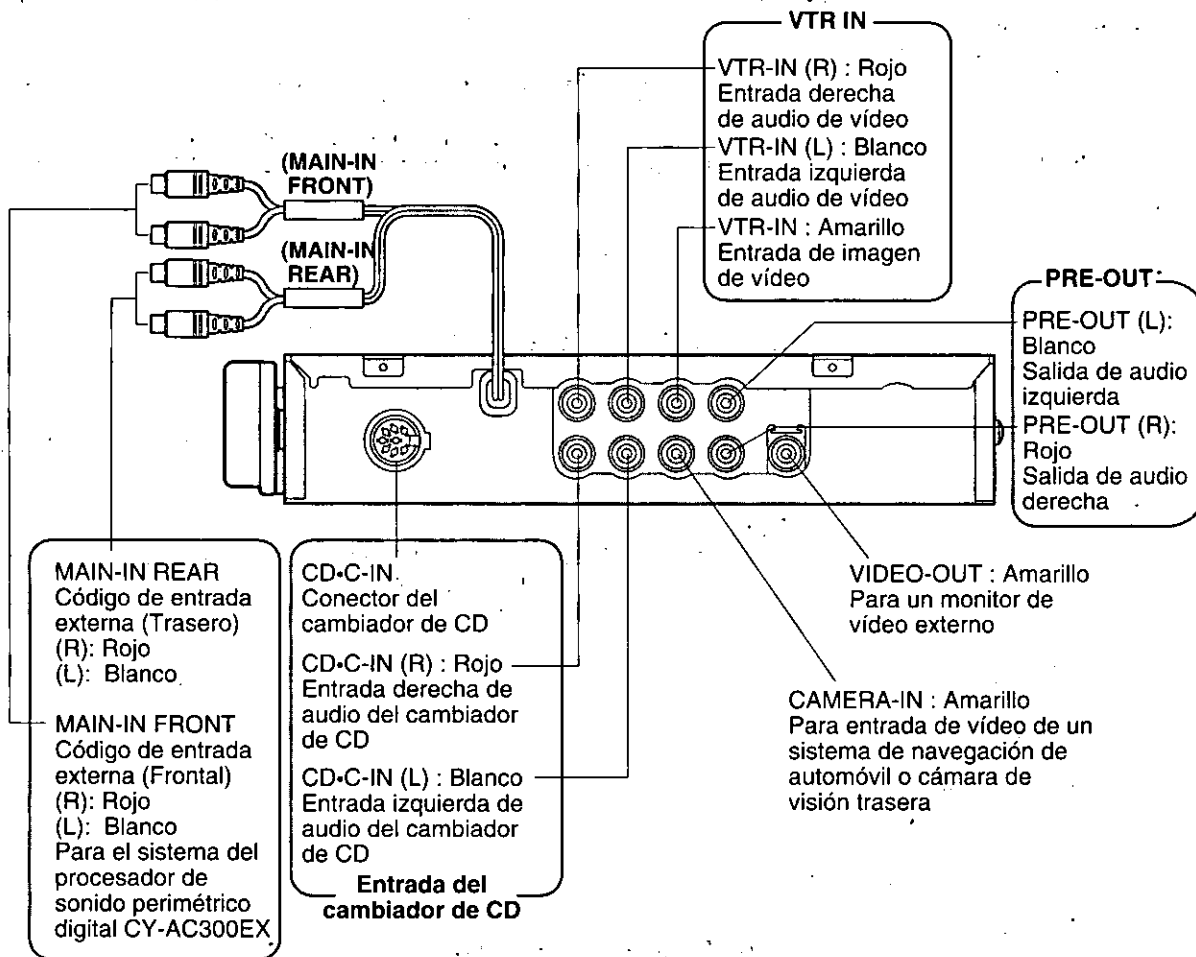

Parte trasera

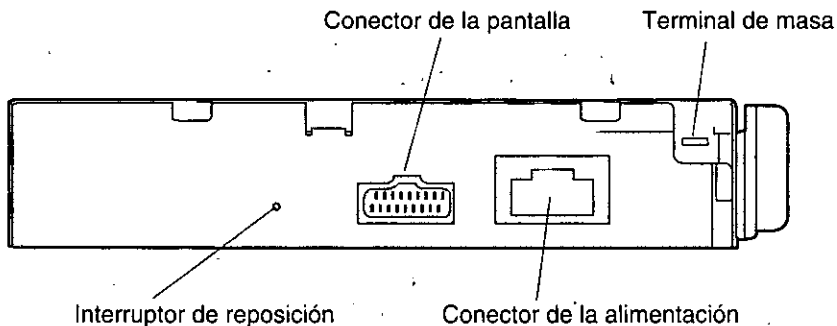

Antes de la utilización

Gire la llave de encendido hasta que se encienda el indicador de accesorios.

Advertencia:

No inserte las manos, los dedos, ni objetos extraños en el aparato mientras la pantalla esté en movimiento.

Si inserta las manos, los dedos, u objetos extraños en el aparato, pueden producirse heridas y daños en el equipo.

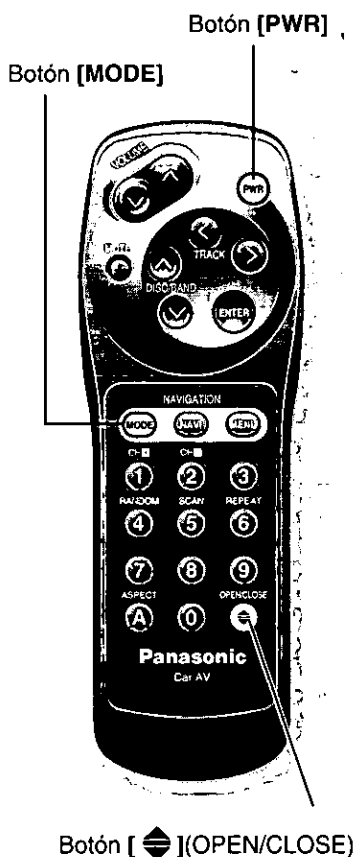

Conexión de la alimentación

Presione [PWR] o [MODE] para conectar la alimentación.

※ Cuando emplee la pantalla, presione [MODE] (PWR) para conectar la alimentación.

Nota: inicialmente se ajusta FM.

Desconexión de la alimentación

Presione otra vez [PWR] para desconectar la alimentación.

※ Cuando emplee la pantalla, presione y mantenga presionado [MODE](PWR) durante más de 2 segundos para desconectar la alimentación.

Nota:

El botón [MODE] de la parte frontal de la pantalla quedará encendido aunque se desconecte la alimentación.

Abertura y elevación de la pantalla

Presione [](OPEN/CLOSE) para que salga y se eleve la pantalla.

La pantalla se ajusta automáticamente al ángulo y a la posición de la última vez que se utilizó. (Vea la páginas 139 a 142.)

Nota:

Cuando la pantalla se abra o cierre, suena un pitido fuerte tres veces por el altavoz incorporado de la pantalla.

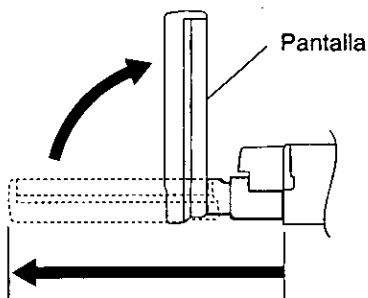

Precauciones:

- Monte la unidad en una posición en la que no se ponga en contacto con ningún obstáculo.
- Si se para la unidad en una posición intermedia, presione de nuevo [](OPEN/CLOSE) y haga que salga por completo.
- No la mueva con la mano a la fuerza.

Ajuste del ángulo vertical (TILT) y de la posición hacia delante/atrás

- El ajuste del ángulo es aproximado y puede desviarse un poco del valor ajustado dependiendo de la posición de instalación y de otras condiciones.
- La conexión del cable de entrada de audio/vídeo del tipo L opcional al panel frontal de la pantalla puede restringir de algún modo el movimiento vertical de la unidad y el movimiento hacia delante y atrás. Sitúe el cable de modo que no pueda quedar pillado en la pantalla.

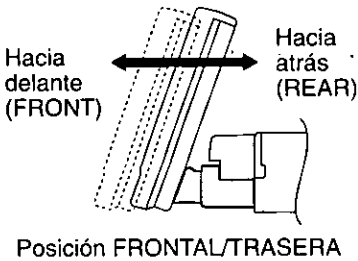
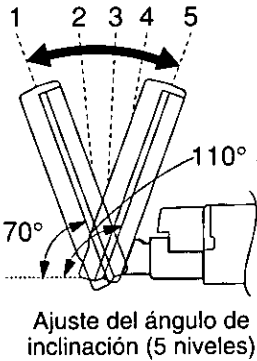

Precauciones:

- Para realizar un ajuste uniforme, asegúrese de reponer primero el ángulo a la posición neutra y ajuste después del ángulo de inclinación.
- No cambie manualmente la posición de la unidad aplicando fuerza.

- ① Después de elevar la pantalla, presione y mantenga presionado [TILT] de la pantalla durante más de 1 segundo para visualizar la pantalla para visualizar el menú de ajuste de la posición de la pantalla.

USER SOUND SCREEN 12:00

AV:TILT <> SLIDE
TILT
1 2 ← 3 4 5
SLIDE
← FRONT REAR

- ② Presione [∧] o [∨] para ajustar el ángulo de inclinación.

Presione [<] o [>] para mover la pantalla a la posición frontal o trasera.

Notas:

- El menú de ajuste de la posición de la pantalla se cierra automáticamente si no se efectúa ninguna operación durante unos 10 segundos.
- Los datos de la posición del ángulo vertical (TILT) y de la posición de hacia delante/atrás se guardan en la memoria, por lo que cuando se extrae la pantalla la vez siguiente, se ajusta automáticamente al ángulo y posición anteriormente ajustados.
- La posición de la pantalla también puede ajustarse en la pantalla del menú. (Vea la página 142.)

Ajuste del ángulo lateral de la pantalla

Retenga la pantalla por la parte que no se desliza en la mitad superior de la misma, y ajuste su ángulo lateral.

Parte que no se desliza (en la parte posterior)

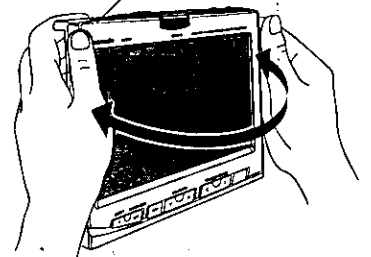
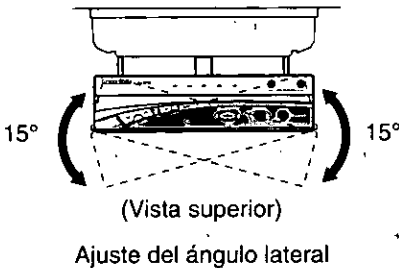

Precauciones:

- Existe el peligro de pillarse los dedos si se toma la unidad por la parte inferior. Sostenga la unidad por la **mitad superior**, y muévala con cuidado sin aplicar fuerza innecesaria.
- Después del ajuste del ángulo, ajuste también el brillo para que sea fácil de mirar. (Vea la página 158.)

Antes de la utilización (continuación)

Advertencia:

No inserte las manos, los dedos, ni objetos extraños en el aparato mientras la pantalla esté en movimiento.

Si inserta las manos, los dedos, u objetos extraños en el aparato, pueden, pueden producirse heridas y daños en el equipo.

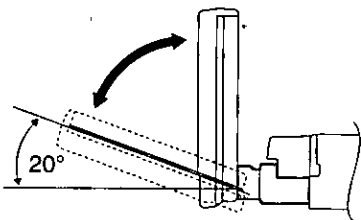

Bajada temporal de la pantalla

Algunas veces es conveniente plegar la pantalla para ganar acceso, por ejemplo, a los controles del aire acondicionado. Podrá plegarla aunque la alimentación esté desconectada.

Presione [TILT] de la pantalla para bajarla.

Presione [TILT] de la pantalla para volverla a subir.

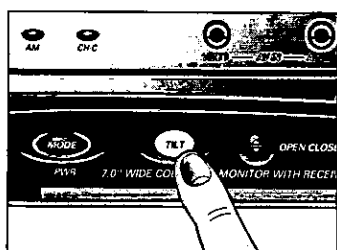

Precaución:

No ponga ningún objeto sobre la pantalla ni la someta a fuerza innecesaria.

Retracción de la pantalla

- 1 Tome la pantalla por la parte superior (por la parte que no se desliza de la parte posterior) y haga que su ángulo retorne a la posición neutra.

Retorne a la posición neutra

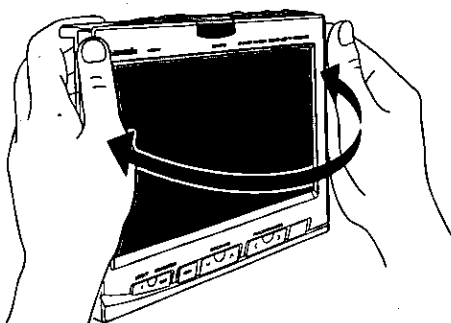

- 2 Presione [] (OPEN/CLOSE) para introducir la pantalla.

Notas:

- Cuando se abre o cierra la pantalla, suena la alarma tres veces por el altavoz incorporado de la pantalla.
- La pantalla no podrá introducirse si no se ha hecho retornar al centro de los ángulos laterales. Si no se introduce presionando [] (OPEN/CLOSE), vuelva a comprobar que la unidad haya vuelto al centro lateral.

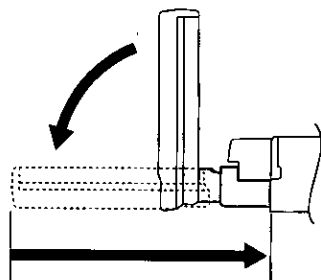

Botón [] (OPEN/CLOSE)

Empleo del menú/control del menú

La pantalla del menú principal consta del menú principal y de menús secundarios. Consulte la guía de operación mostrada en la pantalla para el empleo del menú.

- ① Presione y mantenga presionado **[MENU]** durante más de 2 segundos para visualizar el menú principal.

Botón [**^**][**v**], [**<**][**>**]

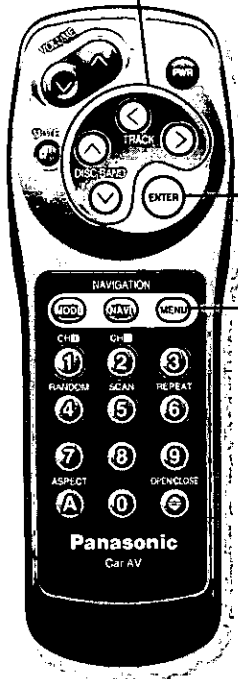

Botón **[ENTER]**

Botón **[MENU]**

Menú principal

Menú

Ítem seleccionado
(de color rosa)

Menú secundario



Guía de operación

- ② Presione [**^**], [**v**], [**<**] o [**>**] para mover el cursor.
- ③ Presione **[ENTER]** para seleccionar un ítem.
Se visualizará el menú de configuración/ajuste del ítem seleccionado.

Menú de configuración/ajuste

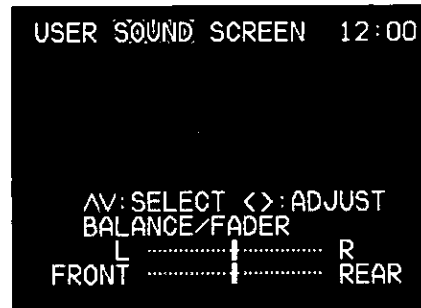

Para los procedimientos de ajuste, consulte las páginas 142 a 160.

Notas:

- El menú principal y el menú de configuración/ajuste no se visualizan cuando la pantalla está en la posición introducida.
- Presione **[MODE]** para cerrar el menú principal o el menú de configuración/ajuste.

Ajustes del usuario

Posición del monitor (TILT/SLIDE)

Ajuste el ángulo de inclinación y la posición hacia delante/atrás de la pantalla elevada.

[Ajuste inicial: 3/Front]

*También podrá visualizarse el menú de ajuste de la posición de la pantalla presionando el botón [TILT] del panel frontal de la pantalla durante más de un segundo. (Vea la página 139.)

- ① Presione y mantenga presionado [MENU] durante más de 2 segundos para visualizar el menú. Presione [◀] o [▶] para seleccionar "USER". Presione [V] o [^] para seleccionar "TILT/SLIDE".

Botón [^][V]. [◀][▶]

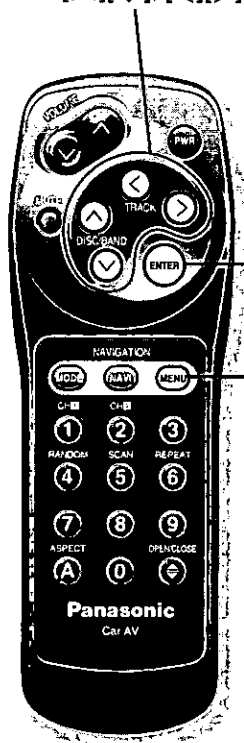

Botón [ENTER]

Botón [MENU]

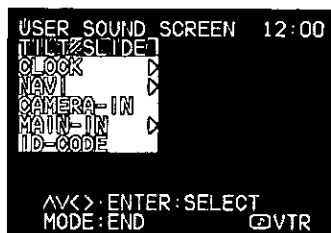

- ② Presione [ENTER] para ajustar "TILT/SLIDE".

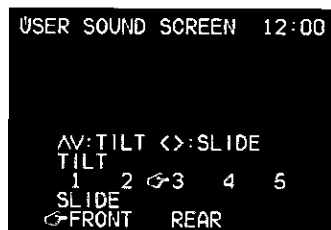

- ③ • Presione [^] o [V] para incrementar o reducir el ángulo de inclinación de la pantalla.

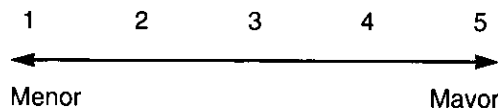

- Presione [◀] o [▶] para mover la pantalla a la posición frontal o trasera.

Nota:

La posición "REAR" y el ángulo de inclinación "5" no pueden seleccionarse al mismo tiempo.

Notas:

- Presione [MODE] para cerrar el menú principal y el menú de configuración/ajuste.
- Presione [MENU] dentro del menú de configuración/ajuste para volver al modo del menú anterior.
- El menú de configuración/ajuste se cierra automáticamente si no se efectúa ninguna operación durante unos 10 segundos.

Ajuste del reloj (CLOCK)

<Visualización del reloj>

Habilita o inhabilita la visualización del reloj.

[Ajuste inicial: CLOCK OFF]

- ① Presione y mantenga presionado **[MENU]** durante más de 2 segundos para visualizar el menú principal. Presione [**<**] o [**>**] para seleccionar "USER". Presione [**∨**] o [**∧**] para seleccionar "CLOCK OFF" ("CLOCK ON").

Botón [**∧**]/**[∨]**, [**<**]/**[>**]

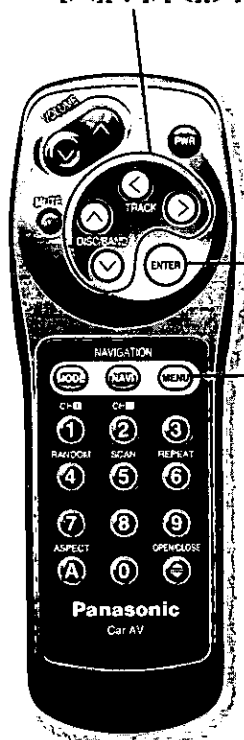

Botón **[ENTER]**

Botón **[MENU]**

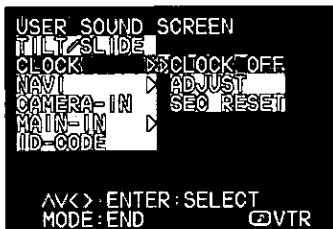

- ② Presione **[ENTER]** para ajustar la visualización del reloj de la forma siguiente.

CLOCK ON ← → CLOCK OFF

Notas:

- Presione **[MODE]** para cerrar el menú principal y el menú el menú de configuración/ajuste.
- "12:00" parpadeará en la pantalla hasta que se ajuste la hora.

Ajustes del usuario (continuación)

Ajuste del reloj (continuación)

<Ajuste del reloj>

Ajuste la hora (sistema de 12 horas).

[Ajuste inicial: 12:00 parpadea hasta que se ajuste la hora.]

Botón [^][v]. [< | >]



Botón
[ENTER]

Botón
[MENU]

- ① Presione y mantenga presionado **[MENU]** durante más de 2 segundos para visualizar el menú principal. Presione [**<**] o [**>**] para seleccionar "USER". Presione [**v**] o [**^**] para seleccionar "CLOCK" y "ADJUST".

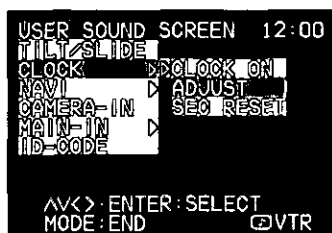

- ② Presione **[ENTER]** para ajustar "ADJUST".

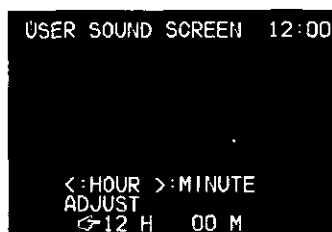

- ③ Presione [**<**] para ajustar las horas. Presione [**>**] para ajustar los minutos. Mantenga presionado [**<**] o [**>**] para cambiar rápidamente los números.

Notas:

- Presione **[MODE]** para cerrar el menú principal y el menú de configuración/ajuste.
- Presione **[MENU]** dentro del menú de configuración/ajuste para volver al modo del menú anterior.
- El menú de configuración/ajuste se cierra automáticamente si no se efectúa ninguna operación durante unos 10 segundos.

Ajuste del reloj (continuación)

<Reajuste del reloj>

Sirve para reponer el reloj a cero segundos.

Botón [^][v], [<][>]

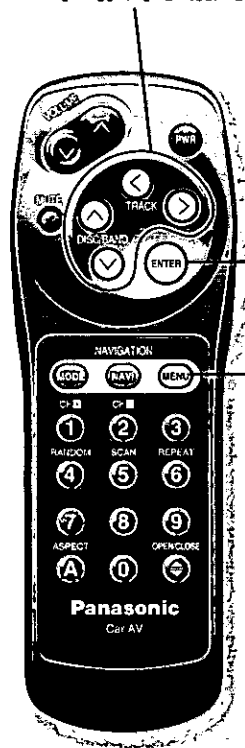

Botón
[ENTER]

Botón
[MENU]

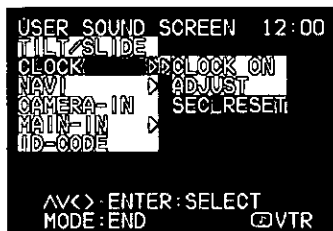

- ① Presione y mantenga presionado **[MENU]** durante más de 2 segundos para visualizar el menú principal. Presione [**<**] o [**>**] para seleccionar "USER". Presione [**v**] o [**^**] para seleccionar "CLOCK" y "SEC RESET".

- ② Presione **[ENTER]** para reponer a cero los segundos y la visualización del reloj parpadeará una vez.

Nota:

Presione **[MODE]** para cerrar el menú principal y el menú de configuración/ajuste.

Ajustes del usuario (continuación)

Entrada de navegación (NAVI-IN) (para empleo en el futuro)

Precaución:

Cuando no se haya conectado el sistema de navegación, asegúrese de seleccionarlo "RGB".

La entrada de navegación puede ajustarse cuando se ha conectado un sistema de navegación de automóvil. Ajuste el terminal conectado de navegación de automóvil al mismo ítem. [Ajuste inicial: RGB]

Botón [\wedge]/ \vee], [\leftarrow]/ \rightarrow]



Botón [ENTER]

Botón [MENU]

- 1 Presione y mantenga presionado [MENU] durante más de 2 segundos para visualizar el menú principal. Presione [\leftarrow] o [\rightarrow] para seleccionar "USER". Presione [\vee] o [\wedge] para seleccionar "NAVI" y "NAVI-IN".

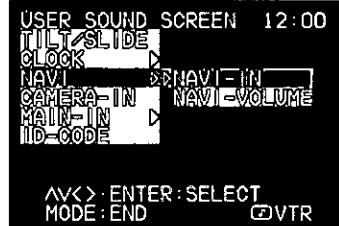

- 2 Presione [ENTER] para ajustar "NAVI-IN".

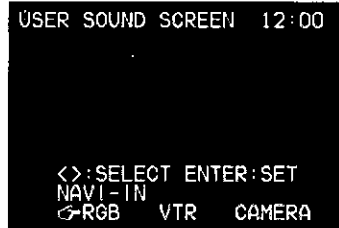

- 3 Presione [\leftarrow] o [\rightarrow] para mover el cursor.

RGB: El sistema de navegación de automóvil Panasonic está conectado al conector RGB (para empleo en el futuro) o todavía no se ha conectado.

VTR: Un sistema de navegación de automóvil está conectado al terminal VTR-IN.

CAMERA: Un sistema de navegación de automóvil está conectado al terminal CAMERA-IN.

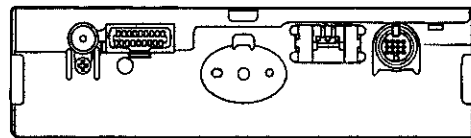

RGB (para empleo en el futuro)

Pantalla (parte posterior)

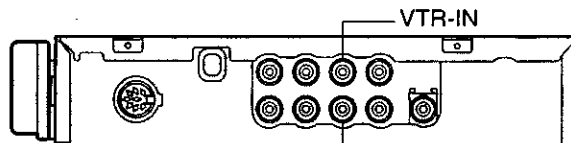

Unidad de control (parte frontal)

- 4 Presione [ENTER] para seleccionar un ítem.

Notas:

- Presione [MODE] para cerrar el menú principal y el menú de configuración/ajuste.
- Presione [MENU] dentro del menú de configuración/ajuste para volver al modo del menú anterior.
- El menú de configuración/ajuste se cierra automáticamente si no se efectúa ninguna operación durante unos 10 segundos.

Volumen de navegación (NAVI-VOLUME) (para empleo en el futuro)

EL volumen del sistema de navegación puede ajustarse cuando se ha conectado el sistema de navegación de automóvil Panasonic. Es para ajustar el volumen de la guía de voz del sistema de navegación de automóvil. Su volumen puede ajustarse de modo que el volumen del equipo se reduzca automáticamente cuando la guía de voz esté activada (Navi Mute). Cuando se ajusta la entrada de navegación a RGB (vea la página 146), conecte el equipo al cable de silenciamiento de navegación del sistema de navegación de automóvil. [Ajuste inicial: Navi Mute 1/Navi Mute 4]

Botón [^][v], [<][>]

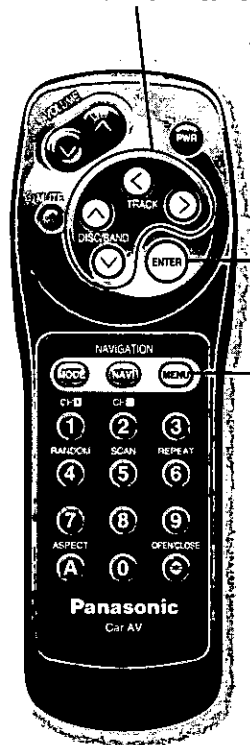

Botón [ENTER]

Botón [MENU]

- El silenciamiento del sistema de navegación es inválido cuando se ajusta la entrada del sistema de navegación (vea la página 146) a una posición que no sea RGB, por lo que no podrá ajustarse ningún ítem.
- No hay salida de la guía de voz del sistema de navegación cuando la pantalla está en la posición insertada.

- ① Presione y mantenga presionado [MENU] durante más de 2 segundos para visualizar el menú principal.

Presione [<] o [>] para seleccionar "USER". Presione [v] o [^] para seleccionar "NAVI" y "NAVI-VOLUME".

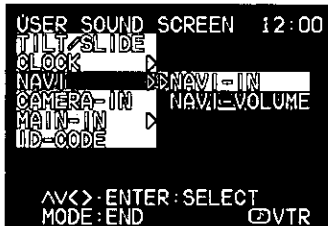

- ② Presione [ENTER] para ajustar "NAVI-VOLUME".

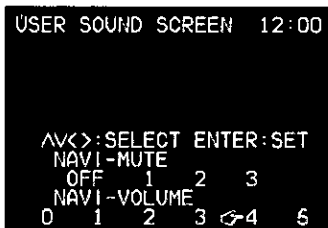

- ③ Presione [^], [v], [<] o [>] para mover el cursor.

- Nivel de silenciamiento de navegación:

OFF: El volumen del equipo queda normal aunque la guía de voz del sistema de navegación de automóvil esté activada.

※El volumen puede ajustarse con los botones VOLUME [^] y [v].

- 1: El volumen del equipo se reduce aproximadamente 1/3 parte del nivel total cuando la guía de voz del sistema de navegación está activada.
- 2: El volumen del equipo se reduce aproximadamente 1/10 parte del nivel total cuando la guía de voz del sistema de navegación está activada.
- 3: El volumen del equipo se reduce a cero (sin sonido) cuando la guía de voz del sistema de navegación está activada.

- Volumen del sistema de navegación

<: El volumen de la guía de voz del sistema de navegación se reduce.

>: El volumen de la guía de voz del sistema de navegación se incrementa.

- ④ Presione [ENTER] para seleccionar el nivel de silenciamiento del sistema de navegación y el nivel de volumen del sistema de navegación.

Notas:

- Presione [MODE] para cerrar el menú principal y el menú de configuración/ajuste.
- Presione [MENU] dentro del menú de configuración/ajuste para volver al modo del menú anterior.
- El menú de configuración/ajuste se cierra automáticamente si no se efectúa ninguna operación durante unos 10 segundos.

Ajustes del usuario (continuación)

Entrada de cámara (CAMERA-IN)

※El ajuste siguiente es necesario cuando se conecta una cámara de visión trasera opcional.

Precaución:

Asegúrese de seleccionar "OFF" cuando no se haya conectado ninguna cámara de visión posterior.

La entrada de cámara puede ajustarse cuando se ha conectado una cámara de visión posterior. Esto selecciona automáticamente la cámara de visión posterior para ver las imágenes de la cámara mientras circula o cuando cambia la transmisión a marcha atrás (posición R). Ajústelo al mismo ítem que el terminal al que se ha conectado la cámara de visión posterior.

Botón [△][▽], [←][→]



Botón [ENTER]

Botón [MENU]

- ① Presione y mantenga presionado [MENU] durante más de 2 segundos para visualizar el menú principal. Presione [←] o [→] para seleccionar "USER". Presione [▽] o [△] para seleccionar "CAMERA-IN".

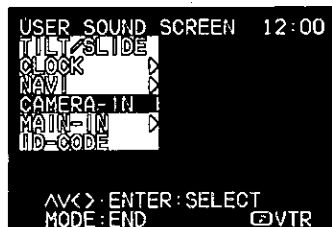

- ② Presione [ENTER] para ajustar "CAMERA-IN".

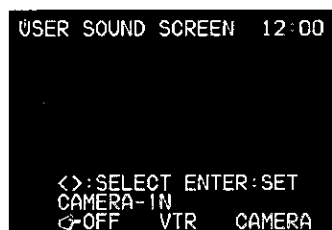

- ③ Presione [←] o [→] para mover el cursor.
OFF: Todavía no se ha conectado la cámara de visión posterior.
VTR: La cámara de visión posterior está conectada al terminal VTR-IN.
CAMERA: La cámara de visión posterior está conectada al terminal CAMERA-IN.

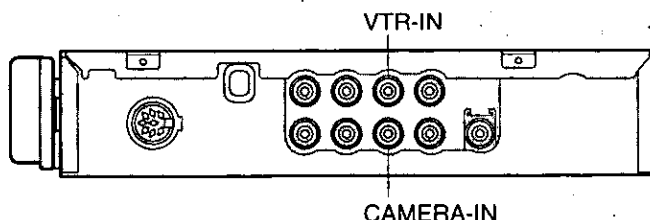

- ④ Presione [ENTER] para seleccionar un ítem.

Notas:

- Presione [MODE] para cerrar el menú principal y el menú de configuración/ajuste.
- Presione [MENU] dentro del menú de configuración/ajuste para volver al modo del menú anterior.
- El menú de configuración/ajuste se cierra automáticamente si no se efectúa ninguna operación durante unos 10 segundos.

Entrada principal (MAIN-IN)

Esta función sirve para ajustar si se emplean o no los cables de entrada exterior (MAIN-IN FRONT, MAIN-IN REAR). Conecte el procesador de sonido perimétrico digital (CY-AC300EX) opcional a los cables de entrada exterior. (Vea las páginas 182 a 183.) Cuando es necesario emplear los cables de entrada exterior (MAIN-IN FRONT, MAIN-IN REAR), siga los pasos siguientes para realizar el ajuste.

Precaución

Asegúrese de seleccionar "OFF" cuando no se haya conectado ningún cable de entrada exterior. No se producirá sonido en la posición "ON".

- ① Presione y mantenga presionado **[MENU]** durante más de 2 segundos para visualizar el menú principal. Presione **[<]** o **[>]** para seleccionar "USER". Presione **[V]** o **[^]** para seleccionar "MAIN-IN" ("MAIN-OFF").

Botón **[^][V]**, **[<][>]**

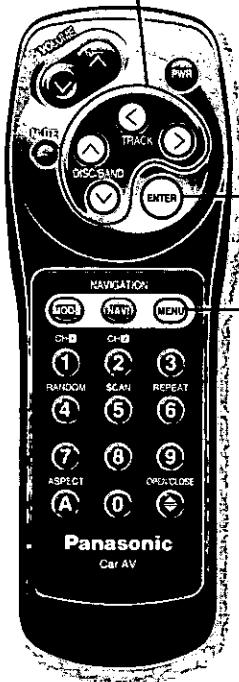

Botón **[ENTER]**

Botón **[MENU]**

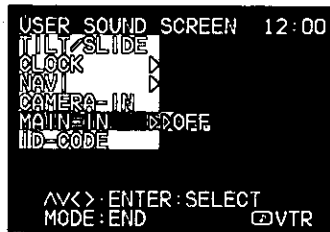

- ② Presione **[ENTER]** para ajustar la MAIN-IN de la forma siguiente.

MAIN-IN ON ← → MAIN-IN OFF
(Cuando se conecta al CY-AC300EX)

Notas:

- Presione **[MODE]** para cerrar el menú principal y el menú de configuración/ajuste.
- Cuando se ajusta MAIN-IN a ON, no podrá ajustarse BALANCE/FADER del volumen frontal y trasero. (Vea la página 154.)

Ajustes del usuario (continuación)

Código de ID (ID-CODE)

Antes de poner en funcionamiento este aparato, es aconsejable asignar un código de ID personal de 4 dígitos por razones de seguridad.

Una vez haya ajustado el código de ID, el aparato no podrá funcionar si se ha desconectado y se ha vuelto a conectar la alimentación principal. Se bloquea electrónicamente para que los ladrones no puedan emplear el aparato robado a menos que sepan el código que usted ha ajustado.

Por lo general, no es necesario introducir el código de ID cada vez que se emplea el aparato si nunca se ha desconectado la alimentación principal (batería del automóvil).

PRECAUCIÓN:

ANOTE EL CÓDIGO DE ID REGISTRADO EN UN LUGAR SEGURO.
SI LO OLVIDA, PODRÁ EMPLEAR EL APARATO.

Ajuste del código de ID

■ Para introducir el código de ID (por primera vez)

- ① Presione y mantenga presionado [MENU] durante más de 2 segundos para visualizar el menú principal. Presione [◀] o [▶] para seleccionar "USER". Presione [✓] para seleccionar "ID-CODE".

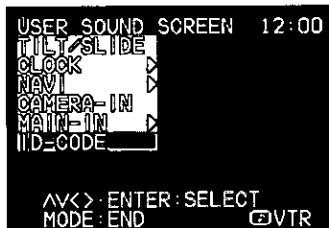

- ② Presione [ENTER] para ajustar "ID-CODE". Aparecerá el menú de ajuste del ID.

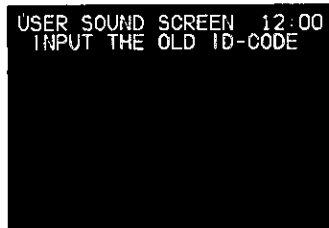

- Nota:**
Cuando ajuste el código de ID por primera vez, no es necesario introducir el código de ID antiguo.

- ③ Introduzca un código de ID de 4 dígitos empleando los 10 botones numéricos [0] al [9].

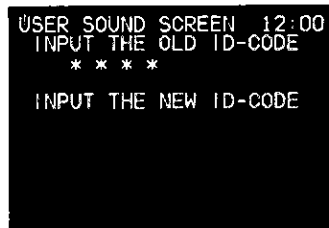

- ④ Introduzca el nuevo código de ID de 4 dígitos otra vez empleando los 10 botones numéricos [0] al [9].

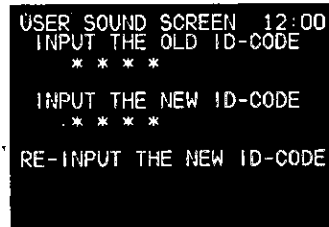

Botón [^][v], [◀][▶]

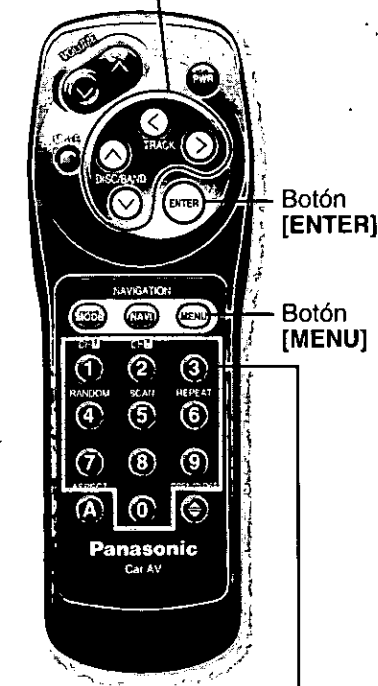

10 botones numéricos

■ Para cambiar el código de ID

Si desea cambiar el código de ID ya ajustado por otro código de ID nuevo, siga los pasos siguientes.

- 1 Presione y mantenga presionado **[MENU]** durante más de 2 segundos para visualizar el menú principal. Presione **[<]** o **[>]** para seleccionar "USER". Presione **[V]** para seleccionar "ID-CODE".

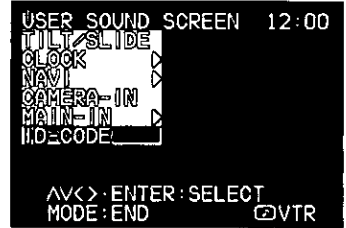

Botón **[V]**, **[<]**, **[>]**

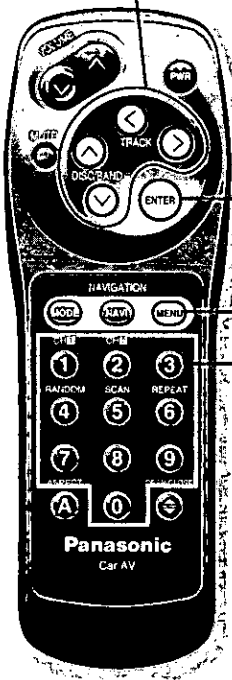

Botón **[ENTER]**

Botón **[MENU]**

10 botones numéricos

- 2 Presione **[ENTER]** para ajustar "ID-CODE". Aparecerá el menú de ajuste del ID.

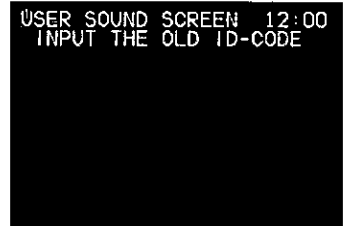

- 3 Introduzca un nuevo código de ID de 4 dígitos empleando los 10 botones numéricos **[0]** al **[9]**.

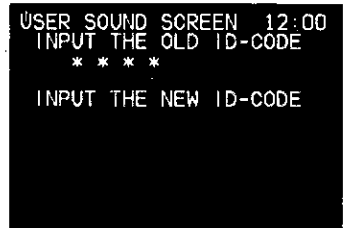

- 4 Introduzca un nuevo código de ID de 4 dígitos empleando los 10 botones numéricos **[0]** al **[9]**.

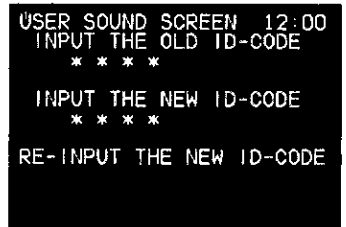

- 5 Introduzca el nuevo código de ID de 4 dígitos otra vez empleando los 10 botones numéricos **[0]** al **[9]**.

Notas:

- Presione **[MODE]** para cerrar el menú principal y el menú de configuración/ajuste.
- Presione **[MENU]** dentro del menú de configuración/ajuste para volver al modo del menú anterior.
- El menú de configuración/ajuste se cierra automáticamente si no se efectúa ninguna operación durante unos 10 segundos.

Ajustes del usuario (continuación)

■ Para cancelar el código de ID conocido

Nota: En caso de que deba realizarse alguna vez el servicio técnico en el aparato, cancele el código de ID antes de mandarlo a reparar.

- ① Presione y mantenga presionado **[MENU]** durante más de 2 segundos para visualizar el menú principal. Presione [**<**] o [**>**] para seleccionar "USER". Presione [**✓**] para seleccionar "ID-CODE".

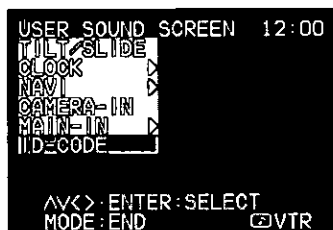

Botón [**^**][**✓**], [**<**][**>**]

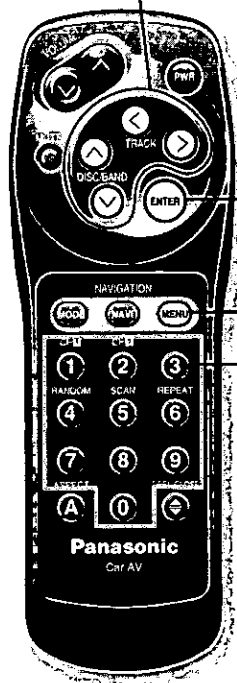

Botón **[ENTER]**

Botón **[MENU]**

10 botones numéricos

- ② Presione **[ENTER]** para ajustar "ID-CODE". Aparecerá el menú de ajuste del ID.

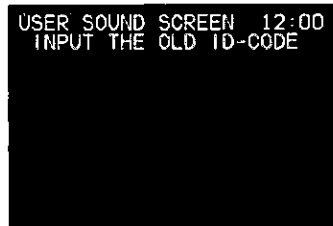

- ③ Introduzca el código de ID actual de 4 dígitos empleando los 10 botones numéricos [0] a [9]. Se visualiza "INPUT THE NEW ID-CODE", pero ignórela.

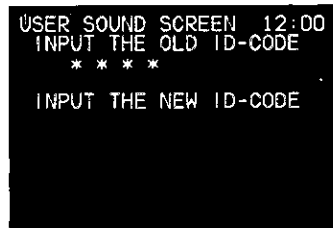

- ④ Presione y mantenga presionado **[ENTER]** hasta que se visualice "RE-INPUT THE NEW ID-CODE".

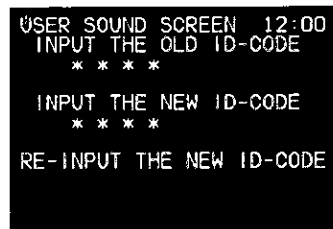

- ⑤ Presione **[MODE]** para cerrar el menú del código de ID.

Así se completa el procedimiento de cancelación del código de ID. Ahora el aparato funcionará como cualquier otra radio sin ID-CODE.

Notas:

- Presione **[MODE]** para cerrar el menú principal y el menú de configuración/ajuste.
- Presione **[MENU]** dentro del menú de configuración/ajuste para volver al modo del menú anterior.
- El menú de configuración/ajuste se cierra automáticamente si no se efectúa ninguna operación durante unos 10 segundos.

Ajustes del sonido

TONE - BASS/TREBLE

Sirve para acentuar o atenuar las frecuencias de los graves/agudos.

[Ajuste inicial: 0 dB, margen de ajuste: -12 dB a +12 dB]

- ① Presione y mantenga presionado **[MENU]** durante más de 2 segundos para visualizar el menú principal. Presione [**<**] o [**>**] para seleccionar "SOUND". Presione [**∨**] o [**∧**] para seleccionar "TONE", y luego "BASS" o "TREBLE".

Botón [**∧**]/[**∨**], [**<**]/[**>**]

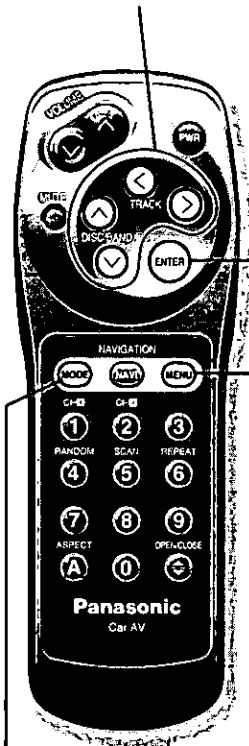

Botón
[**ENTER**]

Botón
[**MENU**]

Botón [MODE]

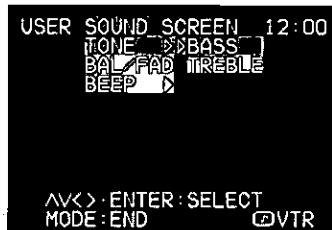

BASS

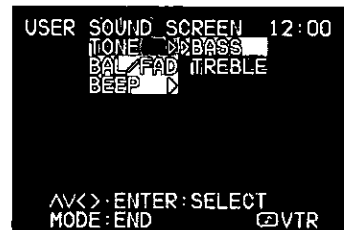

TREBLE

- ② Presione **[ENTER]** para ajustar "BASS" o "TREBLE".



-12dB a +12dB

BASS



-12dB a +12dB

TREBLE

- ③ Presione [**<**] o [**>**] para incrementar o reducir el nivel de los graves/agudos.

Notas:

- Presione **[MODE]** para cerrar el menú principal y el menú de configuración/ajuste.
- Presione **[MENU]** dentro del menú de configuración/ajuste para volver al modo del menú anterior.
- El menú de configuración/ajuste se cierra automáticamente si no se efectúa ninguna operación durante unos 10 segundos.

Ajustes del sonido (continuación)

BALANCE/FADER

Sirve para ajustar el sonido entre los altavoces derechos e izquierdos (BALANCE) y entre los altavoces delanteros y traseros (FADER).
[Ajuste inicial: Posición central]

- ② Presione y mantenga presionado **[MENU]** durante más de 2 segundos para visualizar el menú principal. Presione [**<**] o [**>**] para seleccionar "SOUND". Presione [**∨**] o [**∧**] para seleccionar "BAL/FAD".

Botón [**∧**]/[**∨**], [**<**]/[**>**]

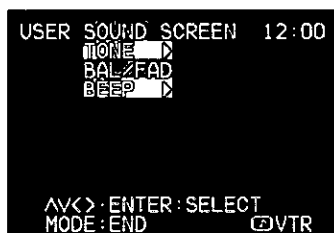

Botón
[ENTER]

- ② Presione **[ENTER]** para ajustar "BAL/FAD".

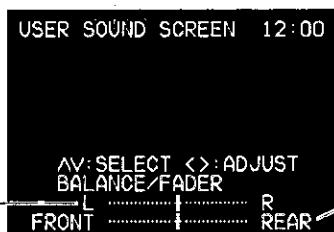

Botón
[MENU]

FADER (Ajuste del volumen entre delante y detrás)

BALANCE (Ajuste del volumen entre la derecha y la izquierdat)

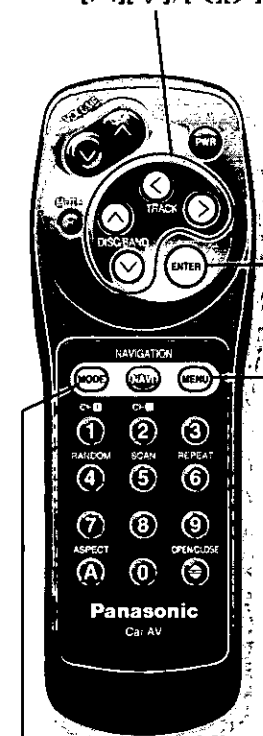

Botón **[MODE]**

- ③ Presione [**∧**] o [**∨**] para seleccionar BALANCE o FADER.
- Presione [**<**] o [**>**] para desplazar el volumen del sonido hacia los altavoces izquierdos o derechos cuando seleccione BALANCE (L - R).
 - Presione [**<**] o [**>**] para desplazar el volumen del sonido hacia los altavoces delanteros o traseros cuando seleccione FADER (FRONT - REAR).

Notas:

- Presione **[MODE]** para cerrar el menú principal y el menú de configuración/ajuste.
- Presione **[MENU]** dentro del menú de configuración/ajuste para volver al modo del menú anterior.
- El menú de configuración/ajuste se cierra automáticamente si no se efectúa ninguna operación durante unos 10 segundos.
- Cuando el ajuste MAIN IN está activado (ON), el volumen de los altavoces delanteros y traseros BALANCE/FADER no podrá ajustarse. (Vea la página 149.)

BEEP

Habilita o inhabilita el pitido de los botones.

[Ajuste inicial: ON]

- ① Presione y mantenga presionado **[MENU]** durante más de 2 segundos para visualizar el menú principal. Presione **[<]** o **[>]** para seleccionar "SOUND". Presione **[V]** para seleccionar "BEEP".

Botón **[^][V], [<][>]**

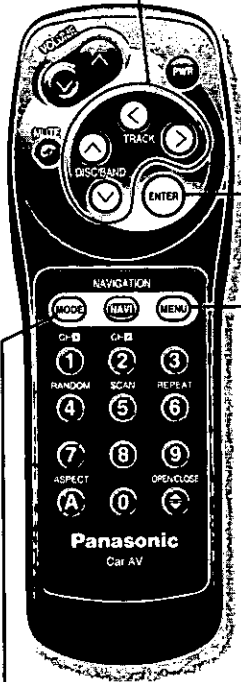
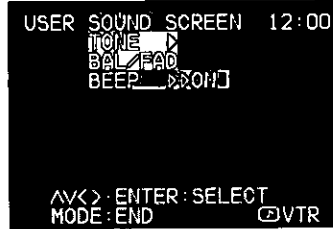

Botón **[ENTER]**

- ② Presione **[ENTER]** para ajustar el pitido suave de la forma siguiente.

Botón **[MENU]**

BEEP ON ← → BEEP OFF

Nota:

Cuando se abre o cierra la pantalla, suena un pitido fuerte tres veces. Sin embargo, el pitido fuerte no está relacionado con BEEP ON/OFF. Por lo tanto, el pitido fuerte suena aunque se haya ajustado BEEP OFF.

Botón **[MODE]**

Notas:

- Presione **[MODE]** para cerrar el menú principal y el menú de configuración/ajuste.
- Presione **[MENU]** dentro del menú de configuración/ajuste para volver al modo del menú anterior.
- El menú de configuración/ajuste se cierra automáticamente si no se efectúa ninguna operación durante unos 10 segundos.

Ajuste de la pantalla

DIMMER

Ajusta el brillo de la luz de fondo.

[Ajuste inicial: AUTO]

- ① Presione y mantenga presionado **[MENU]** durante más de 2 segundos para visualizar el menú principal. Presione **[>]** para seleccionar "SCREEN". Presione **[V]** o **[^]** para seleccionar "DIMMER".

Botón **[^][V]**, **[<][>]**

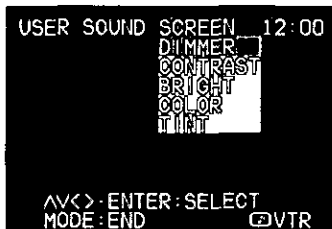

- ② Presione **[ENTER]** para ajustar "DIMMER".

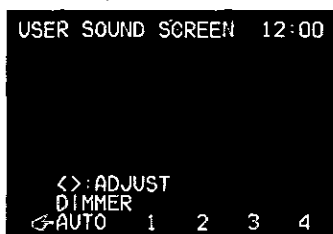

- ③ Presione **[<]** o **[>]** para mover el cursor.
AUTO: Se ajusta automáticamente de acuerdo con la intensidad de la luz ambiental.
>: Para aumentar la intensidad de la iluminación.
<: Para reducir la intensidad de la iluminación.

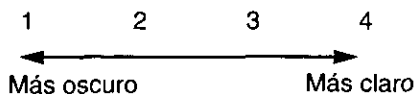

- ④ Presione **[ENTER]** para seleccionar el nivel de la intensidad luminosa.

Notas:

- Presione **[MODE]** para cerrar el menú principal y el menú de configuración/ajuste.
- Presione **[MENU]** dentro del menú de configuración/ajuste para volver al modo del menú anterior.
- El menú de configuración/ajuste se cierra automáticamente si no se efectúa ninguna operación durante unos 10 segundos.

CONTRAST

Ajusta el contraste de la imagen.

[Ajuste inicial: 0, margen de ajuste: -15 a +15]

- ① Presione y mantenga presionado **[MENU]** durante más de 2 segundos para visualizar el menú principal. Presione **[>]** para seleccionar "SCREEN". Presione **[V]** o **[^]** para seleccionar "CONTRAST".

Botón **[^][V]**, **[<][>]**

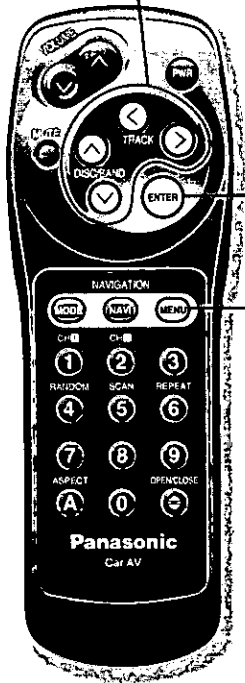

Botón **[ENTER]**

Botón **[MENU]**



- ② Presione **[ENTER]** para ajustar "CONTRAST".



-15 a +15

- ③ Presione **[<]** o **[>]** para incrementar o reducir el contraste entre negro y blanco.

Notas:

- Presione **[MODE]** para cerrar el menú principal y el menú de configuración/ajuste..
- Presione **[MENU]** dentro del menú de configuración/ajuste para volver al modo del menú anterior.
- El menú de configuración/ajuste se cierra automáticamente si no se efectúa ninguna operación durante unos 10 segundos.

Ajuste de la pantalla (continuación)

BRIGHT

Ajusta el brillo de la imagen.

[Ajuste inicial: 0, margen de ajuste: -15 a +15]

- ① Presione y mantenga presionado **[MENU]** durante más de 2 segundos para visualizar el menú principal. Presione **[>]** para seleccionar "SCREEN". Presione **[V]** o **[^]** para seleccionar "BRIGHT".

Botón **[^][V]**, **[<]>**



- ② Presione **[ENTER]** para ajustar "BRIGHT".

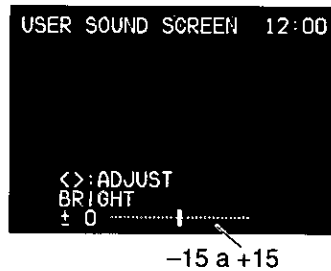

- ③ Presione **[<]** o **[>]** para oscurecer o aclarar la visualización.

Notas:

- Presione **[MODE]** para cerrar el menú principal y el menú de configuración/ajuste.
- Presione **[MENU]** dentro del menú de configuración/ajuste para volver al modo del menú anterior.
- El menú de configuración/ajuste se cierra automáticamente si no se efectúa ninguna operación durante unos 10 segundos.

COLOR

Ajusta la profundidad del color de la imagen.

[Ajuste inicial: 0, margen de ajuste: -15 a +15]

- ① Presione y mantenga presionado **[MENU]** durante más de 2 segundos para visualizar el menú principal. Presione **[>]** para seleccionar "SCREEN". Presione **[V]** o **[^]** para seleccionar "COLOR".

Botón **[^]**/**[V]**, **[<]**/**[>]**

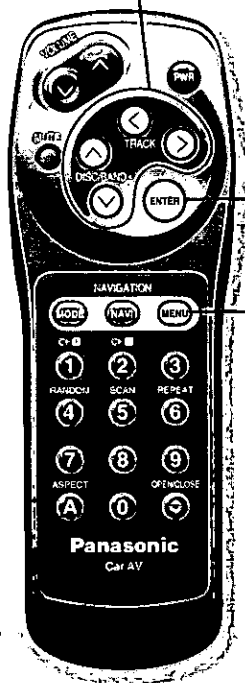

Botón **[ENTER]**

- ② Presione **[ENTER]** para ajustar "COLOR".



Botón **[MENU]**



-15 a +15

- ③ Presione **[<]** o **[>]** para incrementar o reducir la profundidad del color de la visualización.

Notas:

- Presione **[MODE]** para cerrar el menú principal y el menú de configuración/ajuste.
- Presione **[MENU]** dentro del menú de configuración/ajuste para volver al modo del menú anterior.
- El menú de configuración/ajuste se cierra automáticamente si no se efectúa ninguna operación durante unos 10 segundos.

Ajuste de la pantalla (continuación)

TINT

Ajusta el matiz del color de la imagen.

[Ajuste inicial: 0, margen de ajuste: -15 a +15]

- ① Presione y mantenga presionado **[MENU]** durante más de 2 segundos para visualizar el menú principal. Presione **[>]** para seleccionar "SCREEN". Presione **[V]** para seleccionar "TINT".

Botón **[^][V], [<][>]**

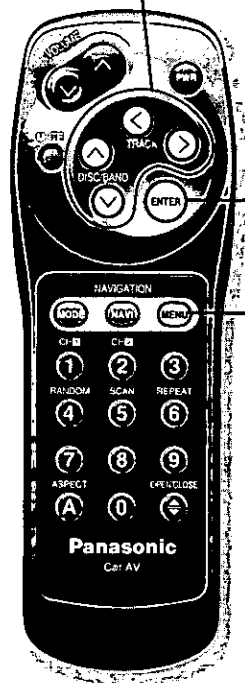

Botón **[ENTER]**

Botón **[MENU]**



- ② Presione **[ENTER]** para ajustar "TINT".



-15 a +15

- ③ Presione **[<]** o **[>]** para acentuar el rojo o el verde de la imagen de color.

Notas:

- Presione **[MODE]** para cerrar el menú principal y el menú de configuración/ajuste.
- Presione **[MENU]** dentro del menú de configuración/ajuste para volver al modo del menú anterior.
- El menú de configuración/ajuste se cierra automáticamente si no se efectúa ninguna operación durante unos 10 segundos.

Operación: General

Volumen

Presione [^] o [v] para incrementar o reducir el volumen.

VOL 20 [Barra de nivel de volumen]

Nivel de volumen de 0 a 40

Presione y mantenga presionado [^] o [v] durante más de 2 segundos para cambiar secuencialmente los niveles numéricos en la visualización.

* El volumen ajustado en cada modo se guarda en la memoria, y cambia cada vez que se cambia el modo. (Función de volumen inteligente)

Nota:

Ajuste el volumen mientras aparezca el indicador de volumen en la pantalla.

Silenciamiento

• Presione [MUTE] para silenciar por completo el sonido.



• Para cancelar la función, vuelva a presionar [MUTE].

Nota:

La salida de sonido de la unidad de control puede quedar sometida a interferencia de ruido si se emplea un teléfono celular. Si le perturba, active la función MUTE.

Sonoridad

Acentúe los graves y los agudos par obtener un tono más amplio de sonido cuando escuche a niveles de volumen bajos a medios. [Ajuste inicial: ON]

• Presione y mantenga presionado [MUTE](LOUD) durante más de 2 segundos para acentuar el tono de los graves y de los agudos cuando escuche a niveles de volumen bajos a medios.

LOUD

• Para cancelar la función, vuelva a presionar [MUTE](LOUD) durante más de 2 segundos.

Botón [^][v](VOLUME)

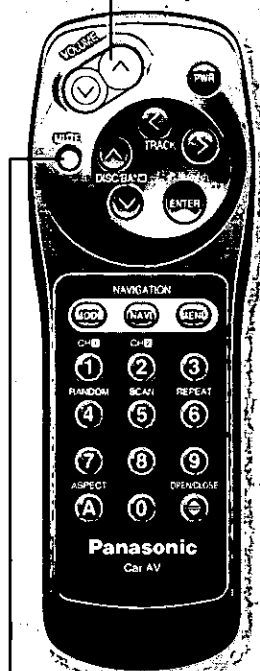

Botón [MUTE](LOUD)

Relación del aspecto

Presione [A](ASPECT) para cambiar la relación del aspecto de la forma siguiente.



Botón [A](ASPECT)

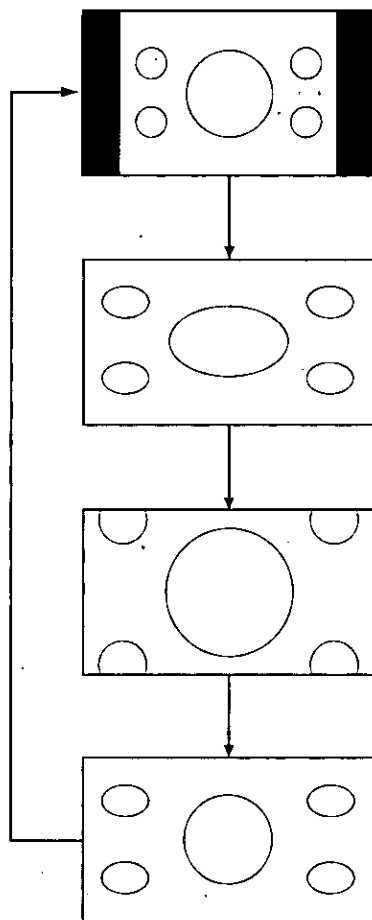

Normal

- La imagen de TV convencional tiene una relación de 4:3 de horizontal a vertical.
- En este caso, queda una parte en blanco en los lados derecho e izquierdo de la pantalla.

Llena

- La pantalla se amplía horizontalmente en su totalidad a la relación de aspecto de 16 a 9.
- La relación de extensión es la misma en cualquier punto de la pantalla.

Zoom

- La pantalla se extiende por completo a la relación del aspecto normal de 4 a 3.
- Las partes superior e inferior de la pantalla quedan algo cortadas.

Preciso

- La pantalla se extiende horizontalmente a la relación de aspecto de 16 a 9.
- La relación de extensión se aumenta hacia los extremos derecho e izquierdo de la pantalla.

Notas:

- Las pantallas de Zoom y Just no se aplican a las imágenes del sistema de navegación de automóvil.
- Cuando funciona la cámara de visión trasera con la transmisión en marcha atrás (posición R), la imagen se muestra sólo en pantalla llena.

Precaución:

Esto es para recordarle que la compresión o la extensión de la pantalla empleando la función de cambio de la relación de aspecto (modo de pantalla) de este aparato para propósitos lucrativos o para visión/audiencia públicas pueden infringir los derechos de autor protegidos por las leyes de derechos de autor.

Cambio del modo de operación

Presione [MODE] para cambiar el modo de operación de la forma siguiente.

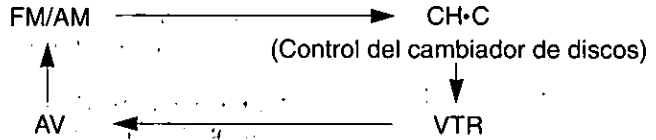

Indicador de modo

Botón [NAVI](NAVIGATION)

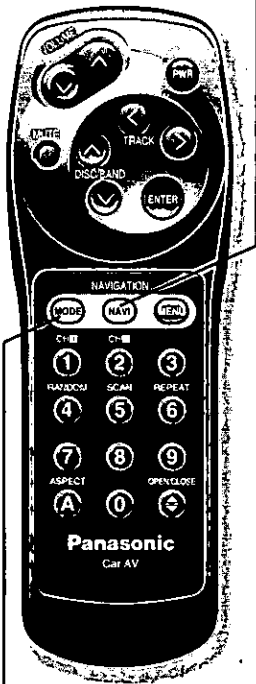

Botón [MODE]

Notas:

- En el modo VTR, el dispositivo externo conectado a VTR-IN de la parte frontal de la unidad de control, emite su vídeo y su audio. (Vea la página 171.)
- En el modo AV, el dispositivo externo conectado a AV-IN de la parte frontal de la pantalla, emite su vídeo y su audio. (Vea la página 171.)
- El modo CH·C (Control del cambiador de discos) no está disponible si no se ha conectado ningún cambiador de discos o si el cartucho no está colocado en el cambiador.
- Si el modo de navegación está activado, sólo se cambia el audio y el vídeo queda como está.
- Si se selecciona una posición que no sea AUTO en la pantalla de ajuste visual (vea la página 164), sólo se cambia el audio y el vídeo queda como está.
- El modo puede cambiarse aunque la pantalla esté en la posición insertada.
- El botón [MODE] de la parte frontal de la pantalla queda encendido aunque se desconecte la alimentación.

Visualización de la pantalla de navegación de automóvil (para empleo en el futuro)

Deberá conectarse el sistema de navegación de automóvil Panasonic (para empleo en el futuro).

- Presione [NAVI](NAVIGATION) para cambiar al modo de navegación de automóvil.
- Presione otra vez [NAVI](NAVIGATION) para cancelar la función.

Precaución:

Cuando se conecta un sistema de navegación de automóvil a este equipo, es necesario efectuar el ajuste de entrada de navegación correcto (vea la página 146).

Nota:

Si el modo de navegación está activado, sólo se cambia el audio y el vídeo queda como está.

Operación: General (continuación)

Ajuste de la imagen visualizada/ ajuste visual

* Puede mantenerse visualizada la misma imagen independientemente de los cambios de modos. (Ajuste inicial: AUTO)

① Presione **[MENU]** para visualizar el menú de ajuste visual.

② Presione **[<]** o **[>]** para mover el cursor.

AUTO : El vídeo y el audio cambia en cada modo.

VTR : Siempre se visualizan las imágenes del dispositivo conectado a VTR-IN.

AV : Siempre se visualizan las imágenes del dispositivo conectado a AV-IN.

CAMERA : Siempre se visualizan las imágenes del dispositivo conectado a CAMERA-IN.

<> : SELECT ENTER : SET
BGV
← AUTO VTR AV CAMERA

Botón **[<|>]** (TRACK)

Botón **[ENTER]**

Botón **[MENU]**

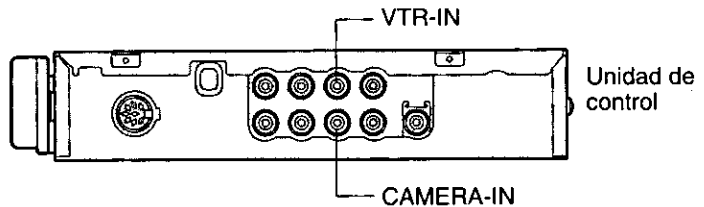
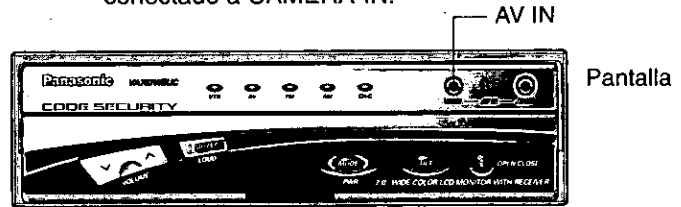
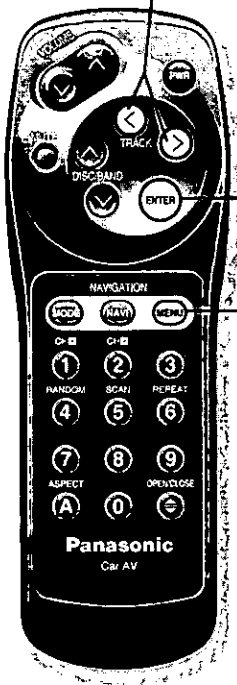

③ Presione **[ENTER]** para seleccionar una imagen.

Notas:

- Presione **[MODE]** para cerrar el menú de ajuste visual.
- El menú de ajuste visual se cierra automáticamente si no se efectúa ninguna operación durante unos 10 segundos.
- Cuando se haya conectado un sistema de navegación de automóvil y se active el modo de navegación, se visualizan las imágenes del sistema de navegación de automóvil independientemente de los ajustes (para empleo en el futuro).

Para comprobar los modos actuales

Presione **[ENTER]** para visualizar los modos actuales de vídeo y de audio en la pantalla durante 4 segundos.

Nota:

Se encienden los dos indicadores del modo visual y del modo de audio actuales en la parte frontal de la pantalla.

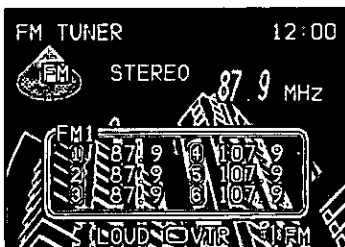

Modo de vídeo

Modo de audio

Instrucciones básicas para la radio

Modo del sintonizador

Presione [MODE] para cambiar al modo de AM/FM de la forma siguiente.

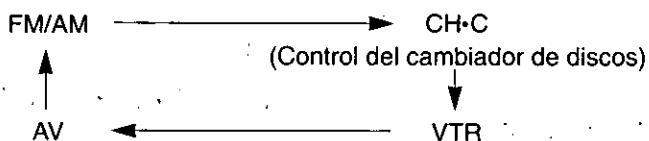

FM TUNER

Notas:

- Si el modo de navegación está activado, sólo se cambia el audio y el vídeo queda como está.
- Si se selecciona una posición que no sea AUTO en el menú de ajuste visual (vea la página 164), sólo se cambia el audio y el vídeo queda como está.
- El modo puede cambiarse aunque la pantalla esté en la posición insertada.
- El botón [MODE] de la parte frontal de la pantalla queda encendido aunque se desconecte la alimentación.

Banda

Presione [^](BAND) para cambiar las bandas de FM de la forma siguiente.

FM1 ↔ FM2

Presione [v](BAND) para cambiar las bandas de AM de la forma siguiente.

AM1 ↔ AM2

El indicador de estéreo se enciende durante la recepción de difusiones estereofónicas. (sólo para la banda de FM)

Indicador de estéreo



Botón [<][>](TRACK)

Botón [^][v](BAND)

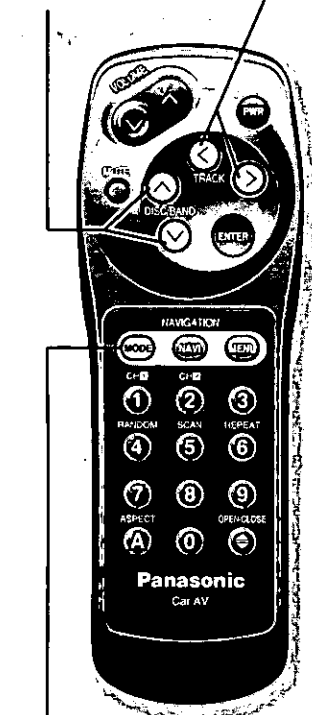

Botón [MODE]

Sintonización manual

Presione [<] o [>] para cambiar a una frecuencia más baja o más alta.

Frecuencia

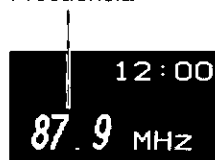

Sintonización mediante búsqueda

Presione y mantenga presionado [<] o [>] durante más de 0,5 segundos, y luego suéltelo. La sintonización se detendrá automáticamente en la emisora siguiente.

Instrucciones básicas para la radio

(continuación)

Preajuste de emisoras

Las funciones de FM1, FM2, AM1 y AM2 pueden almacenar un máximo de 6 emisoras cada una en sus memorias de emisoras preajustadas.

Preajuste manual de emisoras

Podrá almacenar la emisora que esté recibiendo en cualquiera de los botones de preajuste [1] a [6]. (Pueden memorizarse hasta seis emisoras por banda.)

- ① Presione [^] o [v] para seleccionar la banda deseada.
- ② Emplee la sintonización manual o por búsqueda para encontrar la emisora que desee preajustar en la memoria.
- ③ Presione y mantenga presionado uno de los botones [1] a [6] hasta que parpadee la visualización.

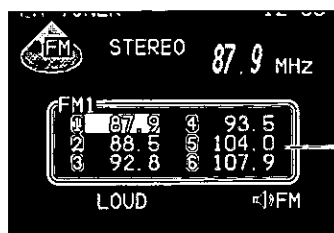
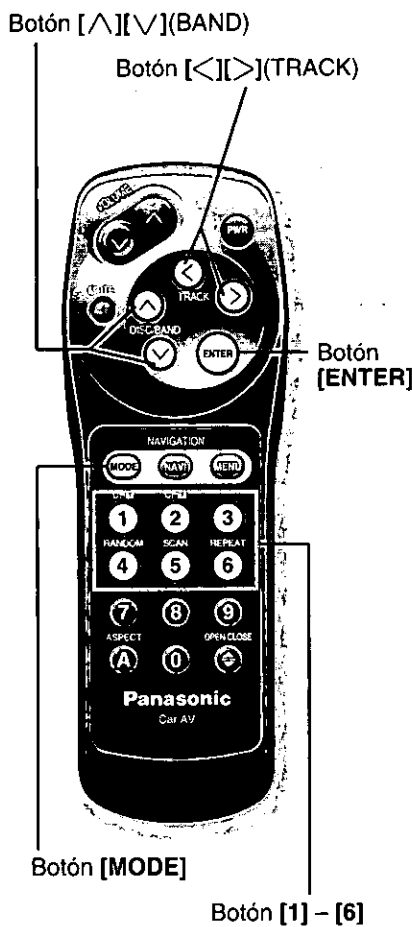

Nota:

La operación de la memoria de preajustes o de la memoria de preajustes automática borra la emisora previamente ajustada y preajusta la nueva emisora seleccionada en su lugar.

Preajuste automático de emisoras

Active la búsqueda automática de las emisoras con señal potente disponibles en la banda de recepción actual, empezando por la frecuencia más baja. Luego, almacene las emisoras que ofrezcan la mejor recepción en los botones de preajuste [1] a [6]. (Pueden memorizarse hasta seis emisoras por banda.)

Seleccione una banda, y presione y mantenga presionado [ENTER] durante más de 2 segundos.

- Las 6 emisoras disponibles con señal más potente se ajustarán automáticamente en la memoria de los botones de preajuste [1] a [6].
- Una vez ajustadas, las emisoras preajustadas se explorarán secuencialmente durante 5 segundos cada una.

Nota:

La operación de la memoria de preajustes o de la memoria de preajustes automática borra la emisora previamente ajustada y preajusta la nueva emisora seleccionada en su lugar.

Sintonización de una emisora preajustada

Sirve para sintonizar una emisora memorizada con la función de preajuste manual o automático de emisoras.

Presione cualquiera de los botones [1] a [6] para sintonizar la emisora preajustada.

Instrucciones básicas del cambiador de discos CD

- Debe haberse conectado un cambiador de discos opcional (CX-DP801EUC, por ejemplo).
- El empleo de la unidad de control doble de cambiadores de discos CD opcional (CA-LA9) le permitirá conectar dos cambiadores de discos CD (cambiadores dobles) (para empleo en el futuro) (vea la página 184).

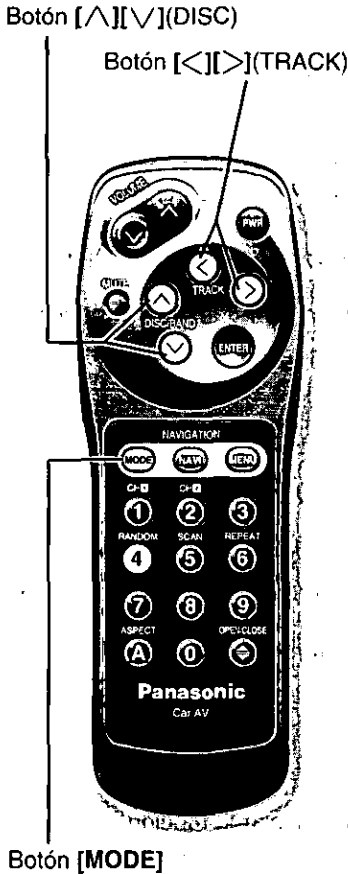

Inicio del cambiador de discos CD

Una vez se ha conectado el cambiador de discos CD, presione **[MODE]** para cambiar al modo del cambiador de discos CD de la forma siguiente.

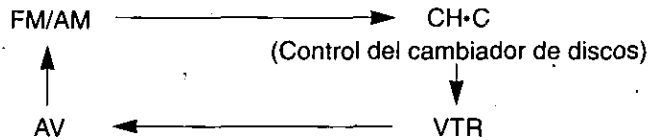

Notas:

- El modo CH-C no está disponible si no se ha conectado ningún cambiador de discos o si el cartucho no está colocado en el cambiador.
- Si no hay ningún disco en el cartucho, aparecerá "NO DISC".
- Si se inserta el cartucho en el cambiador cuando la alimentación está desconectada, se conectará la alimentación. En el caso de estar oyendo otra fuente de sonido, el modo CH-C se seleccionará y se iniciará la reproducción.
- Si el modo de navegación está activado, sólo se cambia el audio y el vídeo queda como está.
- Si se selecciona una posición que no sea AUTO en el menú de ajuste visual (vea la página 164), sólo se cambia el audio y el vídeo queda como está.
- El modo puede cambiarse aunque la pantalla esté en la posición insertada.
- El botón **[MODE]** de la parte frontal de la pantalla queda encendido aunque se desconecte la alimentación.

Selección de discos

Presione **[v]**(DISC) o **[^]**(DISC) para seleccionar un disco en orden descendente o ascendente:

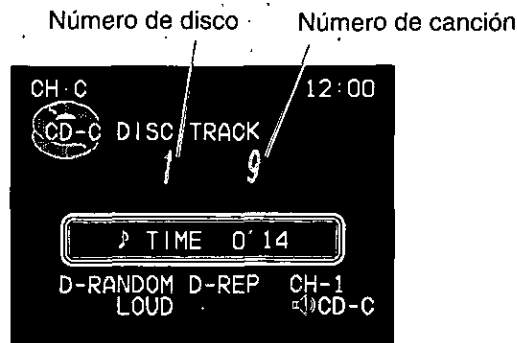

Instrucciones básicas del cambiador de discos CD (continuación)

Botón [\wedge]/[\vee](DISC)

Botón [\leftarrow]/[\rightarrow](TRACK)

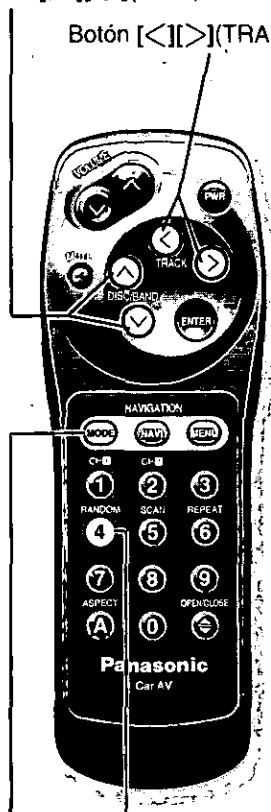

Botón [MODE]

Botón [4] (RANDOM)

Selección de canciones

- Presione [\rightarrow](TRACK) para avanzar a la canción siguiente.
- Presione [\leftarrow](TRACK) para iniciar la reproducción desde el principio de la canción que ahora se esté reproduciendo.
- Presione [\rightarrow](TRACK) o [\leftarrow](TRACK) repetidamente para saltar el número deseado de canciones.



Número de canción

Búsqueda de canciones

- Presione y mantenga presionado [\rightarrow](TRACK) o [\leftarrow](TRACK) durante más de 0,5 segundos para avanzar o retroceder dentro de una canción.
- Suelte [\rightarrow](TRACK) o [\leftarrow](TRACK) para reanudar la reproducción normal de discos CD desde la posición en que se suelta.

Reproducción aleatoria de canciones

Reproduce las canciones de todos los discos del cambiador en orden aleatorio.

- Presione [4](RANDOM). Se reproducirán todas las canciones de todos los discos del cartucho en orden aleatorio.

RANDOM

- Presione otra vez [4](RANDOM) para cancelar la función.

Reproducción aleatoria del disco

Reproduce las canciones del disco que esté ahora escuchando en orden aleatorio.

- Presione y mantenga presionado [4](RANDOM) durante más de 2 segundos. Se reproducirán todas las canciones del disco actual en orden aleatorio.

D-RANDOM

- Presione y mantenga presionado otra vez [4](RANDOM) durante más de 2 segundos para cancelar la función.

Exploración de canciones

Se reproducen los primeros 10 segundos de cada canción del disco en orden secuencial, empezando por la canción que sigue a la que esté ahora escuchando.

- Presione [5](SCAN). La visualización parpadea y se reproducen los primeros 10 segundos de cada canción de los discos. Después de haber explorado todas las canciones, reanude la reproducción normal desde el principio de la canción original.

SCAN

- Presione otra vez [5](SCAN) para cancelar la función.

Exploración de discos

Se reproducen los primeros 10 segundos de la primera canción de todos los discos que haya en el cambiador en orden secuencial, empezando por el disco que sigue al que esté ahora escuchando.

- Presione y mantenga presionado [5](SCAN) durante más de 2 segundos. Se reproducirá la primera canción de todos los discos del cartucho durante 10 segundos cada una. Cuando se exploren todos los discos, reanude la reproducción normal desde el principio del disco original.

D-SCAN

- Presione y mantenga presionado otra vez [5](SCAN) durante más de 2 segundos para cancelar la función.

Repetición de canciones

Se reproduce repetidamente la canción actualmente seleccionada.

- Presione [6](REPEAT) para repetir la canción actual.

REPEAT

- Presione otra vez [6](REPEAT) para cancelar la función.

Repetición del disco

Se reproduce repetidamente el disco actualmente seleccionado.

- Presione y mantenga presionado [6](REPEAT) durante más de 2 segundos para repetir la selección del disco actual.

D-REP

- Presione y mantenga presionado otra vez [6](REPEAT) durante más de 2 segundos para cancelar la función.

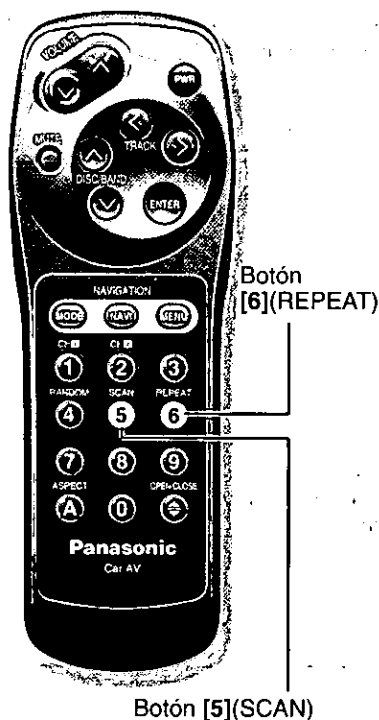

Instrucciones básicas del cambiador de discos CD (continuación)

Cambiador de discos CD doble

Esta función le permite controlar dos cambiadores de discos CD mediante la unidad de control doble de cambiadores CD (CA-LA9) (para empleo en el futuro).

Botón [1](CH1)
Botón [2](CH2)

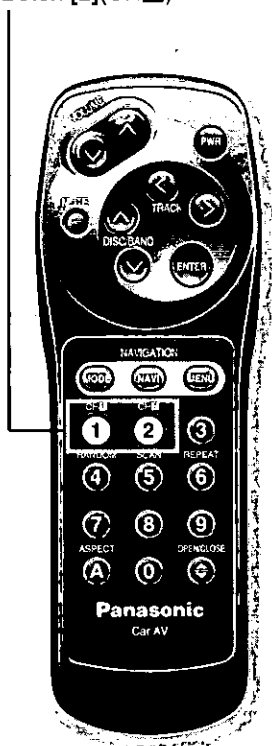

Podrá cambiar entre dos cambiadores de CD conectados. [Ajuste inicial: CH-1]

Presione [CH1] o [CH2] para seleccionar el cambiador de discos CD 1 o el cambiador de discos CD 2. (Vea la página 184.)



Indicador del cambiador de discos CD

Nota:

Esta función no está disponible cuando no hay ningún disco en el cambiador de discos CD conectado ni cuando el cartucho no está dentro del cambiador.

En el controlador remoto

- CH1 : Cambiador de discos CD 1
- CH2 : Cambiador de discos CD 2

En la pantalla

- CH-1 : Cambiador de discos CD 1
- CH-2 : Cambiador de discos CD 2

Instrucciones auxiliares

- Para mirar la imagen o escuchar el sonido de un aparato externo conectado
- Conecte, por ejemplo, una videograbadora móvil, una videocámara, una cámara de visión trasera, o un sistema de navegación de automóvil.

Precaución:

Para poder circular con seguridad, sólo puede operarse cuando el vehículo está parado con el freno de estacionamiento aplicado. Si trata de cambiar a los modos VTR o AV presionando el botón **[MODE]** mientras circula, aparecerá "WARNING".

Notas:

- Si el sistema de navegación de automóvil todavía no está conectado, asegúrese de ajustar la entrada de navegación a RGB en el menú de configuración/ajuste. (Vea la página 146.)
- Si la cámara de visión trasera todavía no está conectada, asegúrese de ajustar CAMERA-IN a OFF en el menú de configuración/ajuste. (Vea la página 148.)

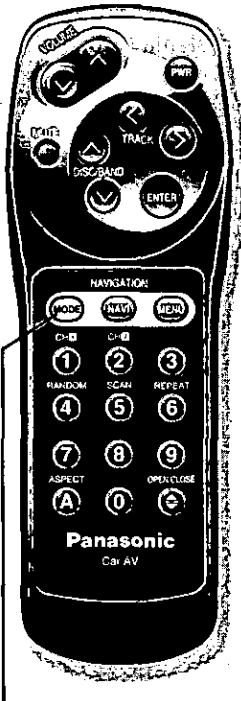

Botón **[MODE]**

Modo VTR/modo AV

Presione **[MODE]** para cambiar al modo VTR o al modo AV de la forma siguiente.

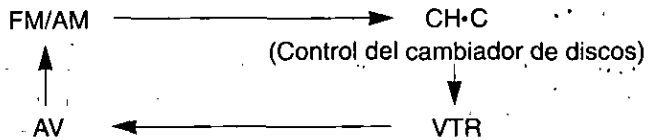

Se visualiza la imagen suministrada por un aparato externo conectado. Al mismo tiempo, se enciende el indicador VTR o AV del panel frontal de la pantalla.

Ejemplo del modo VTR

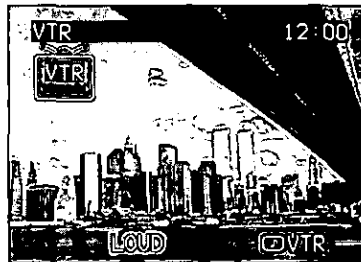

Indicador de VTR

Notas:

- En el modo VTR, se seleccionan el vídeo y el audio de dispositivo conectado a VTR-IN.
- En el modo AV, se seleccionan el vídeo y el audio de dispositivo conectado a AV IN.
- Si el modo de navegación está activado, sólo se cambia el audio y el vídeo queda como está. (Vea la página 163.)
- Si se selecciona una posición que no sea AUTO en el menú de ajuste visual (vea la página 164), sólo se cambia el audio y el vídeo queda como está.
- El modo puede cambiarse aunque la pantalla esté en la posición insertada.
- El botón **[MODE]** de la parte frontal de la pantalla queda encendido aunque se desconecte la alimentación.

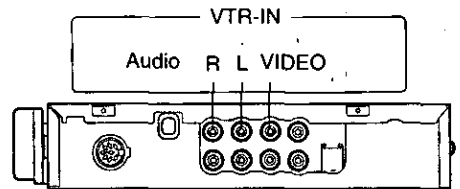

Unidad de control (parte frontal)



ESPAÑOL 39

Guía de la instalación



ADVERTENCIA

Esta información de instalación está preparada para instaladores experimentados y no para personas sin conocimientos técnicos. No contiene advertencias ni precauciones de peligros potenciales para la instalación de este producto.

Si alguna persona, que no sea un instalador cualificado, intenta instalar este producto en un vehículo motorizado, puede causar daños en el sistema eléctrico y puede correr el peligro de heridas personales e incluso de muerte.

□ Revisión general

Este equipo debe ser instalado por un profesional. Sin embargo, si planea instalar el aparato usted mismo, lo primero será decidir el lugar de la instalación. Las instrucciones de estas páginas le guiarán por los pasos restantes: (Consulte la "ADVERTENCIA" de arriba.)

- Identifique y etiquete los cables del vehículo.
- Conecte los cables del vehículo a los cables del conector de alimentación.

- Instale el aparato en el tablero de instrumentos.
- Compruebe la operación del aparato.

Si encuentra algún problema, consulte a un instalador profesional.

Precaución: Este aparato funciona solamente con baterías de automóviles de 12 V CC con tierra negativa. No intente utilizarlo con cualquier otro sistema. De lo contrario, podría causar daños graves.

□ Accesorios de instalación

N.º	Ítem	Diagrama	Cant.
①	Placa de guarnición		1
②	Collar de montaje		1
③	Resorte de montaje		2
④	Almohadilla de goma		1
⑤	Perno de montaje (5 mmφ)		1
⑥	Tuerca de brida (6 mmφ)		1
⑦	Perno hexagonal de montaje con arandela (5 mmφ x 10 mm)		1
⑧	Perno hexagonal de montaje con arandela (6 mmφ x 20 mm)		1
⑨	Regleta de soporte posterior		1
⑩	Tornillo de cabeza hueca (5 mmφ x 6 mm)		2
⑪	Tornillo de cabeza plana (5 mmφ x 6 mm)		4

N.º	Ítem	Diagrama	Cant.
⑫	Espaciador		2
⑬	Cinta adhesiva por ambos lados		1 juego
⑭	Cinta de adhesión		2
⑮	Controlador remoto		1
⑯	Pilas		2
⑰	Conector de alimentación		1
⑱	Cable de extensión de marcha atrás		1
⑲	Conector con retenedor		1
⑳	Paño de limpieza		1
㉑	Cable de masa		1
㉒	Conector secundario		1

Antes de empezar la instalación, compruebe los artículos siguientes incluidos en el embalaje del aparato.

- **Tarjeta de garantía**

Rellénela con rapidez.

- **Directorio de centros de servicio técnico Panasonic**

Guárdelo para consultarlo en el futuro en caso de que el aparato requiera el servicio técnico.

- **Accesorios de instalación**

Se requieren para la instalación en el tablero de instrumentos.

❑ Antes de la instalación

Advertencia

- No instale el monitor en un lugar que obstruya la conducción, la visibilidad, o que esté prohibido por las leyes y regulaciones aplicables. Si se instala el monitor en un lugar que obstruya la visibilidad delantera o la operación del airbag o de otros equipos de seguridad, o que interfiera con la operación del vehículo, puede ser causa de un accidente.

- No emplee nunca para la instalación pernos ni tuercas de dispositivos de seguridad del vehículo.

Si se emplean pernos o tuercas del volante de dirección, frenos, o de otros dispositivos de seguridad para instalar el monitor, puede ser causa de un accidente.

- Conecte los cables correctamente.

Si los cables no se conectan correctamente, pueden causar un incendio o un accidente. En particular, asegúrese de hacer pasar y de asegurar los cables de modo que no queden enredados ni enganchados con tornillos o partes móviles del riel de un asiento.

- Empléelo con baterías de automóviles de 12 V CC con tierra negativa. Este aparato sólo funciona en vehículos de 12 voltios CC de tierra negativa. No puede emplearse en camiones grandes ni en vehículos con motor diesel que funcionan con 24 V CC. Si se emplea en un tipo de vehículo incorrecto, puede ser causa de un incendio o de un accidente.

Precaución

- Emplee el fusible especificado.

Asegúrese de emplear siempre el fusible especificado. Si se emplea un fusible que no es el especificado, puede ser causa de un incendio o de un accidente.

- No dañe el cable pellizcándolo en algún sitio o tirando del mismo.

No tire del cable ni lo dañe. Si no se trata correctamente el cable, producirá un cortocircuito o puede dañarse y ser causa de un incendio o de un accidente.

❑ Herramientas requeridas

Necesitará un destornillador, una pila de 1,5 del tamaño AA, y lo siguiente:

Bombilla de prueba de 12 V CC

Cinta aislante

Alicates de corte lateral



❑ Identifique todos los cables

Lo que hay que hacer primero para la instalación es identificar todos los cables del vehículo que hay que usar para conectar su equipo.

A medida que identifica cada cable, le aconsejamos que los etiquete usando cinta y un rotulador. De este modo evitar confusiones posteriormente en el momento de hacer las conexiones.

Nota: No conecte el conector de la alimentación al equipo hasta haber terminado todas las conexiones. Si no hay tapas de plástico en los cables de conexión del equipo, aisle todos los cables expuestos con cinta aislante hasta que esté preparado para utilizarlos. Identifique los cables en el orden siguiente.

Cable de la alimentación

Si su vehículo está provisto de una radio o tiene las conexiones preparadas para instalar una radio: Corte los cables del conector, uno por uno, de la clavija (dejando los cables lo más largos posible) de modo que pueda trabajar con cables individuales.

Guía de la instalación (continuación)

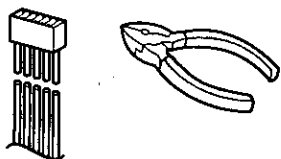

Gire la llave de encendido a la posición de accesorios, y ponga a masa un cable de la bombilla de prueba en el chasis.

Toque con el otro cable de la bombilla de prueba cada uno de los cables expuestos de la clavija del conector de la radio cortada. Toque un cable cada vez hasta encontrar el que hace que se encienda la bombilla.

Ahora desconecte el encendido y luego vuélvalo a conectar. Si la bombilla también se enciende y se apaga, significa que este cable es el cable de alimentación del vehículo.

Si su vehículo no tiene conexiones preparadas para instalar una radio:

Vaya al bloque de fusibles y busque la toma del fusible para la radio (RADIO), accesorios (ACC), o encendido (IGN).

Cable de la batería

Si su equipo tiene un cable amarillo, deberá buscar el cable de la batería del automóvil. De lo contrario, deberá encontrar el cable de la batería del automóvil. (El cable de la batería amarillo proporciona alimentación continuamente para conservar la operación del reloj, de la memoria, y otras funciones.)

Si su vehículo está provisto de una radio o tiene las conexiones preparadas para instalar una radio: Con el encendido desconectado y los faros apagados, identifique el cable de la batería del vehículo poniendo a masa un cable de la bombilla de prueba en el chasis y comprobando los otros cables expuestos de la clavija del conector de la radio cortada.

Si su vehículo no tiene conexiones preparadas para instalar una radio:

Vaya al bloque de fusibles y busque la toma del fusible para la batería, normalmente con la marca BAT.

Altavoces

Identifique los cables de altavoz del vehículo. Hay dos cables para cada altavoz, que normalmente tienen códigos de color.

Una forma útil de identificar los cables de altavoz y el altavoz que conectan es probando los cables empleando una pila de 1,5 V del tamaño AA de la forma siguiente.

Ponga un cable en una polaridad de la batería y haga contacto con el otro cable en la otra polaridad. Oirá un sonido de chasquido en un altavoz si el cable de sostiene es el de un altavoz.

De lo contrario, siga probando otras combina-

ciones de cables hasta encontrar todos los cables de todos los altavoces. Cuando los etiquete, incluya la situación del altavoz para cada uno.

Conecte todos los cables

Ahora que ha identificado todos los cables del vehículo, estará preparado para empezar a conectarlos a los cables del equipo. El diagrama de conexiones de las páginas 181 a 186 muestra las conexiones correctas y los códigos de color de los cables.

Le recomendamos encarecidamente que pruebe el aparato antes de dar por terminada la instalación.

Podrá colocar el aparato en el piso y realizar conexiones provisionales para probar el aparato. Emplee cinta aislante para cubrir todos los cables expuestos.

Importante: Conecte el cable de la alimentación rojo en último lugar, después de haber terminado todas las conexiones y de haber aislado los cables expuestos.

Masa

Conecte el cable negro de masa del conector de alimentación al chasis metálico del vehículo.

Altavoces

Conecte los cables de los altavoces. Consulte el diagrama de conexiones para ver los lugares de conexión adecuados. Siga con cuidado el diagrama para evitar daños en los altavoces y en el aparato.

El altavoz utilizado debe ser capaz de manipular más de 40 W de potencia de sonido. Si emplea un amplificador de potencia de audio opcional, los altavoces deberán ser capaces de manipular la potencia máxima de salida del amplificador. Los altavoces con una potencia insuficiente pueden resultar dañados.

La impedancia de los altavoces deberá ser de 4 - 8 Ω , la cual está normalmente marcada en la mayor parte de altavoces. Los altavoces de mayor o menor impedancia afectarán la salida y pueden causar daños en los altavoces y en el aparato mismo.

Precaución: No ponga nunca a masa los cables de altavoz. Por ejemplo, no emplee un sistema de masa en el chasis ni un sistema común de altavoces de tres hilos. Cada altavoz debe conectarse por separado empleando cables aislados paralelos. Si tiene alguna duda sobre la forma de conexión de los altavoces de su vehículo, consulte a un instalador profesional.

Antena motorizada

Conecte el cable de la antena motorizada del vehículo al cable de control del relé de la antena motorizada de color azul

Batería

Conecte el cable amarillo de la batería al cable correcto de la radio o receptáculo del fusible de batería de bloque de fusibles

Antena

Conecte la antena enchufando el cable de la antena en el receptáculo de la antena

Equipo

Conecte los equipos opcionales, tales como un amplificador, de acuerdo con las instrucciones suministradas con el equipo. Mantenga unos 30 cm (12 pulgadas) de distancia entre los cables de altavoz/amplificador y la antena/cable de extensión de la antena. Lea el manual de instrucciones de instalación del equipo que desee conectar a este aparato.

Alimentación

Conecte el cable de alimentación rojo al cable de la radio correcto del vehículo o al receptáculo del fusible apropiado del bloque de fusibles.

Si el aparato funciona correctamente después de haber hecho todas estas conexiones, desconecte los cables y realice la instalación final.

Instalación final

Conexiones de cables

Conecte todos los cables, asegurándose de que cada conexión se haya aislado y sea segura. Ate todos los cables sueltos y fíjelos con cinta para que luego no se caigan. Inserte entonces el aparato en el collar de montaje ②.

¡Enhorabuena! Después de algunas comprobaciones finales, usted estará preparado para disfrutar de su nuevo aparato de automóvil.

Comprobaciones finales

- 1 Asegúrese de que todos los cables están correctamente conectados y aislados.
- 2 Asegúrese de que el equipo esté bien retenido en el collar de montaje ②.
- 3 Conecte el encendido para comprobar que el aparato funciona correctamente.

Si tiene alguna dificultad, consulte a un instalador profesional para que le ayude.

Guía de la instalación (continuación)

❑ Precauciones

- Para doblar la lengüeta de montaje del collar de montaje, emplee, por ejemplo, un destornillador y tenga cuidado de no dañarse los dedos ni las manos.
- Se recomienda ponerse guantes para el trabajo de instalación, con el fin de protegerse contra heridas.

Este equipo deberá ser instalado por un profesional. En caso de dificultad, consulte a un instalador profesional.

1. Este aparato funciona solamente con sistemas de 12 V CC con tierra negativa.
2. Antes de efectuar la instalación y las conexiones, extraiga el terminal negativo (-) de la batería. (Vea la nota siguiente.)

Nota:

No desconecte el terminal negativo de la batería en vehículos provistos con computadoras de viajes o de navegación. Se perderían todos los ajustes de la memoria electrónica previamente registrados. Tenga mucho cuidado para evitar cortocircuitos cuando instale el aparato.

3. Siga con cuidado el diagrama de conexiones para evitar causar daños en el aparato.
4. Aísle todos los cables expuestos para evitar cortocircuitos.
5. Fije todos los cables sueltos después de instalar el aparato.
6. Lea con atención el manual de instrucciones de operación y de instalación de cualquier aparato que desee conectar a este aparato.

❑ Extracción de la ménsula para el transporte

Asegúrese de extraer las ménsulas para el transporte antes de la utilización (instalación). Emplee tornillos (5 mmφ x 6 mm) con arandelas para la instalación. Tenga cuidado de no perder ninguno de estos tornillos.

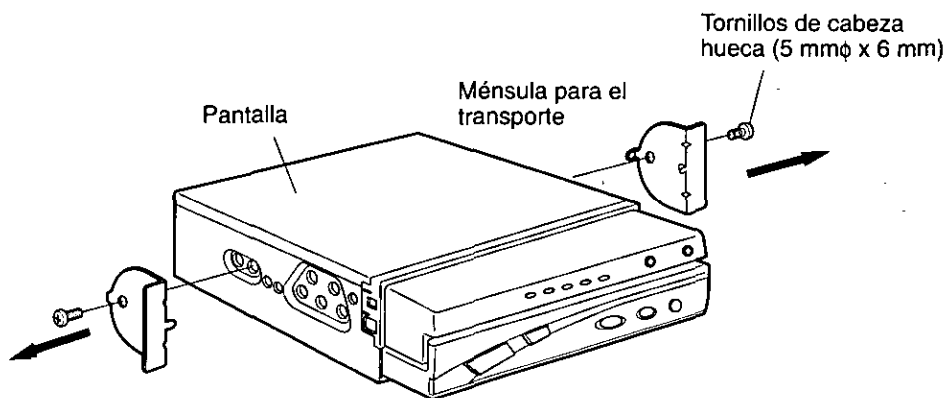

Precauciones:

- El orificio de montaje posterior (vea la página 136) no está aterrajado. Deberá aterrajarlo con el tornillo de montaje (suministrado como accesorio) o algo semejante.
- Respete las leyes y regulaciones vigentes en su estado o país relacionadas con la instalación del aparato.

❑ Instalación

1. Inserte el collar de montaje ② en el tablero de instrumentos del vehículo.

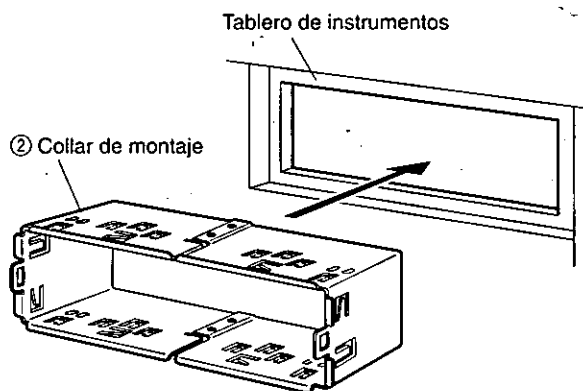

2. Combe las lengüetas del collar de montaje con un destornillador o herramienta semejante (por lo menos en 6 lugares).

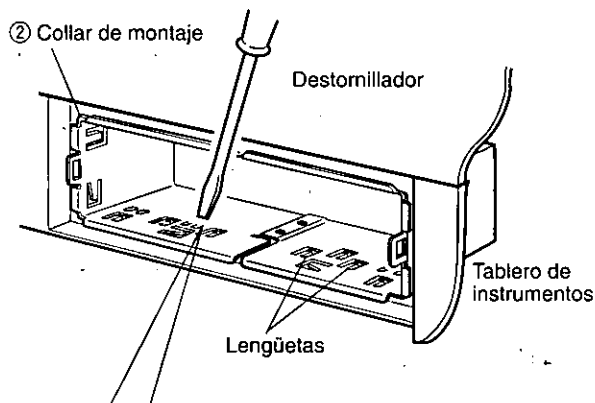

Fijación del collar de montaje

Las lengüetas que deben combarse dependen del vehículo. Cómbelas con un destornillador para fijar con seguridad el collar de montaje ② en el tablero de instrumentos.

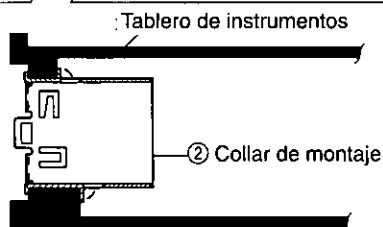

3. Monte los resortes de montaje ③ en el equipo de audio de automóvil.

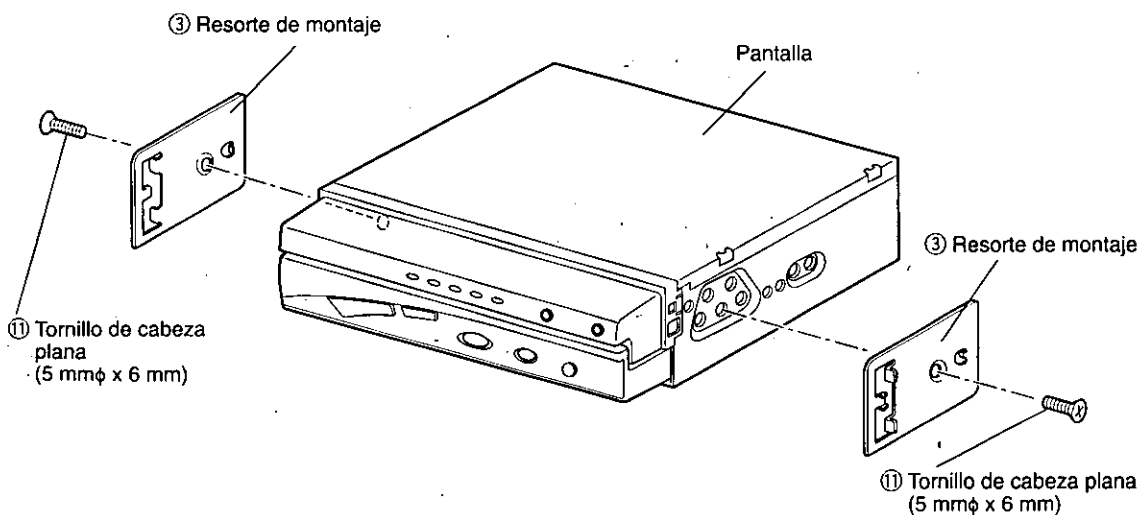

Guía de la instalación (continuación)

- 4 Instale el equipo y la placa de guarnición ① en el collar de montaje ② fijado al vehículo

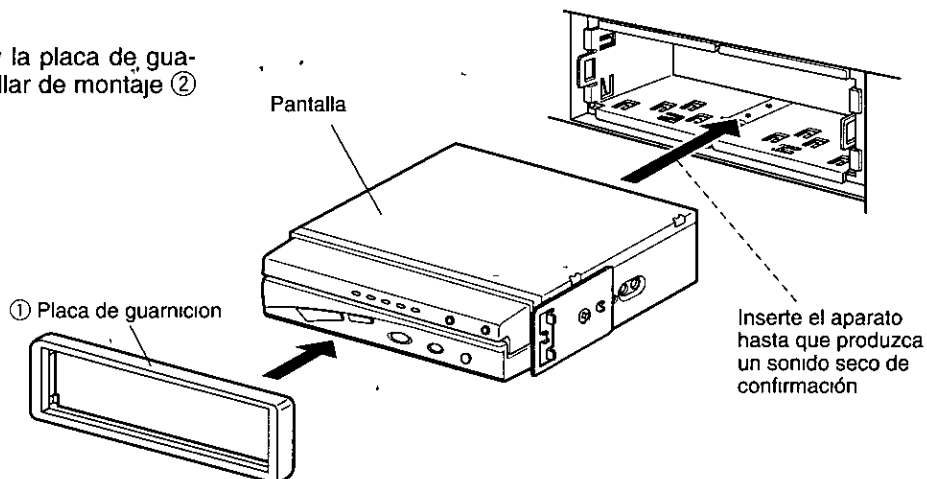

□ Hay dos formas de fijar la parte trasera del equipo

• Fijación en la ménsula del vehículo

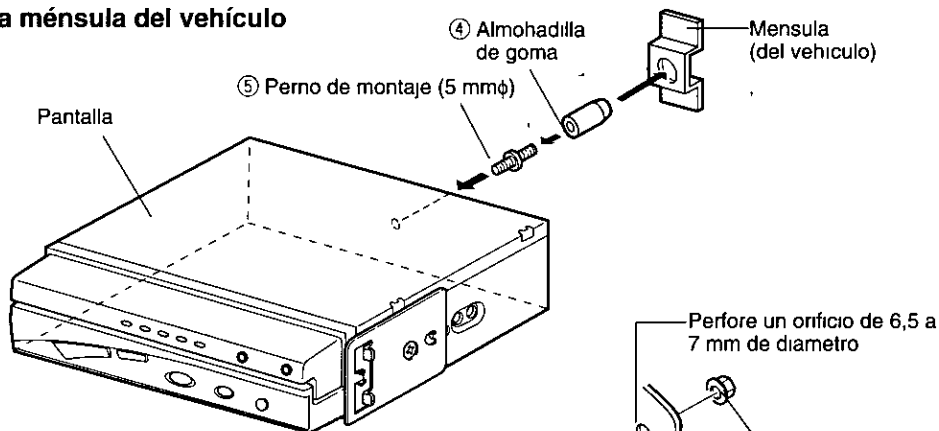

• Fijación en una placa de hierro del vehículo

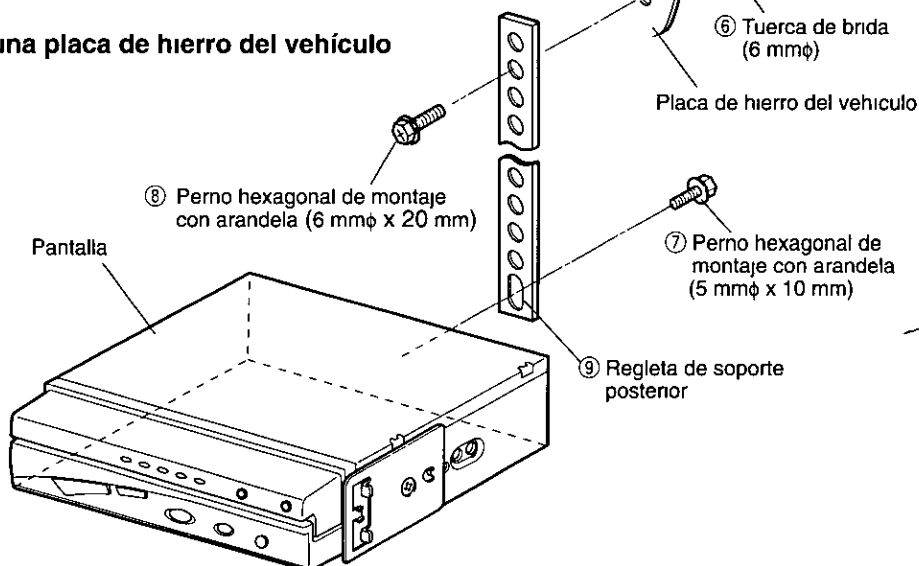

Guía de la instalación (continuación)

<Montaje de la unidad de control>

Ejemplo de montaje

Adhiera cinta de adhesión ⑭ en la esterilla y monte encima la unidad de control.

Nota: Algunos materiales de esterillas pueden no ser adecuados para este método de montaje. En este caso, póngase en contacto con el centro de servicio técnico Panasonic que le quede más cercano para el servicio técnico.

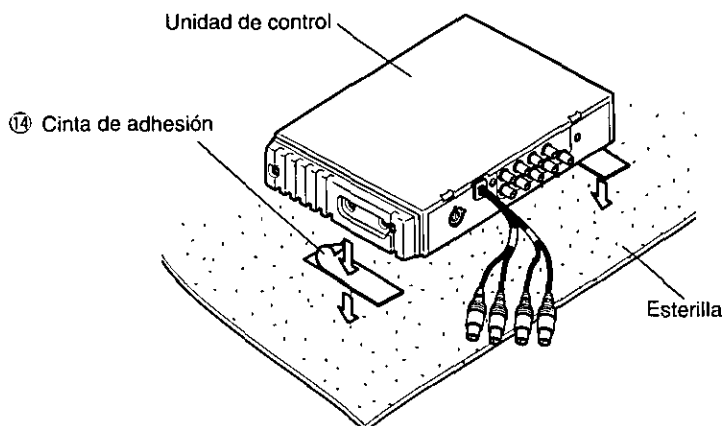

Notas:

- No monte nunca la unidad de control en ninguno de los lugares siguientes para evitar daños debido al sobrecalentamiento.
 1. Cerca de las salidas de calefacción.
 2. Lugares como el tablero de instrumentos o bandeja trasera, donde pueda quedar expuesto a la luz directa del sol.
- No monte la unidad de control cerca de una puerta, donde pudiera quedar expuesto a la lluvia.

Conexiones eléctricas

Precauciones:

- Para evitar daños en la unidad, asegúrese de seguir el diagrama de conexiones como se muestra abajo.
- Extraiga unos 5 mm de la cubierta protectora de los extremos de los cables antes de realizar las conexiones.
- No inserte el conector de alimentación en la unidad hasta haber completado las conexiones.
- Asegúrese de aislar los cables que queden expuestos para evitar posibles cortocircuitos con el chasis del automóvil. Ate todos los cables y mantenga los terminales de los cables de modo que no estén en contacto con ninguna parte metálica.

Básica del sistema

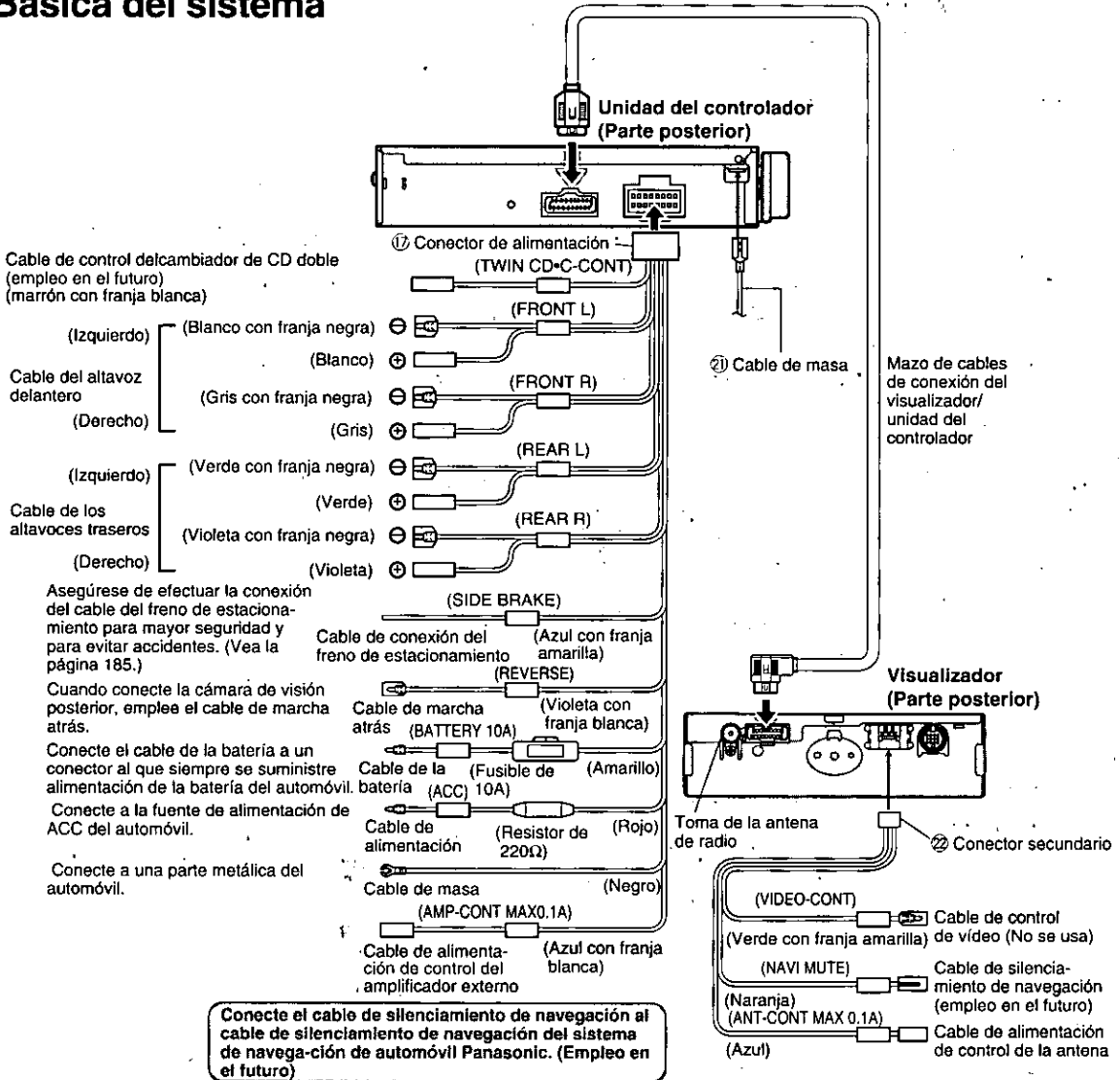

Conexión de la fuente de alimentación

Notas:

- Este sistema de monitor está diseñado sólo para su empleo en vehículos motorizados de 12 voltios CC.
- Asegúrese de enchufar a fondo el conector.
- Instale el cable para evitar puntos con altas temperaturas y fíjelo con abrazaderas y cintas.
- Cuando se conecten dispositivos de juegos, es posible que la imagen sea inestable.
- Cuando extraiga la clavija DIN, asegúrese de presionar el retenedor.

Conexiones eléctricas (continuación)

Ejemplo 1: Avanzada del sistema

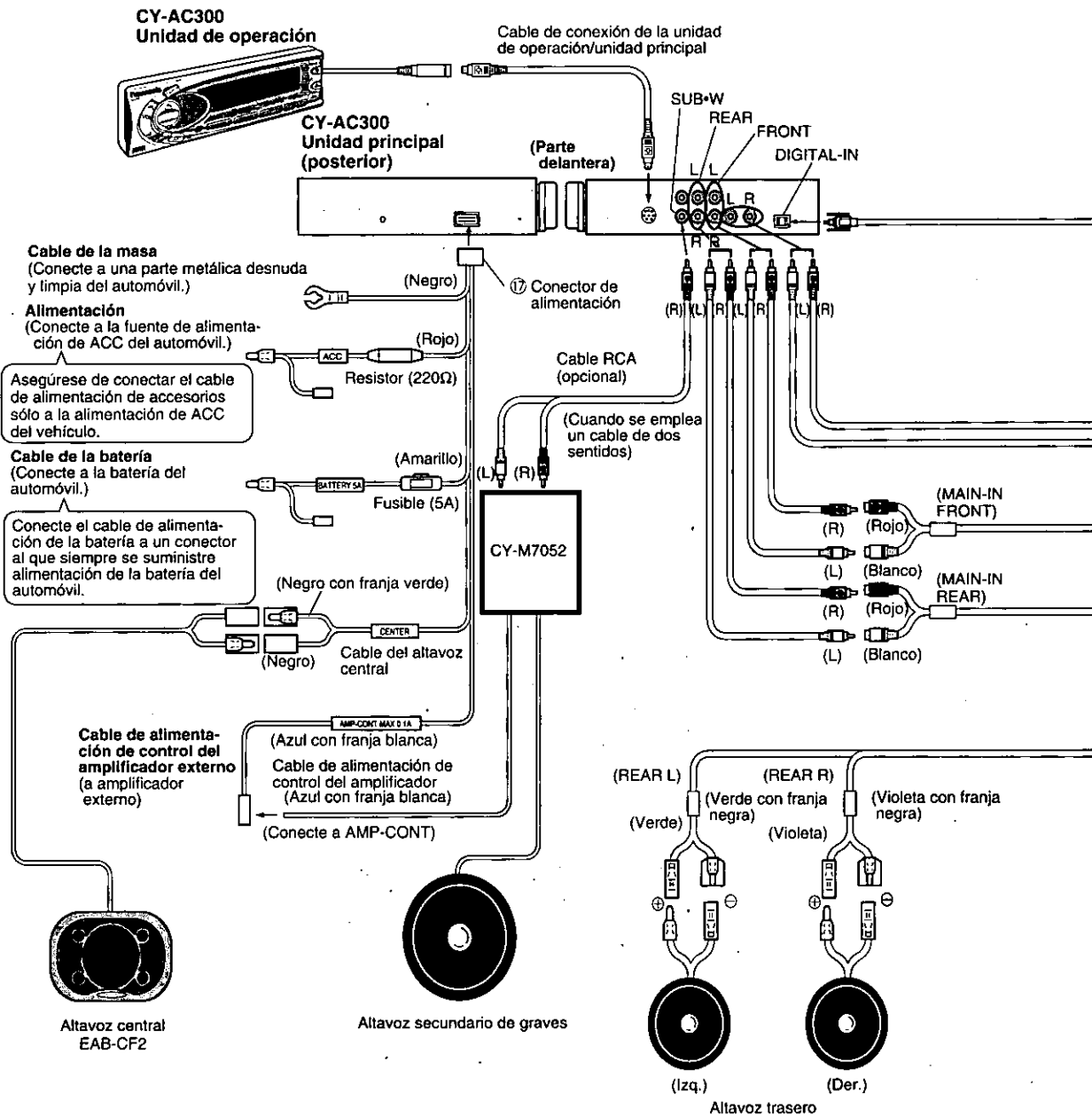

ESPAÑOL
50

Notas sobre la manipulación del cable de fibra óptica

- No doble excesivamente el cable
- No permita que se dañe el cable pellizcándolo en una puerta, poniéndolo debajo de un objeto pesado, etc

Cable de fibra óptica (CA-LRD60 opcional)

CX-DV1500 (Parte posterior)

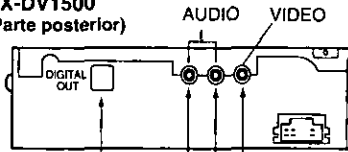

AUDIO VIDEO

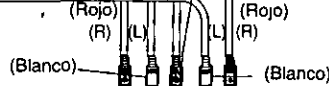

(Parte delantera)

Conector de alimentación

Cable de la batería (Conecte a la batería del automóvil)

Cables de control de vídeo (No se usa)

Cable de la masa (Conecte a una parte metálica desnuda y limpia del automóvil)

Cable de conexión del freno de estacionamiento

Cable del receptor de la señal de control remote

Cable de alimentación (Conecte a la fuente de alimentación de ACC del automóvil)

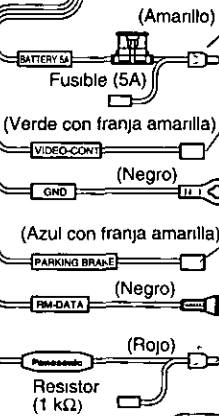

CQ-VA707WEUC Unidad del controlador

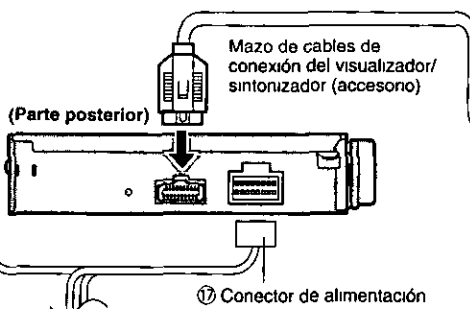

Conector de alimentación

Quando se conecta al cable de alimentación de control de amplificador exterior (AMP-CONT) del CY-AC300 en lugar de conectarlo a la fuente de alimentación de ACC, la alimentación de la unidad podrá enlazarse a la del CY-AC300

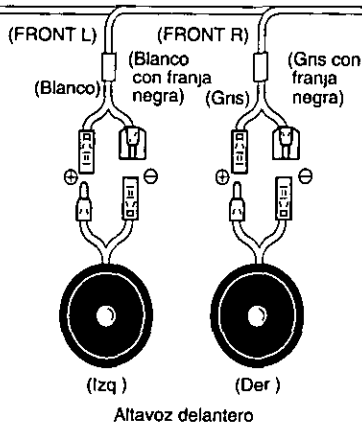

(Izq) (Der)
Altavoz delantero

Para la conexión de los otros cables, consulte la Configuración básica del sistema en la página 181

CQ-VA707WEUC Visualizador (Parte posterior)

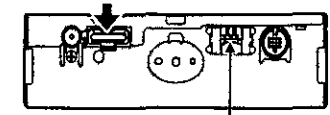

Conector secundario

Cables de control de vídeo (No se usa)

No conecte el cable de control de vídeo del CX DV1500

Conexiones eléctricas (continuación)

Ejemplo 2: Conexión con el cambiador de CD

- Cuando hay instalado un cambiador de discos, conéctelo como se muestra abajo con la línea punteada (.....).
- Para conectar dos cambiadores de discos, necesitará la unidad de control de cambiador doble opcional (CA-LA9) (para utilización en el futuro).

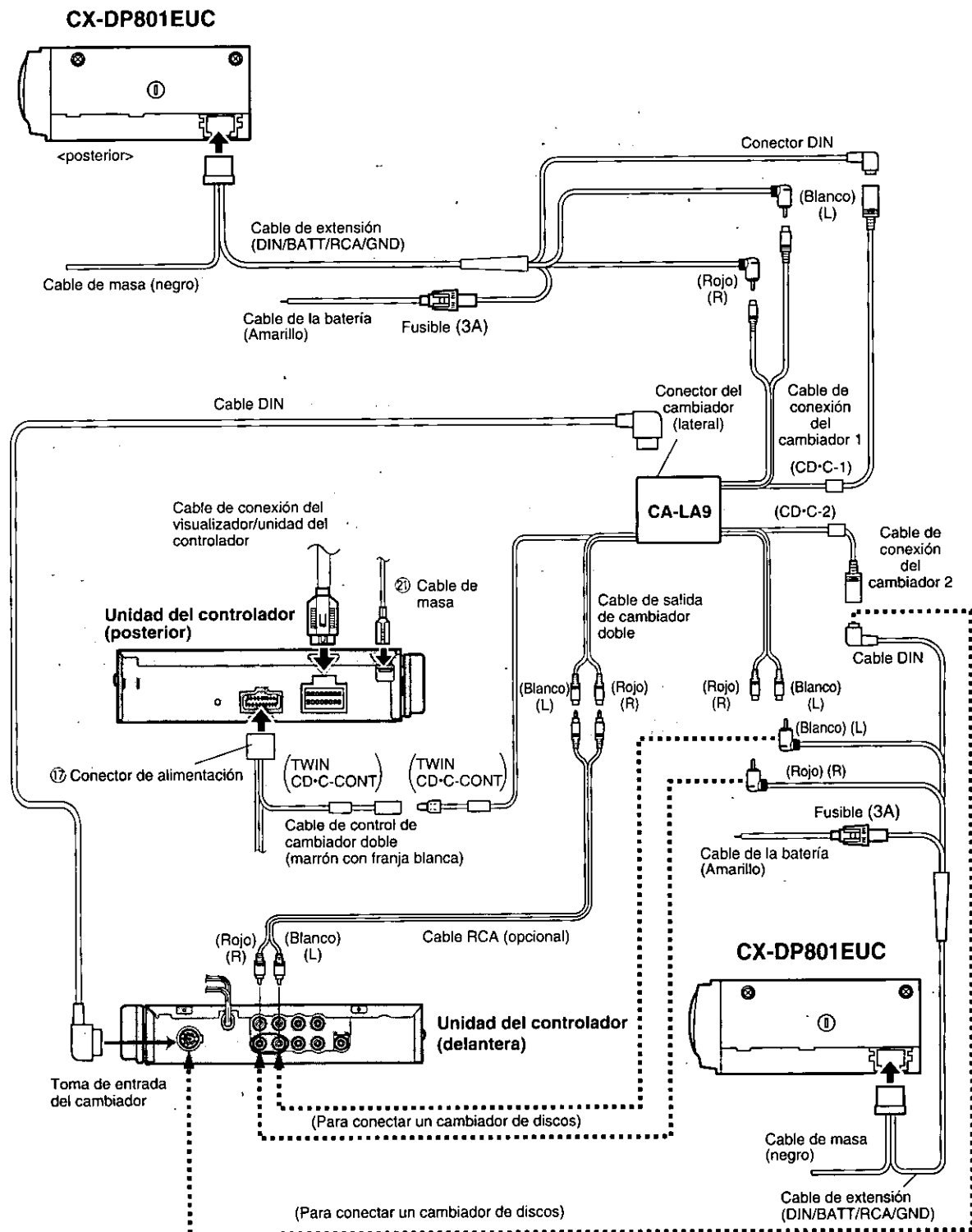

□ Conexión al cable de conexión del freno de estacionamiento

Precaución:

Por razones de seguridad, solicite esta conexión a un instalador.

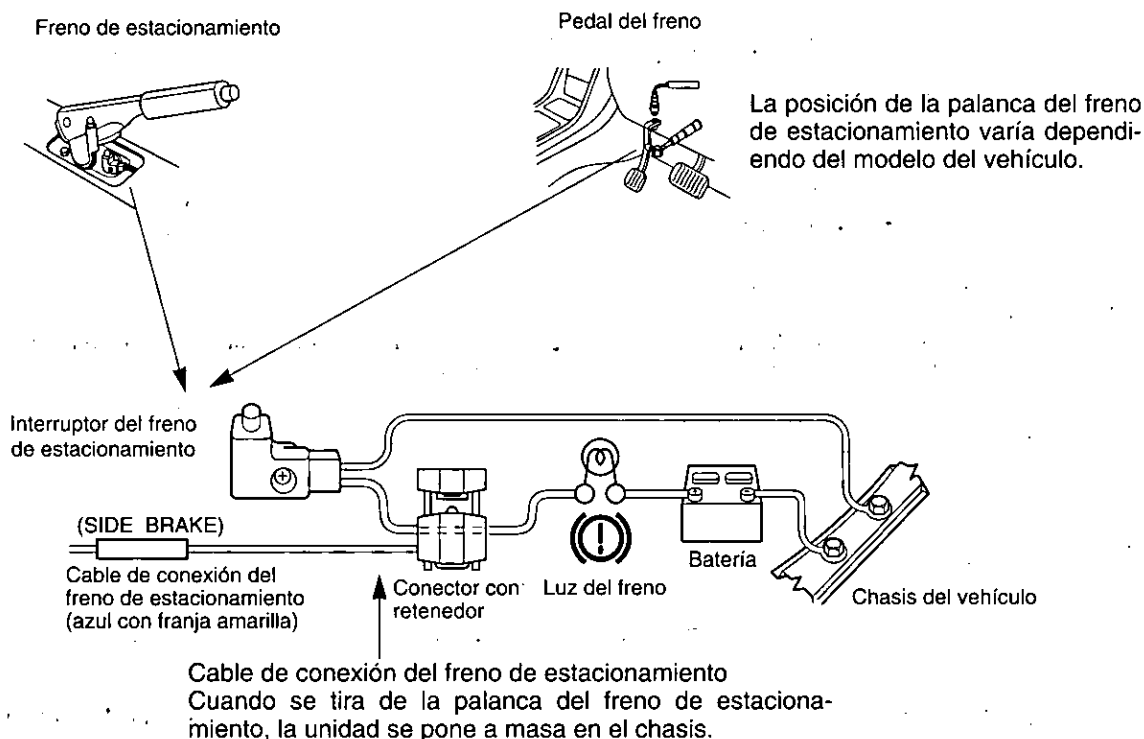

① Coloque un conector con retenedor en el extremo del cable de conexión del freno de estacionamiento.

② El conector con retenedor se conecta al cable del lado de la fuente de alimentación de la palanca del freno de estacionamiento.

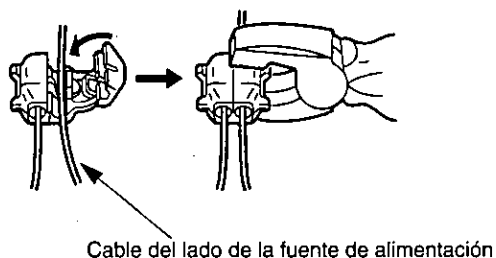
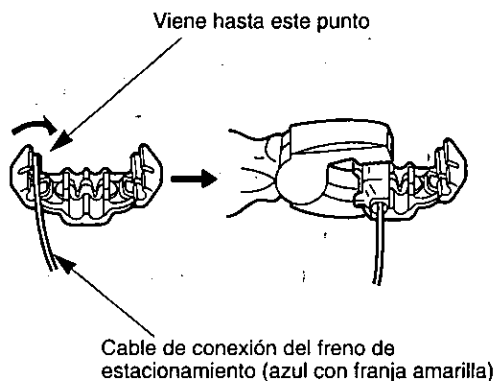

Conexiones eléctricas (continuación)

❑ Modo de conexión a una videograbadora móvil o a una videocámara

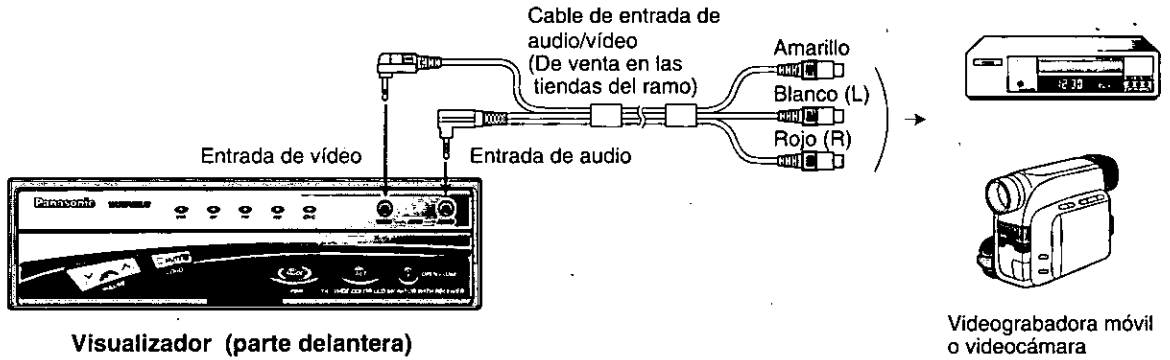

Nota:

Cuando el cable de entrada de audio/vídeo se conecta a la superficie delantera del visualizador, es posible que la situación del visualizador quede algo restringida.

Precaución:

Asegúrese de emplear conectores en forma de L para conectar el visualizador.

❑ Conexión del cable de marcha atrás

* En el caso de emplear una cámara de visión trasera opcional, deberá conectarse el cable de marcha atrás.

- Conecte el cable de marcha atrás (violeta con franja blanca) al cable positivo (+) de la lámpara de marcha atrás (la lámpara con lente transparente que se enciende cuando se cambia la transmisión a marcha atrás).

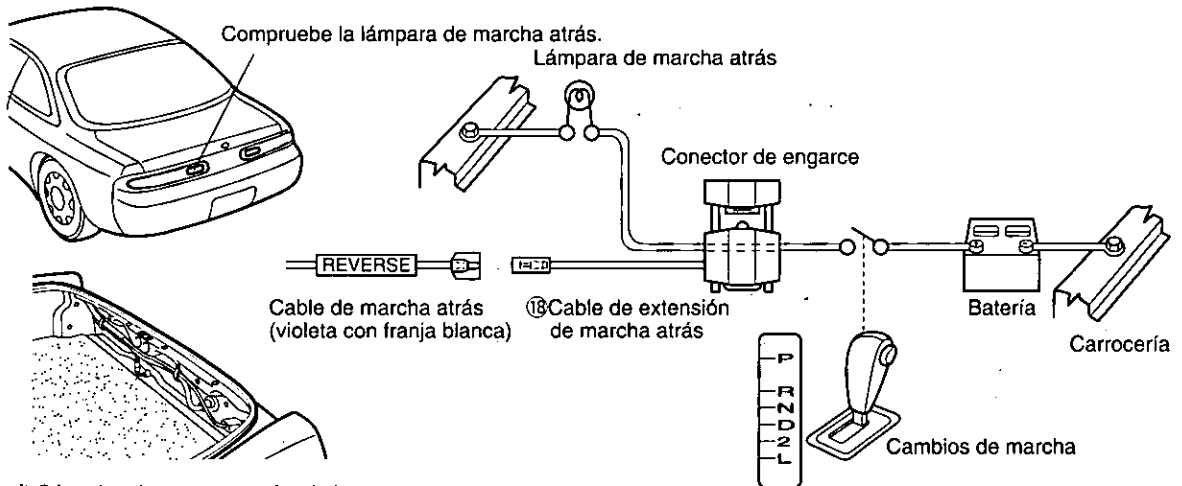

* Sáquelo a la parte posterior de la montura de la lámpara de cola.

Nota:

Conecte el cable de marcha atrás después de haber cortado el terminal en el extremo.

Solución de problemas

❑ Mantenimiento

El producto está diseñado y fabricado para asegurar el mínimo mantenimiento. Emplee un paño suave para la limpieza normal del exterior. No emplee nunca bencina, disolvente, ni otro tipo de solvente.

❑ Cuando hay algo que no funciona bien

Compruebe las tablas para ver las posibles causas y soluciones para el problema que pueda estar experimentando. Algunas comprobaciones simples o pequeños ajustes pueden eliminar el problema.

❑ Servicio técnico del producto

Si las sugerencias de las tablas no le resuelven el problema, le recomendamos que lo lleve al centro de servicio técnico Panasonic que le quede más cercano. El aparato deberá ser reparado sólo por un técnico cualificado.

❑ Reemplazo del fusible

Emplee fusibles del mismo amperaje, 10 amperios, especificado. El empleo de distintos sustitutos o de fusibles de amperaje más alto, o la conexión directa del aparato sin un fusible puede producir un incendio o daños en el aparato.

Si se quema el fusible de repuesto, póngase en contacto con el centro de servicio técnico Panasonic que le quede más cercano para que lo reparen.

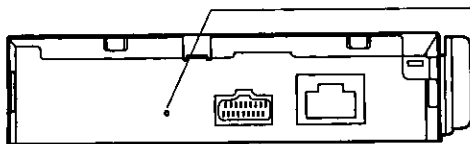

Unidad de control (parte posterior)

Precaución.

Presione el interruptor de reposición cuando alguno de los botones de operación no funcione. Si el aparato no se repone después de haber presionado el interruptor, póngase en contacto con el centro de servicio técnico Panasonic que le quede más cercano para que realicen el servicio técnico.

Interruptor de reposición

Si presiona este interruptor con un objeto puntiagudo, los ajustes iniciales se reponen después de una recuperación anormal. Sin embargo, todos los ajustes memorizados se cancelarán.

Solución de problemas (continuación)

■ Visualización de mensajes de error (cambiador de discos CD)

Visualización	Causa posible	Problema	Solución probable
– E1 –	El disco está sucio o la cara equivocada está arriba	Se selecciona automáticamente el disco siguiente.	Expulse el cartucho y compruebe el disco.
– E2 –	El disco está dañado		
– E3 –	El receptor no funciona.	—	Presione el botón EJECT del cambiador de disco. Si el problema no se soluciona, presione el botón de reposición del cambiador. Si el problema persiste, póngase en contacto con el centro de servicio técnico que le quede más cercano para que lo reparen.
NO DISC	No hay discos en el cartucho	—	Inserte discos en el cartucho.

Nota:

El contenido visualizado y las operaciones varían un poco según el cambiador de discos (debido a las especificaciones del cambiador). Para más detalles, consulte el manual de instrucciones del cambiador que esté utilizando.

Sugerencias para la solución de problemas

■ Alimentación

Problema	Causa posible	Solución probable
No se conecta la alimentación del aparato.	La batería del vehículo está descargada El encendido no está conectado	Cargue la batería del vehículo. Gire la llave de encendido a ON o a ACC.
	Conexión errónea de la línea	Compruebe las conexiones.
	Conexión errónea de la línea de alimentación de la batería	Conecte los cables de la batería a los terminales que estén siempre activos.
	Conexión errónea de la línea de accesorios	Conecte el cable de alimentación de accesorios a la alimentación de ACC del vehículo.
	Conexión errónea de la línea de masa	Conecte el cable de masa a una parte metálica del vehículo.
	Fusible quemado	Reemplácelo por otro del mismo amperaje.

■ Generalidades

Problema	Causa posible	Solución probable
No hay sonido	El volumen es demasiado bajo.	Aumente el volumen.
	Conexión errónea de las líneas	Compruebe las conexiones.
	Condensación de humedad	Déjelo un rato antes de utilizarlo.
So sale sonido por los altavoces incorporados	El volumen es demasiado bajo	Aumente el volumen del sistema de navegación.
	El volumen del sistema de navegación está ajustado a 0.	Ajuste el volumen del sistema de navegación a una posición que no sea 0.
No sale sonido por el altavoz izquierdo, derecho, delantero, o trasero	El balance de izquierda/derecha y delantero/trasero está mal ajustado.	Ajuste correctamente BAL/FAD.
	Conexión errónea de las líneas	Compruebe las conexiones.
El sonido de los canales derecho e izquierdo se invierte en estéreo	Los cables de los altavoces se han conectado incorrectamente.	Conecte correctamente los cables de los altavoces.
Los ángulos de inclinación y de la posición hacia delante/atrás de la pantalla no pueden ajustarse.	Hay algún obstáculo que lo impide.	Asegúrese de no permitir que se enganche el cable y emplee la pantalla en una posición que no se ponga en contacto con obstáculos.
La pantalla no puede introducirse.	La pantalla no está en el centro de los ángulos laterales.	Reponga la pantalla en el centro de los ángulos laterales.

■ Pantalla

Problema	Causa posible	Solución probable
No hay imagen	La intensidad, el contraste, brillo, y matiz no están correctamente ajustados.	Ajuste cada uno de estos elementos de ajuste de la pantalla (intensidad, contraste, brillo, color, y matiz).
La pantalla es demasiado oscura		
La pantalla se ve blancuzca		
El tono no es bueno, los colores son demasiado claros		
 Punto rojo, azul, o verde	Es característico en los paneles de cristal líquido y no se trata de ningún problema.	
El brillo de la pantalla no es consistente	La intensidad se ha ajustado a AUTO (el brillo de la pantalla cambia automáticamente con la intensidad de la iluminación ambiental).	No implica problema alguno. Ajuste la intensidad a la posición 1 a 4, y el brillo de la pantalla no se verá afectado por los cambios de la intensidad de la iluminación ambiental.

Solución de problemas (continuación)

■ VTR, AV, CAMERA (vídeo, videocámara, cámara de visión trasera)

Problema	Causa posible	Solución probable
No hay imagen de la videgrabadora o de la videocámara	La videgrabadora o la videocámara no están correctamente conectadas. No se ha seleccionado el modo correcto.	Conecte la videgrabadora o la videocámara correctamente, y cambie el modo al que corresponda con el aparato seleccionado.
No hay imagen de la cámara de visión trasera	La cámara de visión trasera no está correctamente conectada.	Conecte la cámara de visión trasera correctamente.
	La entrada de cámara no está correctamente ajustada.	Ajuste correctamente la entrada de cámara.
Los colores no se reproducen correctamente.	El brillo y los colores de la pantalla no están correctamente ajustados.	Ajuste el brillo y los colores de la pantalla.

■ Radio

Problema	Causa posible	Solución probable
Demasiado ruido en difusiones estéreo de FM y monofónicas	La emisora está muy lejos o la señal es demasiado débil.	Sintonice una emisora que emita señales potentes.
Se han perdido los preajustes de la memoria	Conexiones incorrectas de la línea de la batería.	Conecte los cables de la batería a terminales que estén siempre activos.
	El fusible de los cables de alimentación de la batería se ha quemado.	Reemplácelo por otro del amperaje especificado.

■ Controlador remoto

Problema	Causa posible	Solución probable
No opera al presionar los botones	La batería se ha insertado en la dirección incorrecta.	Inserte correctamente la batería.
	La batería se ha descargado.	Reemplace la batería. Replace battery.
	El controlador remoto no está en la dirección correcta.	Dirija el controlador remoto al sensor de control remoto de la pantalla.

Mantenimiento

❑ Para evitar daños en el interior del sistema

No aplique insecticidas, bencina, disolvente, ni otros productos volátiles al aparato.

Las superficies del aparato son en su mayor parte de materiales plásticos.

No frote con bencina, disolvente, ni sustancias semejantes porque se produciría decoloración de la pintura.

Cuando se emplea un agente químico de limpieza, siga los puntos de precaución.

No deje el aparato en contacto con productos de goma o vinilo durante períodos prolongados de tiempo.

No emplee limpiadores que tengan granulado pulimentador porque podría dañar las superficies del aparato.

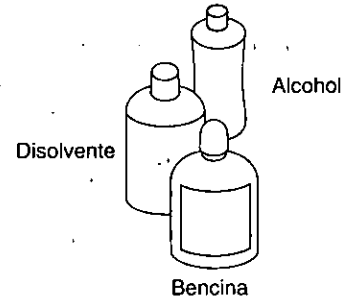

❑ Limpie la suciedad frotando con un paño suave

Cuando la unidad esté sucia, frótela con el paño de limpieza ⑳, que es un acceso de este aparato.

■ Sin el paño de limpieza

Cuando el aparato esté sucio, frótelo con un paño bien escurrido humedecido en detergente para lavar platos líquido (neutro) diluido en agua, y luego frote la misma superficie con un paño seco.

(Puesto que existe la posibilidad que gotas de agua se introduzcan en el aparato, no aplique el limpiador directamente a la superficie.)

Exprima bien.



Frote con cuidado.

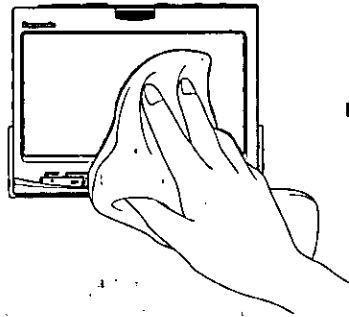

Frote otra vez con un paño seco.

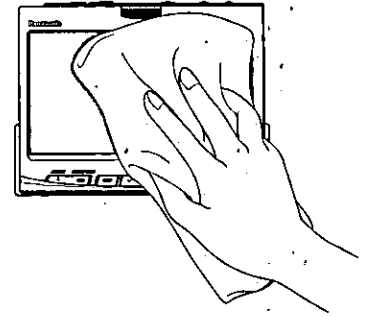

Detergente de cocina diluido en agua.

Precaución:

Si se introducen gotas de agua u otras sustancias mojadas dentro del monitor, pueden producirse malos funcionamientos.

Especificaciones

Generalidades

Alimentación	: 12 V CC (11 V - 16 V), tensión de prueba de 14,4 de tierra negativa
Consumo de corriente	: 7 A (a la salida de operación nominal de VTR)
Sensibilidad de entrada de audio	: 0,5 V rms (VTR)
Tensión de salida de preamplificador	: 2,0 V (Mode de reproducción del cambiador de discos CD; 1 kHz 0 dB)
Señal de entrada de vídeo	: Señal de vídeo compuesta, 1,0 Vp-p (75 Ω)
Señal de salida de vídeo	: Señal de vídeo compuesta, 1,0 Vp-p (75 Ω)
Dimensiones (An x Al x Prf)	
Pantalla	: 7" x 2" x 6 ⁵ / ₁₆ " (178 x 50 x 160 mm)
Unidad del controlador	: 8 ⁷ / ₁₆ " x 1 ⁵ / ₈ " x 5 ⁷ / ₈ " (215 x 41 x 150 mm)
Peso	
Pantalla	: 4 lb. 5 oz. (2,0 kg)
Unidad del controlador	: 2 lb. 10 oz. (1,2 kg)

Pantalla

Panel de cristal líquido	: 7 pulgadas de ancho
Dimensiones de la pantalla (An x Al x Diagonal)	: 6 ¹ / ₈ " x 3 ⁷ / ₁₆ " x 7" (156 x 87 x 178 mm)
Número de pixeles	: 336.960 pixeles (234 vertical x 480 horizontal x 3)
Relación de pixeles válida	: más del 99,99 %
Método de visualización	: Formato de matriz activa TFT (transistor de película fina)
Fuente de luz	: Luz interna (pequeña lámpara fluorescente incorporada)
Altavoz	: Altavoz redondo (uno) de 1 ⁷ / ₁₆ " (36 mm)
Salida de sonido	: 0,7 W

Unidad del controlador

Radio de FM estéreo

Gama de frecuencias	: 87,9 - 107,9 MHz
Sensibilidad práctica	: 12 dBf.
Sensibilidad de silenciador de 50 dB de señal/ruido	: 15,2 dBf.
Distorsión armónica total (monofónico)	: 0,3 % (1 kHz)
Relación de señal/ruido con corrección auditiva	: 70 dB
Respuesta en frecuencia	: 20 - 15.000 Hz ±3 dB
Separación de estéreo	: 42 dB (1 kHz)
Selectividad eficaz	: 75 dB

Radio de AM

Gama de frecuencias	: 530 - 1.710 kHz
Sensibilidad práctica	: 25 dBμV (señal/ruido de 20 dB)
Relación de rechazo de imagen	: 65 dB

* Las especificaciones de arriba satisfacen las normas EIA.

Nota:

Especificaciones y diseño sujetos a cambios sin previo aviso por razones de mejoras tecnológicas.

Memorandum

A series of horizontal dashed lines for writing.

**Panasonic Consumer Electronics
Company, Division of Matsushita
Electric Corporation of America**
One Panasonic Way, Secaucus,
New Jersey 07094
<http://www.panasonic.com>

**Panasonic Sales Company.
Division of Matsushita Electric of
Puerto Rico, Inc. ("PSC")**
Ave. 65 de Infanteria, Km. 9.5
San Gabriel Industrial Park, Carolina,
Puerto Rico 00985

Panasonic Canada Inc.
5770 Ambler Drive,
Mississauga, Ontario
L4W 2T3
<http://www.panasonic.ca>

YEFM283448A B0899-1109

Printed in Japan
Imprimé au Japon
Impreso en Japón